



Finanziato  
dall'Unione Europea  
Next Generation EU

COMUNE DI ALSENO  
Provincia di  
Piacenza



PIANO NAZIONALE DI RIPRESA E RESILIENZA - PNRR

Finanziato dall'Unione Europea Next Generation EU

MISSIONE 4: ISTRUZIONE E RICERCA

Componente 1 - Potenziamento dell'offerta dei servizi di istruzione: dagli asili nido all'università  
Investimento 1.2 "Piano di estensione del tempo pieno e mense"

## PROGETTO DEFINITIVO-ESECUTIVO

### REALIZZAZIONE NUOVA MENSA SCUOLA SECONDARIA ALSENO

Via Dante Alighieri 1 - ALSENO

CUP E95E22000450001

(ISTITUTO COMPRENSIVO CASTELL'ARQUATO)



il progettista



Dott. Ing. Bonati Silvio

**A**ierre  
P&L  
engineering

Società di ingegneria  
Str. Cavagnari, 10 - 43126 PARMA - Italy  
Tel. 0521/986773 Fax 0521/988836  
info@aierre.com

il Responsabile Unico del Procedimento:

ing. Mario Provenzano

COMUNE DI ALSENO  
Piazza XX Aprile, 1 - 29010 Alseno - Italy  
Riferimenti utili per contatti  
lavori-pubblici@comune.alseno.pc.it  
comune.alseno@sintranet.legalmail.it  
tel.0523/945510-0523/915523

Consulenza impianto elettrico e meccanico:

Consulenza in materia acustica:

OGGETTO

**A - ELABORATI GENERALI**

ELABORATO N°

**A.4**

TITOLO

**CAPITOLATO SPECIALE DI APPALTO  
OPERE CIVILI - NORME TECNICHE**

SCALA

DATA

**03.06.2023**

Rev.	Data	Descrizione	Redatto	Verificato	Approvato
rev. 0	03.06.2023	emissione	Valenti	Bonati	Bonati
rev. 1					
rev. 2					
rev. 3					
rev. 4					

Il presente elaborato è tutelato dalle leggi sul diritto d'autore. E' fatto divieto a chiunque di riprodurlo anche in parte se non per fini autorizzati.

## Sommario

CAPITOLO 1 NORME PER LA MISURAZIONE E VALUTAZIONE DEI LAVORI .....	8
Art. 1.1 NORME GENERALI Generalità .....	8
1.1.1) Scavi in genere .....	9
1.1.2) Rilevati e rinterrì .....	10
1.1.3) Rimozioni, demolizioni .....	10
1.1.4) Riempimenti con misto granulare .....	10
1.1.5) Paratie di calcestruzzo armato .....	10
1.1.6) Murature in genere .....	10
1.1.7) Murature ed opere in pietra da taglio .....	11
1.1.8) Casseforme .....	11
1.1.9) Calcestruzzi .....	11
1.1.10) Conglomerato cementizio armato .....	11
1.1.11) Strutture prefabbricate .....	12
1.1.12) Acciaio per strutture in c.a. ....	12
1.1.13) Murature di mattoni ad una testa o in foglio .....	12
1.1.14) Controsoffitti .....	12
1.1.15) Vespai .....	12
1.1.16) Massetti .....	12
1.1.17) Pavimenti .....	12
1.1.18) Ponteggi .....	12
1.1.19) Opere da pittore .....	12
1.1.20) Rivestimenti di pareti .....	13
1.1.21) Fornitura in opera dei marmi, pietre naturali od artificiali .....	13
1.1.22) Intonaci .....	13
1.1.23) Tinteggiature, coloriture e verniciature .....	14
1.1.24) Infissi .....	14
1.1.25) Terre da giardino .....	14
1.1.26) Lavorazione sul terreno .....	14
1.1.27) Semine e risemine .....	15
1.1.28) Sementi per tappeti erbosi e zolle erbose .....	15
1.1.29) Piante .....	15
1.1.30) Piantagioni .....	15
1.1.31) Concimazioni .....	15
1.1.32) Concimi, terricciati e materiali per pacciamatura .....	15
1.1.33) Sfalci e tosature di erbe .....	15
1.1.34) Manutenzione di aiuole fiorite munite di piantine da fiore o fornite di cespugli fioriti o sempreverdi .....	15
1.1.35) Trattamenti di disinfezione e disinfestazione .....	15
1.1.36) Trattamenti con diserbanti .....	15
1.1.37) Ancoraggio di alberi .....	16

1.1.38) Interventi di manutenzione ordinaria e straordinaria sulle piante e arbusti, spollonature, potature, abbattimenti e lievo ceppaie.....	16
1.1.39) Manutenzione siepi ed arbusti.....	16
1.1.40) Decespugliamento.....	16
1.1.41) Manutenzione panchine - Giochi e recinzioni.....	16
1.1.42) Lavori di metallo .....	16
1.1.43) Opere da lattoniere .....	16
1.1.44) Opere di assistenza agli impianti .....	16
1.1.45) Manodopera .....	17
1.1.46) Noleggi .....	17
1.1.47) Trasporti .....	17
1.1.48) Pareti in cartongesso .....	17
1.1.49) Opere in vetro .....	18
1.1.50) Tubazioni .....	18
1.1.51) Materiali isolanti.....	18
1.1.52) Impermeabilizzazione .....	18
1.1.53) - Vespaio aerato con casseri per solaio in c.a.....	19
1.1.54) Coperture.....	19
1.1.55) - Impianto di scarico acque meteoriche.....	19
1.1.56) - Drenaggi.....	19
1.1.57) - Zoccolino battiscopa.....	19
1.1.58) - Cordoni.....	20
1.1.59) - Porte tagliafuoco.....	20
Art. 1.2 MATERIALI A PIÈ D'OPERA .....	21
CAPITOLO 2 QUALITA' DEI MATERIALI E DEI COMPONENTI .....	22
Art. 2.1 NORME GENERALI - IMPIEGO ED ACCETTAZIONE DEI MATERIALI.....	22
Art. 2.2 ACQUA, CALCI, CEMENTI ED AGGLOMERATI CEMENTIZI, POZZOLANE, GESSO .....	22
Art. 2.3 MATERIALI PER APPLICAZIONI GEOLOGICHE-GEOSINTETICI.....	23
Art. 2.4 MATERIALI INERTI PER CONGLOMERATI CEMENTIZI E PER MALTE .....	25
Art. 2.5 ELEMENTI DI LATERIZIO E CALCESTRUZZO .....	25
Art. 2.6 VALUTAZIONE PRELIMINARE CALCESTRUZZO .....	26
2.7 MATERIALI E PRODOTTI PER USO STRUTTURALE Generalità .....	26
2.7.1 Calcestruzzo per usi strutturali, armato e non, normale e precompresso, Acciaio e Acciaio per usi strutturali.....	27
Art. 2.8 GLI IMPIANTI Generalità .....	28
Art. 2.9 PRODOTTI A BASE DI LEGNO .....	28
Art. 2.10 PRODOTTI DI PIETRE NATURALI O RICOSTRUITE .....	29
Art. 2.11 PRODOTTI PER PAVIMENTAZIONE.....	30
Art. 2.12 PRODOTTI PER COPERTURE DISCONTINUE (A FALDA).....	35
Art. 2.13 PRODOTTI PER IMPERMEABILIZZAZIONE E PER COPERTURE PIANE .....	38
Art. 2.14 PRODOTTI DI VETRO (LASTRE, PROFILATI AD U E VETRI PRESSATI) .....	40
Art. 2.15 PRODOTTI DIVERSI (SIGILLANTI, ADESIVI, GEOTESSILI).....	41

Art. 2.16 INFISSI.....	42
2.16.1 Porte scorrevoli .....	44
2.16.2 Infissi esterni ed interni per i disabili.....	46
Art. 2.17 PRODOTTI PER RIVESTIMENTI INTERNI ED ESTERNI.....	47
Art. 2.18 PRODOTTI PER ISOLAMENTO TERMICO .....	49
Art. 2.18.1 MATERIALI ISOLANTI SINTETICI.....	51
Art. 2.18.2 MATERIALI ISOLANTI NATURALI .....	56
Art. 2.19 PRODOTTI PER PARETI ESTERNE E PARTIZIONI INTERNE .....	59
2.19.1) OPERE IN CARTONGESSO .....	60
2.19.2) OPERE IN HPL (High Pressure Laminates).....	62
2.19.3) OPERE IN CALCESTRUZZO AERATO O CELLULARE.....	64
Art. 2.20 PRODOTTI PER ASSORBIMENTO ACUSTICO .....	65
2.21 PRODOTTI PER PROTEZIONE, IMPERMEABILIZZAZIONE E CONSOLIDAMENTO .....	67
Art. 2.22 PRODOTTI PER ISOLAMENTO ACUSTICO .....	74
Art. 2.23 MATERIALE AGRARIO E VEGETALE .....	74
2.23.1 - Preparazione Agraria del Terreno .....	76
2.23.2 - Substrato di Coltivazione .....	76
2.23.3 - Concimi Minerali ed Organici.....	77
2.23.4 - Ammendanti e Correttivi .....	77
2.23.5 - Pacciamatura.....	77
2.23.6 - Fitofarmaci e Diserbanti .....	78
2.23.7 - Ancoraggi.....	78
2.23.8 - Acqua di Irrigazione.....	78
2.23.9 - Materiali e Componenti per l'Irrigazione .....	79
2.23.10 - Materiali per Reti di Drenaggio.....	79
2.23.11 - Tubo Corrugato Flessibile (Tubo corrugato flessibile in PVC duro a doppia parete, rivestito internamente da una guaina plastica). .....	79
2.23.12 - Trasporto del Materiale Vegetale .....	79
2.23.13 - Sementi.....	80
2.23.14 - Piante .....	80
2.23.15 - Alberi .....	80
2.23.16 - Piante Esemplari.....	81
2.23.17 - Piante Tappezzanti .....	81
2.23.18 - Talee .....	81
2.23.19 - Arbusti e Cespugli.....	82
2.23.20 - Erbacee Perenni ed Annuali - Piante Bulbose, Tuberose e Rizomatose .....	82
2.23.21 - Tappeti Erbosi in Zolle e Strisce.....	82
Art. 2.24 BLOCCHI CASSERO IN LEGNO CEMENTO.....	83
Art. 2.25 PAVIMENTAZIONI IN CEMENTO DRENANTE.....	83
Art. 2.26 CELENIT .....	84
Art. 2.27 POLIETILENE ESPANSO FONOASSORBENTE.....	84
CAPITOLO 3 MODO DI ESECUZIONE DI OGNI CATEGORIA DI LAVORO .....	85

Art. 3.1 OCCUPAZIONE, APERTURA E SFRUTTAMENTO DELLE CAVE .....	85
Art. 3.2 SCAVI IN GENERE.....	86
3.2.1 Gestione dei cantieri di piccole dimensioni.....	86
Art. 3.3 SCAVI DI SBANCAMENTO .....	87
Art. 3.4 SCAVI DI FONDAZIONE O IN TRINCEA .....	87
Art. 3.5 SCAVI DI PROSCIUGAMENTO.....	88
Art. 3.6 RILEVATI E RINTERRI.....	88
Art. 3.7 ESECUZIONE DI COPERTURE CONTINUE (PIANE) .....	89
Art. 3.8 ESECUZIONE DI COPERTURE DISCONTINUE (A FALDA).....	91
Art. 3.9 LA LINEA VITA .....	93
3.9.1) Generalità e normativa .....	93
3.9.2) La realizzazione della linea vita.....	93
3.9.3) I componenti di una linea vita .....	94
Art. 3.10 SISTEMI PER RIVESTIMENTI INTERNI ED ESTERNI.....	98
3.10.1) Sistemi Realizzati con Prodotti Rigidi.....	98
3.10.2) Sistemi Realizzati con Prodotti Flessibili.....	99
3.10.3) Sistemi Realizzati con Prodotti Fluidi.....	99
3.10.4) Norme Esecutive per il Direttore dei Lavori.....	99
Art. 3.11 SISTEMA DI ISOLAMENTO A CAPPOTTO - ETICS.....	100
3.11.1) Generalità .....	100
3.11.2) Operazioni preliminari.....	100
3.11.3) La struttura del sistema a cappotto .....	101
3.11.4) Fissaggio.....	101
3.11.5) Finitura .....	103
Art. 3.12 OPERE DI IMPERMEABILIZZAZIONE.....	104
Art. 3.13 ISOLAMENTO TERMICO E ACUSTICO MEDIANTE INSUFFLAGGIO.....	107
3.13.1 Generalità.....	107
3.13.2 Materiali utilizzati per l'insufflaggio .....	107
3.13.3 Procedura di insufflaggio per pareti perimetrali .....	108
3.13.4 Procedura di insufflaggio per solai .....	109
3.13.5 Procedura di insufflaggio per controsoffitti.....	110
Art. 3.14 POSA DI INFISSI.....	110
Azioni preliminari all'installazione.....	110
3.14.1) Fissaggio del serramento .....	111
3.14.2) Realizzazione dei giunti.....	112
3.14.3) Materiali utili alla posa .....	113
Art. 3.15 OPERE DI VETRAZIONE .....	114
3.15.1) Strutture in vetro .....	115
Art. 3.16 ESECUZIONE DI INTONACI .....	119
3.16.1) Premessa .....	119
3.16.2) I componenti dell'intonaco .....	119
Normativa di riferimento .....	120

3.16.3) Classificazione e tipologie di intonaco .....	120
3.16.4) Modalità di esecuzione.....	121
3.16.5) Controllo del risultato finale.....	123
Art. 3.17 OPERE DA CARPENTIERE.....	124
Art. 3.18 OPERE DI TINTEGGIATURA, VERNICIATURA E COLORITURA.....	125
Art. 3.19 OPERE DA STUCCATORE .....	128
Art. 3.20 OPERE DA TAPPEZZIERE .....	129
Art. 3.21 OPERE DI RIVESTIMENTI PLASTICI CONTINUI .....	129
Art. 3.22 ESECUZIONE DELLE PARETI ESTERNE E PARTIZIONI INTERNE .....	129
Art. 3.23 ESECUZIONE DELLE PAVIMENTAZIONI.....	130
Art. 3.24 OPERE DA LATTONIERE .....	133
Art. 3.25 PREPARAZIONE AGRARIA DEL TERRENO.....	133
3.25.1 - Prescrizioni Generali .....	133
3.25.2 - Lavorazione del Suolo.....	134
3.25.3 - Correzione, Emendamento e Concimazione di Base del Terreno; Impiego di Torba e Fitofarmaci.....	135
3.25.4 - Drenaggi, Livellamenti e Impianti Tecnici .....	135
3.25.5 - Tracciamenti e Picchettature.....	135
3.25.6 - Preparazione delle Buche, Fossi e Aiuole.....	136
3.25.7 - Apporto di Terra Vegetale .....	136
Art. 3.26 REALIZZAZIONE DI PRATI .....	137
3.26.1 - Preparazione del Terreno per i Prati .....	137
3.26.2 - Formazione dei Prati.....	137
3.26.3 - Formazione di Prati su Suoli Nudi (privi di terra di coltivo).....	138
3.26.4 - Manutenzioni dei Manti Erbosi .....	138
3.26.5 - Ripristino del Prato in Punti Difettosi.....	138
3.26.6 - Protezione di Piante Erbacee e del Prato .....	138
Art. 3.27 MESSA A DIMORA DELLE PIANTE .....	138
3.27.1 - Messa a Dimora delle Piante.....	138
3.27.2 - Alberi ed Arbusti Sempreverdi.....	139
3.27.3 - Messa a Dimora delle Piante Tappezzanti, delle Erbacee Perenni ed Annuali e delle Piante Rampicanti, Sarmetose e Ricadenti .....	140
Art. 3.28 PROTEZIONE DELLE PIANTE MESSE A DIMORA.....	140
Art. 3.29 ANCORAGGI, LEGATURE E PALI DI SOSTEGNO .....	140
Art. 3.30 ABBATTIMENTO ALBERI E ARBUSTI.....	141
Art. 3.31 TRAPIANTI.....	142
Art. 3.32 CONSOLIDAMENTI DEGLI ALBERI.....	142
Art. 3.33 CONSERVAZIONE E RECUPERO DELLE PIANTE ESISTENTI NELLA ZONA D'INTERVENTO ...	142
Art. 3.34 IMPIANTO DI IRRIGAZIONE.....	143
Art. 3.35 GARANZIA DELL'IMPIANTO IRRIGUO .....	144
Art. 3.36 POSA DELLA PACCIAMATURA.....	144
Art. 3.37 DISERBO.....	144

Art. 3.38 IDROSEMINA.....	145
Art. 3.39 SCARIFICA ED ELIMINAZIONE DI STRATI DI PAVIMENTAZIONE .....	146
Art. 3.40 PAVIMENTAZIONI SPECIALI - STENDIMENTO DI TERRA .....	146
Art. 3.41 MANUTENZIONE DELLE OPERE A VERDE PER IL PERIODO DI GARANZIA.....	146
3.41.1 - Periodo di garanzia.....	146
3.41.2 - Manutenzione delle Opere a Verde.....	146
Art. 3.42 MANUTENZIONE ORDINARIA .....	148
3.42.1 - Interventi di Manutenzione Ordinaria e Straordinaria sulle Piante e Arbusti; Spollonature, Potature, Abbattimenti e Lievo Ceppaie .....	148
3.42.2 - Decespugliamento.....	149
3.42.3 - Manutenzione Siepi ed Arbusti .....	150
3.42.4 - Manutenzione di Aiuole Fiorite Munite di Piantine da Fiore o Fornite di Cespugli Fioriti o Sempreverdi.....	150
3.42.5 - Lavori di Raschiatura delle Erbacce.....	150
3.42.6 - Trattamenti di Disinfezione e Disinfestazione .....	151
3.42.7 - Trattamenti con Diserbanti .....	151
3.42.8 - Manutenzione Panchine - Giochi e Recinzioni.....	151
Art 3.43 MANUTENZIONE SUPERFICI DEL VERDE DA GIOCO .....	151
3.43.1 Sfalci .....	151
3.43.2 Concimazione Mensile.....	151
3.43.3 Ripristini Settimanali .....	152
3.43.4 Rullatura .....	152
3.43.5 Irrigazione.....	152
3.43.6 Ripristino Annuale Il ripristino annuale prevede:.....	152
3.43.7 Ripristini Campi di Allenamento .....	152
Art. 3.44 DISTANZA DELLE PIANTE DA OPERE DI URBANIZZAZIONE .....	153
Art. 3.45 LAVORI DIVERSI NON SPECIFICATI NEI PRECEDENTI ARTICOLI .....	153
Art. 3.46 CONSERVZIONE DELLA CIRCOLAZIONE - SEGNALETICA - SGOMBERI E RIPRISTINI.....	153
Art. 3.47 ELEMENTI DI ARREDO URBANO .....	153
3.47.1 - Generalità .....	153
3.47.2 - Fioriere .....	154
3.47.3 - Portabiciclette.....	155
3.47.4 - Fontane .....	156
3.47.5 - Cestini portarifiuti.....	156
3.47.6 - Panchine .....	157
3.47.7 - Dissuasori .....	158
3.47.8 - Tavoli e panche da esterno .....	158
3.47.9 - Pensiline .....	159
3.47.10 - Griglie per alberi.....	161
Caratteristiche tecnico-prestazionali.....	161
Art. 3.48 ATTREZZATURE PER AREE DA GIOCO .....	161
3.48.1 - Generalità .....	161

3.48.2 - Requisiti e prestazioni.....	161
3.48.3 - Superfici antitrauma .....	162
Art. 3.49 DEMOLIZIONI E RIMOZIONI DI MATERIALI.....	163
Art. 3.50 FONDAZIONI.....	164
Art. 3.51 – MALTE, CALCESTRUZZI CONGLOMERATI.....	164
Art. 3.52 – STRUTTURE METALLICHE .....	166
Art. 3.53 – MATERIALI FERROSI E METALLI VARI.....	169
Art. 3.54 – PROTEZIONI SUPERFICIALI STRUTTURE IN ACCIAIO .....	170
Art. 3.55 – VESPAI.....	171
Art. 3.56 – SOTTOFONDI .....	172
Art. 3.57 – OPERE DA PITTORE .....	172
Art. 3.58 – FOGNATURE .....	173
Art. 3.59 – CORDONATO IN CONGLOMERATO CEMENTIZIO.....	177
Art. 3.60 - TRASPORTI.....	177
Art. 3.61 – SCAVI DI SPLATEAMENTO.....	177
Art. 3.62 – MURATURE IN MATTONI.....	177
Art. 3.63 – IMPIANTO DI SCARICO ACQUE METEORICHE .....	179
Art. 3.64 – CONTROSOFFITTI IN FIBRE MINERALI.....	180
Art. 3.65 - PAVIMENTI .....	180
Art. 3.66 – ZOCCOLINO BATTISCOPA .....	181
Art. 3.67 – OPERE IN FERRO .....	182
Art. 3.68 – PARETI IN CARTONGESSO .....	182
Art. 3.69 – PORTE TEGLIAFUOCO .....	182
Art. 3.70 – ATTIVITA' ESECUTIVA DI BONIFICA SUPERFICIALE.....	182
Art. 3.71 – PAVIMENTAZIONI IN CEMENTO DRENANTE.....	183
Art. 3.72 – CELENIT.....	184



# **CAPITOLO 1 NORME PER LA MISURAZIONE E VALUTAZIONE DEI LAVORI**

L'appalto in oggetto è da intendersi a corpo.

Nei prezzi contrattuali sono compresi tutti gli oneri ed obblighi richiamati nel presente capitolato e negli altri atti contrattuali che l'Appaltatore dovrà sostenere per l'esecuzione di tutta l'opera e delle sue parti nei tempi e modi prescritti.

L'esecuzione dell'opera indicata dovrà, comunque, avvenire nella completa applicazione della disciplina vigente relativa alla materia, includendo tutte le fasi contrattuali, di progettazione, di messa in opera, di prevenzione infortuni e tutela dei lavoratori, della sicurezza, ecc. includendo qualunque altro aspetto normativo necessario al completamento dei lavori nel rispetto delle specifiche generali e particolari già citate.

I prezzi contrattualmente definiti sono accettati dall'Appaltatore nella più completa ed approfondita conoscenza delle quantità e del tipo di lavoro da svolgere rinunciando a qualunque altra pretesa di carattere economico che dovesse derivare da errata valutazione o mancata conoscenza dei fatti di natura geologica, tecnica, realizzativa o normativa legati all'esecuzione dei lavori.

Le eventuali varianti che comportino modifiche sostanziali al progetto (ampliamenti o riduzioni di cubatura, aggiunta o cancellazione di parti dell'opera, ecc.), dovranno essere ufficialmente autorizzate dalla Direzione dei Lavori e contabilizzate a parte secondo le condizioni contrattuali previste per tali lavori; non sono compresi, in questa categoria, i lavori di rifacimento richiesti per cattiva esecuzione o funzionamento difettoso che dovranno essere eseguiti a totale carico e spese dell'Appaltatore.

Il prezzo previsto per tutte le forniture di materiali e di impianti è comprensivo, inoltre, dell'onere per l'eventuale posa in periodi diversi di tempo, qualunque possa essere l'ordine di arrivo in cantiere dei materiali forniti dall'Appaltatore.

Queste norme si applicano per tutti i lavori indicati dal presente capitolato (eseguiti in economia, a misura, a corpo, ecc.) e che saranno, comunque, verificati in contraddittorio con l'Appaltatore; si richiama espressamente, in tal senso, l'applicazione dell'Elenco prezzi indicato nei documenti che disciplinano l'Appalto.

## **Art. 1.1 NORME GENERALI Generalità**

La quantità dei lavori e delle provviste sarà determinata a misura, a peso, a corpo, in relazione a quanto previsto nell'elenco dei prezzi allegato.

Le misure verranno rilevate in contraddittorio in base all'effettiva esecuzione. Qualora esse risultino maggiori di quelle indicate nei grafici di progetto o di quelle ordinate dalla Direzione, le eccedenze non verranno contabilizzate. Soltanto nel caso che la Direzione dei Lavori abbia ordinato per iscritto maggiori dimensioni se ne terrà conto nella contabilizzazione.

In nessun caso saranno tollerate dimensioni minori di quelle ordinate, le quali potranno essere motivo di rifacimento a carico dell'Appaltatore. Resta sempre salva in ogni caso la possibilità di verifica e rettifica in occasione delle operazioni di collaudo.

### **Contabilizzazione dei lavori a corpo e/o a misura**

La contabilizzazione dei lavori a misura sarà realizzata secondo le specificazioni date nelle norme del presente Capitolato speciale e nella descrizione delle singole voci di elenco prezzi; in caso diverso verranno utilizzate per la valutazione dei lavori le dimensioni nette delle opere eseguite rilevate in sito, senza che l'appaltatore possa far valere criteri di misurazione o coefficienti moltiplicatori che modifichino le quantità realmente poste in opera.

La contabilizzazione delle opere sarà effettuata applicando alle quantità eseguite i prezzi unitari di contratto. Nel caso di appalti aggiudicati col criterio dell'OEPV (Offerta Economicamente Più Vantaggiosa) si terrà conto di eventuali lavorazioni diverse o aggiuntive derivanti dall'offerta tecnica dell'appaltatore, contabilizzandole utilizzando i prezzi unitari relativi alle lavorazioni sostituite, come desunti dall'offerta stessa.

La contabilizzazione dei lavori a corpo sarà effettuata applicando all'importo delle opere a corpo, al netto del ribasso contrattuale, le percentuali convenzionali relative alle singole categorie di lavoro indicate in perizia, di ciascuna delle quali andrà contabilizzata la quota parte in proporzione al lavoro eseguito.

### **Lavori in economia**

Le prestazioni in economia saranno eseguite nella piena applicazione della normativa vigente sulla mano d'opera, i noli, i materiali incluse tutte le prescrizioni contrattuali e le specifiche del presente capitolato; le opere dovranno essere dettagliatamente descritte (nelle quantità, nei tempi di realizzazione, nei materiali, nei mezzi e numero di persone impiegate) e controfirmate dalla Direzione dei Lavori.

Nel caso di lavori non previsti o non contemplati nel contratto iniziale, le opere da eseguire dovranno essere preventivamente autorizzate dalla Direzione dei Lavori.

Il prezzo relativo alla mano d'opera dovrà comprendere ogni spesa per la fornitura di tutti gli attrezzi necessari agli operai, la quota delle assicurazioni, la spesa per l'illuminazione, gli accessori, le spese generali e l'utile dell'Appaltatore.

Nel prezzo dei noli dovranno essere incluse tutte le operazioni da eseguire per avere le macchine operanti in cantiere, compresi gli operatori, gli operai specializzati, l'assistenza, la spesa per i combustibili, l'energia elettrica, i lubrificanti, i pezzi di ricambio, la manutenzione di qualunque tipo, l'allontanamento dal cantiere e quant'altro si rendesse necessario per la piena funzionalità dei macchinari durante tutto il periodo dei lavori.

Il prezzo dei materiali dovrà includere tutte le spese e gli oneri richiesti per avere i materiali in cantiere immagazzinati in modo idoneo a garantire la loro protezione e tutti gli apparecchi e mezzi d'opera necessari per la loro movimentazione, la mano d'opera richiesta per tali operazioni, le spese generali, i trasporti, le parti danneggiate, l'utile dell'Appaltatore e tutto quanto il necessario alla effettiva installazione delle quantità e qualità richieste.

Tutti i ritardi, le imperfezioni ed i danni causati dalla mancata osservanza di quanto prescritto saranno prontamente riparati, secondo le disposizioni della Direzione dei Lavori, a totale carico e spese dell'Appaltatore.

### **Contabilizzazione delle varianti**

Nel caso di variante in corso d'opera gli importi in più ed in meno sono valutati con i prezzi di progetto e soggetti al ribasso d'asta che ha determinato l'aggiudicazione della gara ovvero con i prezzi offerti dall'appaltatore nella lista in sede di gara.

Le norme di misurazione per la contabilizzazione saranno le seguenti:

#### **1.1.1) Scavi in genere**

Oltre che per gli obblighi particolari emergenti dal presente articolo, con i prezzi di elenco per gli scavi in genere l'Appaltatore si deve ritenere compensato per tutti gli oneri che incontrerà:

- per taglio di piante, estirpazione di ceppaie, radici, ecc.;
- per il taglio e lo scavo con qualsiasi mezzo delle materie sia asciutte che bagnate, di qualsiasi consistenza ed anche in presenza d'acqua;
- per paleggi, innalzamento, carico, trasporto e scarico a rinterro od a rifiuto entro i limiti previsti in elenco prezzi, sistemazione delle materie di rifiuto, deposito provvisorio e successiva ripresa;
- per la regolazione delle scarpate o pareti, per lo spianamento del fondo, per la formazione di gradoni, attorno e sopra le condotte di acqua od altre condotte in genere, e sopra le fognature o drenaggi secondo le sagome definitive di progetto;
- per puntellature, sbadacchiature ed armature di qualsiasi importanza e genere secondo tutte le prescrizioni contenute nel presente capitolato, comprese le composizioni, scomposizioni, estrazioni ed allontanamento, nonché sfridi, deterioramenti, perdite parziali o totali del legname o dei ferri;
- per impalcature ponti e costruzioni provvisorie, occorrenti sia per il trasporto delle materie di scavo e sia per la formazione di rilevati, per passaggi, attraversamenti, ecc.;
- per ogni altra spesa necessaria per l'esecuzione completa degli scavi.

La misurazione degli scavi verrà effettuata nei seguenti modi:

- il volume degli scavi di sbancamento verrà determinato con il metodo delle sezioni ragguagliate in base ai rilevamenti eseguiti in contraddittorio con l'Appaltatore, prima e dopo i relativi lavori;
- gli scavi di fondazione saranno computati per un volume uguale a quello risultante dal prodotto della base di fondazione per la sua profondità sotto il piano degli scavi di sbancamento, ovvero del terreno naturale quando detto scavo di sbancamento non viene effettuato.
- Al volume così calcolato si applicheranno i vari prezzi fissati nell'elenco per tali scavi; vale a dire che essi saranno valutati sempre come eseguiti a pareti verticali ritenendosi già compreso e compensato con il prezzo unitario di elenco ogni maggiore scavo.

Tuttavia per gli scavi di fondazione da eseguire con l'impiego di casseri, paratie o simili strutture, sarà incluso nel volume di scavo per fondazione anche lo spazio occupato dalle strutture stesse.

I prezzi di elenco, relativi agli scavi di fondazione, sono applicabili unicamente e rispettivamente ai volumi di scavo compresi fra piani orizzontali consecutivi, stabiliti per diverse profondità, nello stesso elenco dei prezzi. Pertanto la valutazione dello scavo risulterà definita per ciascuna zona, dal volume ricadente nella zona stessa e dall'applicazione ad esso del relativo prezzo di elenco.

Dal volume degli scavi non si detraerà quello delle condutture in essi contenute, delle parti non scavate per lasciare passaggi o per naturali contrafforti, quelli delle fognature e dei muri che si debbono demolire.

Non verranno valutati come scavi di sbancamento maggiori volumi di scavo effettuati dall'impresa per motivi di qualsiasi natura quando il loro tracciato non sia quello di stretta pertinenza delle opere da edificare.

Non verranno riconosciute maggiorazioni al volume di scavo per allargamenti della base effettuati per motivi operativi quali spazi di predisposizione dei casseri, indisponibilità nel cantiere di accessori per lo scavatore di larghezza conforme agli scavi previsti, ecc.

### **1.1.2) Rilevati e rinterri**

Il volume dei rilevati sarà determinato con il metodo delle sezioni ragguagliate, in base a rilevamenti eseguiti come per gli scavi di sbancamento. I rinterri di cavi a sezione ristretta saranno valutati a metro cubo per il loro volume effettivo misurato in opera. Salvo diversa disposizione, la formazione di rilevati ed il riempimento di cavi con materiali provenienti da località esterne al cantiere verranno valutati in base al volume del rilevato o del rinterro eseguito secondo le sagome ordinate e quindi senza tener conto del maggior volume dei materiali che l'Appaltatore dovesse impiegare per garantire i naturali assestamenti e far sì che i rinterri ed i rilevati assumano la sagoma prescritta al cessare degli stessi. Nei prezzi di elenco sono previsti tutti gli oneri per il trasporto dei terreni da qualsiasi distanza e per gli eventuali indennizzi a cave di prestito.

### **1.1.3) Rimozioni, demolizioni**

Nei prezzi relativi a lavori che comportino demolizioni, anche parziali, deve intendersi sempre compensato ogni onere per il recupero del materiale riutilizzabile e per il carico e trasporto a rifiuto di quello non riutilizzabile.

### **1.1.4) Riempimenti con misto granulare**

Il riempimento con misto granulare a ridosso delle murature per drenaggi, vespai, ecc., sarà valutato a metro cubo per il suo volume effettivo misurato in opera.

### **1.1.5) Paratie di calcestruzzo armato**

Saranno valutate per la loro superficie misurata tra le quote di imposta e la quota di testata della trave superiore di collegamento.

Nel prezzo sono compresi tutti gli oneri per la trivellazione, la fornitura ed il getto del calcestruzzo, la fornitura e posa del ferro d'armatura, la formazione e successiva demolizione delle corree di guida nonché la scapitozzatura, la formazione della trave superiore di collegamento, l'impiego di fanghi bentonitici, l'allontanamento dal cantiere di tutti i materiali di risulta e gli spostamenti delle attrezzature.

### **1.1.6) Murature in genere**

Tutte le murature in genere, salvo le eccezioni di seguito specificate, saranno misurate geometricamente, a volume od a superficie, secondo la categoria, in base a misure prese sul vivo dei muri, esclusi cioè gli intonaci. Sarà fatta deduzione di tutti i vuoti di luce superiore a 1,00 m<sup>2</sup> e dei vuoti di canne fumarie, canalizzazioni, ecc., che abbiano sezione superiore a 0,25 m<sup>2</sup>, rimanendo per questi ultimi, all'Appaltatore, l'onere della loro eventuale chiusura con materiale idoneo. Così pure sarà sempre fatta deduzione del volume corrispondente alla parte incastrata di pilastri, piattabande, ecc., di strutture diverse nonché di pietre naturali od artificiali, da pagarsi con altri prezzi di tariffa.

Nei prezzi unitari delle murature di qualsiasi genere, qualora non debbano essere eseguite con paramento di faccia vista, si intende compreso il rinzaffo delle facce visibili dei muri. Tale rinzaffo sarà sempre eseguito, ed è compreso nel prezzo unitario, anche a tergo dei muri che debbono essere poi caricati a terrapieni. Per questi ultimi muri è pure sempre compresa l'eventuale formazione di feritoie regolari e regolarmente disposte per lo scolo delle acque ed in generale quella delle immorsature e la costruzione di tutti gli incastri per la posa in opera della pietra da taglio od artificiale.

Nei prezzi della muratura di qualsiasi specie si intende compreso ogni onere per la formazione di spalle, sguinci, canne, spigoli, strombature, incassature per imposte di archi, volte e piattabande.

Qualunque sia la curvatura data alla pianta ed alle sezioni dei muri, anche se si debbano costruire sotto raggio, le relative murature non potranno essere comprese nella categoria delle volte e saranno valutate con i prezzi delle murature rette senza alcun compenso in più.

Le ossature di cornici, cornicioni, lesene, pilastri, ecc., di aggetto superiore a 5 cm sul filo esterno del muro, saranno valutate per il loro volume effettivo in aggetto con l'applicazione dei prezzi di tariffa stabiliti per le murature.

Per le ossature di aggetto inferiore ai 5 cm non verrà applicato alcun sovrapprezzo.

Quando la muratura in aggetto è diversa da quella del muro sul quale insiste, la parte incastrata sarà considerata come della stessa specie del muro stesso.

Le murature di mattoni ad una testa od in foglio si misureranno a vuoto per pieno, al rustico, deducendo soltanto le aperture di superficie uguale o superiori a 1 m<sup>2</sup>, intendendo nel prezzo compensata la formazione di sordini, spalle, piattabande, ecc., nonché eventuali intelaiature in legno che la Direzione dei lavori ritenesse opportuno di ordinare allo scopo di fissare i serramenti al telaio anziché alla parete.

#### **1.1.7) Murature ed opere in pietra da taglio**

La pietra da taglio da pagarsi a volume sarà sempre valutata a metro cubo in base al volume del primo parallelepipedo retto circoscrivibile a ciascun pezzo. Le lastre, i lastroni e gli altri manufatti da pagarsi a superficie saranno valutati in base alla somma del minimo rettangolo circoscrivibile. Per le categorie da misurarsi a sviluppo lineare, questo andrà misurato in opera secondo misure a vista.

Per le pietre di cui una parte viene lasciata grezza, si comprenderà anche questa nella misurazione, non tenendo però alcun conto delle eventuali maggiori sporgenze della parte non lavorata in confronto con le dimensioni assegnate dai tipi descritti.

Nei prezzi relativi di elenco si intendono sempre compresi tutti gli oneri specificati nelle norme sui materiali e sui modi di esecuzione.

#### **1.1.8) Casseforme**

Tutte le casseforme non comprese nei prezzi del conglomerato cementizio dovranno essere contabilizzate secondo le superfici delle facce interne a contatto con il conglomerato cementizio.

#### **1.1.9) Calcestruzzi**

Tutti i calcestruzzi, siano essi per fondazioni o in elevazione, armati o no, vengono misurati a volume con metodi geometrici e secondo la corrispondente categoria, dedotti i vani od i materiali di differente natura in essi compenetranti che devono essere pagati con altri prezzi di elenco.

In ogni caso non si deducono i vani di volume minore od uguale a mc 0,20 ciascuno, intendendosi con ciò compensato l'eventuale maggiore magistero richiesto.

Il massetto di sottofondazione deve essere contabilizzato, in ogni caso, come sporgente dai bordi perimetrali della fondazione di cm 10, anche qualora l'Appaltatore, per propria utilità, al fine di facilitare la posa in opera delle casseforme e relative sbadacchiature, ritenesse di eseguirlo con sporgenza maggiore.

Qualora, invece, perché previsto in progetto o perché specificatamente richiesto dalla Direzione Lavori, tale sporgenza fosse superiore, deve essere contabilizzato l'effettivo volume eseguito.

#### **1.1.10) Conglomerato cementizio armato**

Il conglomerato per opere in cemento armato di qualsiasi natura e spessore sarà valutato per il suo volume effettivo, senza detrazione del volume del ferro che verrà pagato a parte.

Quando trattasi di elementi a carattere ornamentale gettati fuori opera, la misurazione verrà effettuata in ragione del minimo parallelepipedo retto a base rettangolare circoscrivibile a ciascun pezzo, e nel relativo prezzo si deve intendere compreso, oltre che il costo dell'armatura metallica, tutti gli oneri specificati nelle norme sui materiali e sui modi di esecuzione, nonché la posa in opera, sempreché non sia pagata a parte.

I casseri, le casseforme e le relative armature di sostegno, se non comprese nei prezzi di elenco del conglomerato cementizio, saranno computati separatamente con i relativi prezzi di elenco. Pertanto, per il compenso di tali opere, bisognerà attenersi a quanto previsto nell'Elenco dei Prezzi Unitari.

Nei prezzi del conglomerato sono inoltre compresi tutti gli oneri derivanti dalla formazione di palchi provvisori di servizio, dall'innalzamento dei materiali, qualunque sia l'altezza alla quale l'opera di cemento armato dovrà essere eseguita, nonché per il getto e la vibratura.

L'acciaio in barre per armature di opere di cemento armato di qualsiasi tipo nonché la rete elettrosaldata sarà valutato secondo il peso effettivo; nel prezzo oltre alla lavorazione e lo sfrido è compreso l'onere della legatura dei singoli elementi e la posa in opera dell'armatura stessa.

### **1.1.11) Strutture prefabbricate**

Le strutture prefabbricate mono e multipiano saranno valutate con riferimento alla superficie lorda "filo esterno" computata per ogni piano realizzato, escluse fondazioni, massetti ecc.; per fabbricato monopiano e a due piani.

### **1.1.12) Acciaio per strutture in c.a.**

L'acciaio impiegato nelle strutture in cemento armato verrà computato a peso ed il prezzo sarà comprensivo della sagomatura, della messa in opera, delle giunzioni, delle legature, dei distanziatori e di ogni altra lavorazione richiesta dalle prescrizioni o dalla normativa vigente.

La misurazione del ferro per c.a. sarà effettuata senza tener conto degli aumenti di trafila rispetto ai diametri commerciali ed assumendo il peso specifico convenzionale di 7,85 kg./dm<sup>3</sup>. compresi gli oneri delle prove, campionature e controlli in cantiere e laboratorio previsti dalle vigenti specifiche.

### **1.1.13) Murature di mattoni ad una testa o in foglio**

Le murature di mattoni ad una testa od in foglio saranno misurate al rustico, vuoto per pieno, deducendo le aperture di superficie uguale o superiore ad 1 m<sup>2</sup>, restando sempre compresi nel prezzo i lavori per spallette, piattabande e la fornitura e posa in opera dei controtelai per i serramenti e per le riquadrature.

### **1.1.14) Controsoffitti**

I controsoffitti piani saranno pagati in base alla superficie della loro proiezione orizzontale. È compreso e compensato nel prezzo anche il raccordo con eventuali muri perimetrali curvi, tutte le forniture, magisteri e mezzi d'opera per dare controsoffitti finiti in opera come prescritto nelle norme sui materiali e sui modi di esecuzione; è esclusa e compensata a parte l'orditura portante principale.

### **1.1.15) Vespai**

Nei prezzi dei vespai è compreso ogni onere per la fornitura di materiali e posa in opera come prescritto nelle norme sui modi di esecuzione. La valutazione sarà effettuata al metro cubo di materiali in opera.

### **1.1.16) Massetti**

L'esecuzione di massetti di cemento a vista o massetti di sottofondo normali o speciali verrà computata secondo i metri cubi effettivamente realizzati e misurati a lavoro eseguito.

La superficie sarà quella riferita all'effettivo perimetro delimitato da murature al rustico o parapetti. In ogni caso le misurazioni della cubatura o degli spessori previsti saranno riferite al materiale già posto in opera assestato e costipato, senza considerare quindi alcun calo naturale di volume.

### **1.1.17) Pavimenti**

I pavimenti, di qualunque genere, saranno valutati in base alla superficie vista tra le pareti dell'ambiente, senza tener conto delle parti comunque incassate o sotto intonaco nonché degli sfridi per tagli od altro.

I prezzi di elenco per ciascun genere di pavimento comprendono l'onere per la fornitura dei materiali e per ogni lavorazione intesa a dare i pavimenti stessi completi e rifiniti con l'esclusione della preparazione del massetto in liscio e rasato per i pavimenti resilienti, tessili ed in legno.

In ciascuno dei prezzi concernenti i pavimenti, anche nel caso di sola posa in opera, si intendono compresi gli oneri, le opere di ripristino e di raccordo con gli intonaci, qualunque possa essere l'entità delle opere stesse.

### **1.1.18) Ponteggi**

L'onere relativo alla realizzazione dei ponteggi orizzontali e verticali è sempre compreso nei prezzi di elenco dei lavori.

Per lavorazioni o altezze eccedenti quelle contemplate in elenco prezzi ovvero da realizzare in economia, il noleggio e l'installazione dei ponteggi verrà valutata a m<sup>2</sup> di effettivo sviluppo orizzontale o verticale secondo quanto previsto nelle voci di elenco.

### **1.1.19) Opere da pittore**

Le tinteggiature di pareti, soffitti, volte, ecc. interni o esterni verranno misurate secondo le superfici effettivamente realizzate; le spallette e rientranze inferiori a 15 cm di sviluppo non saranno aggiunte alle superfici di calcolo.

Per i muri di spessore superiore a 15 cm le opere di tinteggiatura saranno valutate a metro quadrato detraendo i vuoti di qualsiasi dimensione e computando a parte tutte le riquadrature.

L'applicazione di tinteggiatura per lesene, cornicioni, parapetti, architravi, aggetti e pensiline con superfici laterali di sviluppo superiore ai 5 cm o con raggi di curvatura superiori ai 15 cm dovrà essere computata secondo lo sviluppo effettivo.

Le parti di lesene, cornicioni o parapetti con dimensioni inferiori ai 5 o 15 cm indicati saranno considerate come superfici piane.

Le verniciature eseguite su opere metalliche, in legno o simili verranno calcolate, senza considerare i relativi spessori, applicando alle superfici (misurate su una faccia) i coefficienti riportati:

- a) opere metalliche, grandi vetrate, lucernari, etc. (x 0,75)
- b) opere metalliche per cancelli, ringhiere, parapetti (x 2)
- c) infissi vetrati (finestre, porte a vetri, etc.) (x 1)
- d) persiane lamellari, serrande di lamiera, etc. (x 3)
- e) persiane, avvolgibili, lamiere ondulate, etc. (x 2,5)
- f) porte, sportelli, controportelli, etc. (x 2)

Il prezzo fissato per i lavori di verniciatura e tinteggiatura includerà il trattamento di tutte le guide, gli accessori, i sostegni, le mostre, i telai, i coprifili, i cassonetti, ecc; per le parti in legno o metalliche la verniciatura si intende eseguita su entrambe le facce e con relativi trattamenti di pulizia, anticorrosivi (almeno una mano), e di vernice o smalti nei colori richiesti (almeno due mani), salvo altre prescrizioni.

Le superfici indicate per i serramenti saranno quelle misurate al filo esterno degli stessi (escludendo coprifili o telai).

Il prezzo indicato comprenderà anche tutte le lavorazioni per la pulizia e la preparazione delle superfici interessate.

#### **1.1.20) Rivestimenti di pareti**

I rivestimenti di piastrelle o di mosaico verranno misurati per la superficie effettiva qualunque sia la sagoma e la posizione delle pareti da rivestire. Nel prezzo al metro quadrato sono comprese la fornitura e la posa in opera di tutti i pezzi speciali di raccordo, angoli, ecc., che saranno computati nella misurazione, nonché l'onere per la preventiva preparazione con malta delle pareti da rivestire, la stuccatura finale dei giunti e la fornitura di collante per rivestimenti.

#### **1.1.21) Fornitura in opera dei marmi, pietre naturali od artificiali**

I prezzi della fornitura in opera dei marmi e delle pietre naturali od artificiali, previsti in elenco saranno applicati alle superfici effettive dei materiali in opera. Ogni onere derivante dall'osservanza delle norme, prescritte nel presente capitolato, si intende compreso nei prezzi.

In particolare, detti prezzi comprendono gli oneri per la fornitura, lo scarico in cantiere, il deposito e la provvisoria protezione in deposito, la ripresa, il successivo trasporto ed il sollevamento dei materiali a qualunque altezza, con eventuale protezione, copertura o fasciatura; per ogni successivo sollevamento e per ogni ripresa con boiaccia di cemento od altro materiale, per la fornitura di lastre di piombo, di grappe, staffe, regolini, chiavette, perni occorrenti per il fissaggio; per ogni occorrente scalpellamento delle strutture murarie e per la successiva, chiusura e ripresa delle stesse, per la stuccatura dei giunti, per la pulizia accurata e completa, per la protezione a mezzo di opportune opere provvisorie delle pietre già collocate in opera, e per tutti i lavori che risultassero necessari per il perfetto rifinito dopo la posa in opera.

I prezzi di elenco sono pure comprensivi dell'onere dell'imbottitura dei vani dietro i pezzi, fra i pezzi stessi o comunque tra i pezzi e le opere murarie da rivestire, in modo da ottenere un buon collegamento e, dove richiesto, un incastro perfetto.

#### **1.1.22) Intonaci**

I prezzi degli intonaci saranno applicati alla superficie intonacata senza tener conto delle superfici laterali di risalti, lesene e simili. Tuttavia saranno valutate anche tali superfici laterali quando la loro larghezza superi 5 cm. Varranno sia per superfici piane che curve. L'esecuzione di gusci di raccordo, se richiesti, negli angoli fra pareti e soffitto e fra pareti e pareti, con raggio non superiore a 15 cm, è pure compresa nel prezzo, avuto riguardo che gli intonaci verranno misurati anche in questo caso come se esistessero gli spigoli vivi.

Nel prezzo degli intonaci è compreso l'onere della ripresa, dopo la chiusura, di tracce di qualunque genere, della muratura di eventuali ganci al soffitto e delle riprese contro pavimenti, zoccolatura e serramenti.

I prezzi dell'elenco valgono anche per intonaci su murature di mattoni forati dello spessore di una testa, essendo essi comprensivi dell'onere dell'intasamento dei fori dei laterizi.

Gli intonaci interni sui muri di spessore maggiore di 15 cm saranno computati a vuoto per pieno, a compenso dell'intonaco nelle riquadrature dei vani, che non saranno perciò sviluppate. Tuttavia saranno detratti i vani di superficie maggiore di 4 m<sup>2</sup>, valutando a parte la riquadratura di detti vani.

Gli intonaci interni su tramezzi in foglio o ad una testa saranno computati per la loro superficie effettiva, dovranno essere pertanto detratti tutti i vuoti di qualunque dimensione essi siano ed aggiunte le loro riquadrature.

Nessuno speciale compenso sarà dovuto per gli intonaci eseguiti a piccoli tratti anche in corrispondenza di spalle e mazzette di vani di porte e finestre.

### **1.1.23) Tinteggiature, coloriture e verniciature**

Nei prezzi delle tinteggiature, coloriture e verniciature in genere sono compresi tutti gli oneri prescritti nelle norme sui materiali e sui modi di esecuzione del presente capitolato oltre a quelli per mezzi d'opera, trasporto, sfilatura e rinfilatura di infissi, ecc.

Le tinteggiature interne ed esterne per pareti e soffitti saranno in generale misurate con le stesse norme sancite per gli intonaci.

Per la coloritura o verniciatura degli infissi e simili si osservano le norme seguenti:

- per le porte, bussole e simili, si computerà due volte la luce netta dell'infisso, oltre alla mostra o allo sguincio, se ci sono, non detraendo l'eventuale superficie del vetro.
- È compresa con ciò anche la verniciatura del telaio per muri grossi o del cassettoncino tipo romano per tramezzi e dell'imbotto tipo lombardo, pure per tramezzi. La misurazione della mostra e dello sguincio sarà eseguita in proiezione su piano verticale parallelo a quello medio della bussola (chiusa) senza tener conto di sagome, risalti o risvolti;
- per le opere di ferro semplici e senza ornati, quali finestre grandi e vetrate e lucernari, serrande avvolgibili a maglia, saranno computati i tre quarti della loro superficie complessiva, misurata sempre in proiezione, ritenendo così compensata la coloritura di sostegni, grappe e simili accessori, dei quali non si terrà conto alcuno nella misurazione;
- per le opere di ferro di tipo normale a disegno, quali ringhiere, cancelli anche riducibili, inferriate e simili, sarà computata due volte l'intera loro superficie, misurata con le norme e con le conclusioni di cui al punto precedente;
- per le serrande di lamiera ondulata o ad elementi di lamiera sarà computato due volte e mezza la luce netta del vano, in altezza, tra la soglia e la battitura della serranda, intendendo con ciò compensato anche la coloritura della superficie non in vista.

Tutte le coloriture o verniciature si intendono eseguite su ambo le facce e con rispettivi prezzi di elenco si intende altresì compensata la coloritura, o verniciatura di nottole, braccioletti e simili accessori.

### **1.1.24) Infissi**

Gli infissi, come porte, finestre, vetrate, coprirulli e simili, saranno valutati a singolo elemento od al metro quadrato di superficie misurata all'esterno delle mostre e coprifili e compensati con le rispettive voci d'elenco.

Nei prezzi sono compresi i controtelai da murare, tutte le ferramenta e le eventuali pompe a pavimento per la chiusura automatica delle vetrate, nonché tutti gli oneri derivanti dall'osservanza delle norme e prescrizioni sui materiali e sui modi di esecuzione.

Le parti centinate saranno valutate secondo la superficie del minimo rettangolo circoscritto, ad infisso chiuso, compreso come sopra il telaio maestro, se esistente. Nel prezzo degli infissi sono comprese mostre e contromostre.

Gli spessori indicati nelle varie voci della tariffa sono quelli che debbono risultare a lavoro compiuto.

Tutti gli infissi dovranno essere sempre provvisti delle ferramenta di sostegno e di chiusura, delle codette a muro, maniglie e di ogni altro accessorio occorrente per il loro buon funzionamento. Essi dovranno inoltre corrispondere in ogni particolare ai campioni approvati dalla Direzione dei Lavori.

I prezzi elencati comprendono la fornitura a piè d'opera dell'infisso e dei relativi accessori di cui sopra, l'onere dello scarico e del trasporto sino ai singoli vani di destinazione e la posa in opera.

### **1.1.25) Terre da giardino**

La fornitura di terra sarà valutata a mc misurando di volta in volta le esatte dimensioni del mezzo impiegato per il trasporto o come indicato in ciascun corrispondente articolo dell'Elenco Prezzi.

### **1.1.26) Lavorazione sul terreno**

Tutte le operazioni inerenti alla lavorazione del terreno e specificatamente la vangatura, l'erpicoltura, l'aratura la fresatura, la rastrellatura ed il livellamento vanno valutate a superficie d'intervento (mq) come indicato in ogni corrispondente articolo dell'Elenco Prezzi.

### **1.1.27) Semine e risemine**

La valutazione delle operazioni di semina e di risemina deve essere sempre effettuata a superficie (mq) d'intervento e secondo quanto specificatamente indicato nei corrispondenti articoli dell'Elenco Prezzi.

### **1.1.28) Sementi per tappeti erbosi e zolle erbose**

Tutte le forniture di sementi per la formazione di prati calpestabili vengono valutate a peso o come indicato nei corrispondenti articoli dell'Elenco Prezzi, mentre la fornitura di zolle erbose di prato sarà valutata a superficie.

### **1.1.29) Piante**

Per tutte le piante la valutazione viene fatta a numero ed in base all'altezza ed al diametro o come indicato in ciascun corrispondente articolo dell'Elenco Prezzi.

Tutte le piante inserite nell'elenco prezzi s'intendono fornite con zolla, salvo quelle indicate a radice nuda (rn), in contenitore o in vaso.

Si precisa inoltre che le piante richieste espressamente dalla Direzione dei Lavori, per particolari esigenze, che siano diverse da quelle normalmente in commercio, sia per le dimensioni, vigoria, tipo di allevamento, ecc. che possono definirsi esemplari, saranno valutate di volta in volta dalla Direzione dei Lavori stessa.

### **1.1.30) Piantagioni**

Tutti i tipi di essenze arboree piantate secondo le prescrizioni devono essere valutate a numero, in base alle specifiche caratteristiche e secondo quanto indicato nei corrispondenti articoli dell'Elenco Prezzi.

### **1.1.31) Concimazioni**

La valutazione delle concimazioni è variabile a seconda dei tipi di concimi (organico o chimico) come espressamente indicato nell'Elenco Prezzi e a seconda del tipo di concimazione.

Per le concimazioni in copertura di tappeti erbosi e per la formazione di tappeti erbosi la misurazione deve essere fatta a superficie (mq) d'intervento.

Per le concimazioni di impianto per le essenze arboree ed arbustive e per le concimazioni di soccorso per alberate stradali, di parchi e giardini, la misurazione deve essere effettuata a numero come specificatamente indicato nei corrispondenti articoli dell'Elenco Prezzi.

### **1.1.32) Concimi, terricciati e materiali per pacciamatura**

Tutti i concimi minerali, semplici e complessi, nonché i concimi organici sono valutati a quintale, mentre i terricciati a volume (mc) contrariamente alla torba che viene valutata a litri, nelle sue speciali confezioni (balle), i materiali per pacciamatura sfusi a mc, quelli confezionati al sacco e i teli pacciamanti a mq, o come indicato in ciascun corrispondente articolo dell'Elenco Prezzi.

### **1.1.33) Sfalci e tosature di erbe**

Per gli sfalci e le tosature delle erbe la valutazione deve essere fatta a superficie (mq) sulle intere aree d'intervento con la raccolta dei prodotti di risulta.

### **1.1.34) Manutenzione di aiuole fiorite munite di piantine da fiore o fornite di cespugli fioriti o sempreverdi**

I lavori di manutenzione delle aiuole fiorite e fornite di cespugli o sempreverdi vanno misurati a superficie (mq) secondo i corrispondenti articoli dell'Elenco Prezzi.

### **1.1.35) Trattamenti di disinfezione e disinfestazione**

La valutazione dell'irrorazione delle miscele per la disinfezione e la disinfestazione è variabile a seconda delle essenze da disinfestare:

- per le piante inferiori a 10 m di altezza, per le siepi e gli arbusti, la misurazione deve essere effettuata in ragione di volume (litri) o secondo quanto indicato nell'Elenco Prezzi;
- per le piante arboree di altezza superiore a 10 m la misurazione va effettuata a numero di pianta irrorata o secondo quanto indicato nell'Elenco Prezzi.

### **1.1.36) Trattamenti con diserbanti**

La misurazione dei trattamenti diserbanti va effettuata sulla superficie (mq) effettivamente trattata e secondo quanto indicato nei corrispondenti articoli dell'Elenco Prezzi.



### **1.1.37) Ancoraggio di alberi**

L'ancoraggio delle piante con pali tutori per favorirne la crescita sarà valutato come indicato nell'Elenco Prezzi, mentre gli ancoraggi per instabilità o vetustà della pianta, a tutela dell'incolumità pubblica, saranno valutati di volta in volta dalla Direzione dei Lavori.

### **1.1.38) Interventi di manutenzione ordinaria e straordinaria sulle piante e arbusti, spollonature, potature, abbattimenti e lievo ceppaie**

Tutte le operazioni di spollonatura, di potatura, di abbattimento, lievo ceppaie, ecc. saranno valutate a numero ed in base all'altezza o come specificatamente indicato nei corrispondenti articoli dell'Elenco Prezzi.

### **1.1.39) Manutenzione siepi ed arbusti**

I lavori di manutenzione relativi alla potatura degli arbusti ed alla manutenzione delle siepi dovranno essere valutati a numero per quanto concerne la potatura e a mq per quanto riguarda le siepi come specificatamente indicato nei corrispondenti articoli dell'Elenco Prezzi.

### **1.1.40) Decespugliamento**

I lavori di decespugliamento sono valutati a superficie (mq) e soltanto per le parti di lavoro effettivamente svolto e secondo l'indicazione dei corrispondenti articoli dell'Elenco Prezzi.

### **1.1.41) Manutenzione panchine - Giochi e recinzioni**

Trattandosi di manutenzione di arredi e strutture di diversi tipi e materiali gli interventi possono comprendere più magisteri per cui la valutazione dovrà effettuarsi a seconda del lavoro e con le modalità di misura indicate negli articoli dell'Elenco Prezzi delle varie categorie di lavoro.

### **1.1.42) Lavori di metallo**

Tutti i lavori di metallo saranno in generale valutati a peso ed i relativi prezzi verranno applicati al peso effettivo dei metalli stessi a lavorazione completamente ultimata e determinato prima della loro posa in opera, con pesatura diretta fatta in contraddittorio ed a spese dell'Appaltatore, escluse ben inteso dal peso le verniciature e coloriture.

Nei prezzi dei lavori in metallo è compreso ogni e qualunque compenso per forniture accessorie, per lavorazioni, montatura e posizione in opera.

### **1.1.43) Opere da lattoniere**

Il calcolo dei canali di gronda, dei condotti, dei pluviali, etc. verrà eseguito, salvo altre prescrizioni, a metro lineare od in base alla superficie (nel caso di grandi condotti per il condizionamento, scossaline, converse, etc.) ed il prezzo fissato sarà comprensivo della preparazione, del fissaggio, delle sigillature, dei tagli e di tutte le altre lavorazioni necessarie o richieste.

I tubi di rame o lamiera zincata necessari per la realizzazione di pluviali o gronde saranno valutati secondo il peso sviluppato dai singoli elementi prima della messa in opera ed il prezzo dovrà comprendere anche le staffe e le cravatte di ancoraggio dello stesso materiale.

### **1.1.44) Opere di assistenza agli impianti**

Le opere e gli oneri di assistenza di tutti gli impianti compensano e comprendono le seguenti prestazioni:

- scarico dagli automezzi, collocazione in loco compreso il tiro in alto ai vari piani e sistemazione in magazzino di tutti i materiali pertinenti agli impianti;
- apertura e chiusura di tracce, predisposizione e formazione di fori ed asole su murature e strutture di calcestruzzo armato;
- muratura di scatole, cassette, sportelli, controtelai di bocchette, serrande e griglie, guide e porte ascensori;
- fissaggio di apparecchiature in genere ai relativi basamenti e supporti;
- formazione di basamenti di calcestruzzo o muratura e, ove richiesto, la interposizione di strato isolante, baggioli, ancoraggi di fondazione e nicchie;
- manovalanza e mezzi d'opera in aiuto ai montatori per la movimentazione inerente alla posa in opera di quei materiali che per il loro peso e/o volume esigono tali prestazioni;
- i materiali di consumo ed i mezzi d'opera occorrenti per le prestazioni di cui sopra;

· il trasporto alla discarica dei materiali di risulta delle lavorazioni; · scavi e rinterri relativi a tubazioni od apparecchiature poste interrate; · ponteggi di servizio interni ed esterni.

Le opere e gli oneri di assistenza agli impianti dovranno essere calcolate in ore lavoro sulla base della categoria della manodopera impiegata e della quantità di materiali necessari e riferiti a ciascun gruppo di lavoro.

#### **1.1.45) Manodopera**

Gli operai per i lavori in economia dovranno essere idonei al lavoro per il quale sono richiesti e dovranno essere provvisti dei necessari attrezzi.

L'Appaltatore è obbligato, senza compenso alcuno, a sostituire tutti quegli operai che non soddisfino la Direzione dei Lavori.

Circa le prestazioni di mano d'opera saranno osservate le disposizioni e convenzioni stabilite dalle leggi e dai contratti collettivi di lavoro.

Nell'esecuzione dei lavori che formano oggetto del presente appalto, l'Appaltatore si obbliga ad applicare integralmente tutte le norme contenute nel contratto collettivo nazionale di lavoro per gli operai dipendenti dalle aziende industriali edili ed affini e negli accordi locali integrativi dello stesso, in vigore per il tempo e nella località in cui si svolgono i lavori anzidetti.

L'Appaltatore si obbliga altresì ad applicare il contratto e gli accordi medesimi anche dopo la scadenza e fino alla sostituzione e, se cooperative, anche nei rapporti con i soci.

I suddetti obblighi vincolano l'Appaltatore anche se non sia aderente alle associazioni stipulanti o receda da esse e indipendentemente dalla natura industriale della stessa e da ogni altra sua qualificazione giuridica, economica o sindacale.

#### **1.1.46) Noleggi**

Le macchine e gli attrezzi dati a noleggio devono essere in perfetto stato di esercizio ed essere provvisti di tutti gli accessori necessari per il loro regolare funzionamento.

Sono a carico esclusivo dell'Appaltatore la manutenzione degli attrezzi e prezzi di noleggio di meccanismi in genere, si intendono corrisposti per tutto il tempo durante il quale i meccanismi rimangono a piè d'opera a disposizione dell'Amministrazione, e cioè anche per le ore in cui i meccanismi stessi non funzionano, applicandosi il prezzo prestabilito.

Nel prezzo di noleggio sono compresi gli oneri e tutte le spese per il trasporto a piè d'opera, montaggio, smontaggio ed allontanamento di detti meccanismi.

Per il noleggio di carri ed autocarri il prezzo verrà corrisposto soltanto per le ore di effettivo lavoro, rimanendo escluso ogni compenso per qualsiasi altra causa o perdita di tempo.

#### **1.1.47) Trasporti**

I trasporti di terre o altro materiale sciolto verranno valutati in base al volume prima dello scavo, per le materie in cumulo prima del carico su mezzo, senza tener conto dell'aumento di volume all'atto dello scavo o del carico, oppure a peso con riferimento alla distanza. Qualora non sia diversamente precisato in contratto, sarà compreso il carico e lo scarico dei materiali ed ogni spesa per dare il mezzo di trasporto in piena efficienza. Con i prezzi dei trasporti si intende compensata anche la spesa per materiali di consumo, il servizio del conducente, e ogni altra spesa occorrente.

I mezzi di trasporto per i lavori in economia debbono essere forniti in pieno stato di efficienza e corrispondere alle prescritte caratteristiche.

#### **1.1.48) Pareti in cartongesso**

Le pareti in cartongesso, vuote per pieno, deducendo le aperture di superficie uguale o superiore ad 3 mq, restando sempre compresi nel prezzo i lavori per il taglio, lo sfrido, i paraspigoli, la costruzione delle pareti dal pavimento fino al solaio, la formazione di vani per porte completi di idoneo rinforzo perimetrale in struttura metallica per l'ancoraggio del serramento, la formazione ed il disfacimento dei piani di lavoro interni, nonché l'onere di procedere in tempi successivi all'applicazione della lastra in attesa dell'esecuzione di impianti elettrici e termoidraulici da inserire, l'eventuale inserimento di telai di supporto per carichi generici sospesi da fissarsi alle pareti e l'onere di spesa da sostenere per il collaudo acustico di pareti a campione.

#### **1.1.49) Opere in vetro**

Nel caso di lastre di vetro o cristallo espressamente richieste con valutazione separata, il calcolo verrà effettuato sulla base della superficie effettiva senza considerare i tagli o le parti incastrate su telai portanti.

Nel caso di lastre di vetro si avranno le seguenti valutazioni:

- a) cristallo float temperato incolore o colorato-superfici unitarie non inferiori a 0,5 m<sup>2</sup>;
- b) vetro stampato incolore o colorato-superfici unitarie non inferiori a 0,5 m<sup>2</sup>;
- c) vetrate isolanti termo-acustiche (vetrocamera)-superfici unitarie non inferiori a 0,5 m<sup>2</sup>;

I prezzi fissati per le opere descritte si intendono comprensivi di tutto quanto richiesto per la completa esecuzione delle stesse.

#### **1.1.50) Tubazioni**

Le tubazioni metalliche saranno valutate a peso o in metri lineari, quelle in plastica saranno valutate esclusivamente secondo lo sviluppo in metri lineari; in tali valutazioni è compreso anche il computo delle quantità ricavate dalle curve o pezzi speciali. La misurazione andrà effettuata sulla rete effettivamente installata a posa in opera ultimata; il prezzo delle tubazioni dovrà comprendere eventuali giunti, raccordi, filettature e le altre lavorazioni necessarie per una completa messa in opera.

Il prezzo per le tubazioni resterà invariato anche nel caso che i vari elementi debbano venire inglobati in getti di calcestruzzo e comprenderà ogni onere relativo al fissaggio provvisorio nelle casseforme.

La valutazione delle tubazioni in gres, cemento-amianto ed in materiale plastico, sarà calcolata a metro lineare misurato lungo l'asse della tubazione.

I tubi di rame o lamiera zincata necessari per la realizzazione di pluviali o gronde saranno valutati secondo il peso sviluppato dai singoli elementi prima della messa in opera ed il prezzo dovrà comprendere anche le staffe e le cravatte di ancoraggio che saranno dello stesso materiale.

Le tubazioni in rame con o senza rivestimento in PVC per impianti termici o sanitari saranno valutate in metri lineari misurati dopo la messa in opera e tale prezzo dovrà comprendere anche i pezzi speciali, le giunzioni e le staffe di sostegno.

Le tubazioni in pressione di polietilene saranno valutate al metro lineare e tale misurazione, effettuata dopo la messa in opera, dovrà comprendere anche i pezzi speciali, le giunzioni e le staffe di sostegno.

#### **1.1.51) Materiali isolanti**

Il calcolo delle superfici di materiale isolante verrà effettuato in base all'estensione effettiva dei solai o delle pareti di appoggio di tali materiali e sarà espresso in metri quadrati; nel caso di rivestimenti isolanti di tubazioni, la valutazione sarà in metri lineari. Dal computo delle superfici di materiale isolante installato si dovranno detrarre i vuoti maggiori di 0,30 m<sup>2</sup>.

Il prezzo indicato comprenderà i materiali, i mezzi e la mano d'opera necessari per la completa esecuzione dei lavori indicati inclusi i raccordi, le sovrapposizioni, ecc...

Per gli isolanti da applicare su tubazioni la valutazione sarà effettuata nei modi seguenti:

- a) nel caso di isolanti costituiti da guaina flessibile, per metro lineare;
- b) nel caso di isolanti costituiti da lastre, per metro quadro di superficie esterna;
- c) l'isolamento di valvole, curve ed accessori rivestiti con lastra è conteggiato con il doppio della superficie esterna.

#### **1.1.52) Impermeabilizzazione**

1. Le opere vengono valutate a superficie effettiva con detrazione dei vuoti o delle parti non impermeabilizzate aventi singolarmente superficie superiore a 0,50 mq.

Nei prezzi delle opere sono compresi oltre gli oneri assicurativi sugli infortuni sul lavoro, ecc., anche quelli relativi alla loro esecuzione con quell'ordine e quelle precauzioni idonee a non danneggiare le restanti opere e manufatti, a non arrecare disturbi o molestie, a bagnare i materiali di risulta per non sollevare polvere nonché a guidarli e trasportarli in basso.

2. Il direttore dei lavori, per la realizzazione delle opere di impermeabilizzazione, verificherà via via che i materiali impiegati e le tecniche di posa siano effettivamente quelli prescritti e inoltre, almeno per gli strati più significativi, verificherà che il risultato finale sia coerente con le prescrizioni di progetto e comunque con la funzione attribuita all'elemento o strato considerato. In particolare, verificherà i collegamenti tra gli strati, la realizzazione di giunti/sovrapposizioni dei singoli prodotti costituenti uno strato, l'esecuzione accurata dei bordi e dei punti particolari ove sono richieste lavorazioni in sito. Per quanto applicabili, verificherà con semplici

metodi da cantiere le resistenze meccaniche (punzonamenti, resistenza a flessione, ecc.) l'impermeabilità dello strato di tenuta all'acqua, la continuità (o discontinuità) degli strati, ecc.

A conclusione dell'opera, eseguirà prove (anche solo localizzate) per verificare le resistenze ad azioni meccaniche localizzate, l'interconnessione e compatibilità con altre parti dell'edificio e con eventuali opere di completamento.

#### **1.1.53) - Vespaio aerato con casseri per solaio in c.a.**

1. Il vespaio con casseri viene computato a metro quadro.
2. È escluso l'onere per la preparazione del sottofondo.
3. Nel prezzo sono compresi gli oneri per la fornitura e posa della maglia elettrosaldata, del getto di riempimento e del massetto.

#### **1.1.54) Coperture**

1. Le coperture, in genere, saranno computate a metro quadrato effettivo escludendo da tale calcolo le aperture o altri elementi di superficie superiore ad 1mq.

Nel prezzo del manto di copertura non è compresa la grossa armatura (capriate, puntoni, arcarecci; colmi, e costoloni) che verrà valutata a parte, secondo il tipo di materiale e le specifiche norme di misurazione.

La misurazione delle coperture eseguite con pannelli e lastre sarà riferita alla superficie effettiva, senza tener conto delle sovrapposizioni. Se vengono adoperate lastre metalliche, quest'ultime si computano a kg.

2. Nel corso dell'esecuzione dei lavori (con riferimento ai tempi e alle procedure) il Direttore dei Lavori verificherà via via che i materiali impiegati e le tecniche di posa siano effettivamente quelle prescritte ed inoltre, almeno per gli strati più significativi, verificherà che il risultato finale sia coerente con le prescrizioni di progetto e comunque con la funzione attribuita all'elemento o strato considerato. In particolare verificherà: il collegamento tra gli strati; la realizzazione dei giunti/sovrapposizioni (per gli strati realizzati con pannelli, fogli ed in genere con prodotti preformati); l'esecuzione accurata dei bordi e dei punti particolari. Ove sono richieste lavorazioni in sito verificherà con semplici metodi da cantiere: le resistenze meccaniche (portate, punzonamenti, resistenze a flessione); adesioni o connessioni fra strati (o quando richiesta l'esistenza di completa separazione); la tenuta all'acqua, all'umidità ecc. A conclusione dell'opera il Direttore dei Lavori eseguirà prove, anche solo localizzate, di funzionamento formando battenti di acqua, condizioni di carico, di punzonamento, ecc. che siano significativi delle ipotesi previste dal progetto e dalla realtà. Avrà cura di far aggiornare e raccogliere i disegni costruttivi più significativi unitamente alla descrizione e/o schede tecniche dei prodotti impiegati (specialmente quelli non visibili ad opera ultimata) e le prescrizioni attinenti la successiva manutenzione.

#### **1.1.55) - Impianto di scarico acque meteoriche**

1. I tubi pluviali, le grondaie e i collettori di scarico devono essere valutati a metro lineare di sviluppo in opera senza tener conto delle parti sovrapposte, escluso i pezzi speciali che saranno pagati a parte, intendendosi comprese nei rispettivi prezzi di elenco la fornitura e la posa in opera di staffe o di altri elementi di ancoraggio (in acciaio o in rame).

2. Per quanto non previsto al presente articolo vale la modalità di misura disposta dal computo metrico di progetto/elenco prezzi.

3. Il direttore dei lavori per la realizzazione dell'impianto di scarico delle acque meteoriche effettuerà i seguenti controlli:

- effettuerà le necessarie prove di tenuta;
- eseguirà la prova di capacità idraulica combinata dei canali di gronda (UNI EN 12056-3, appendice A, punto A.1) per i sistemi che prevedono una particolare bocca di efflusso raccordata al tipo di canale di gronda;
- eseguirà la prova di capacità dei canali di gronda (UNI EN 12056-3, appendice A, punto A.2) per i sistemi che prevedono bocche di efflusso di diversi tipi;
- eseguirà la prova di capacità delle bocche di deflusso (UNI EN 12056-3, appendice A, punto A.3) per i sistemi che prevedono bocche di efflusso utilizzabili per canali di gronda di diversi tipi;
- eseguirà, al termine dei lavori, una verifica finale dell'opera.

#### **1.1.56) - Drenaggi**

1. Il riempimento di pietrame a ridosso delle murature, o comunque effettuato, sarà valutato a metro cubo, per il suo volume effettivo misurato in opera.

#### **1.1.57) - Zoccolino battiscopa**

1. La posa in opera di zoccolino battiscopa di qualunque genere deve essere valutata a metro lineare,

compresa la stuccatura delle eventuali fughe.

**1.1.58) - Cordoni**

1. I cordoni saranno valutati a metro lineare.

**1.1.59) - Porte tagliafuoco**

1. Le porte tagliafuoco saranno compensate a numero.

Gli apparecchi per la chiusura e di manovra sono compresi nel prezzo e dovranno essere ben equilibrati e non richiedere eccessivi sforzi per la chiusura ed essere proporzionati alla robustezza dell'infisso.

Salvo che non sia diversamente specificato, s'intendono compresi nei prezzi il controtelaio, la ferramenta, le maniglie, le mostre, i fronti di dietro mostra, le pannellature e le opere murarie di finitura e assistenza.

Rimangono esclusi, salvo che non sia diversamente specificato, i vetri.

2. Le porte tagliafuoco dovranno essere campionate. Le porte fornite dovranno corrispondere al campione.

Le porte dovranno essere corredate del certificato di prova, rilasciato da laboratori ufficialmente riconosciuti dai comandi dei Vigili del Fuoco, comprovante la resistenza REI minima.

## **Art. 1.2 MATERIALI A PIÈ D'OPERA**

Per determinati manufatti il cui valore è superiore alla spesa per la messa in opera, il prezzo a piè d'opera ed il suo accredito in contabilità prima della messa in opera è stabilito in misura non superiore alla metà del prezzo stesso da valutarsi a prezzo di contratto o, in difetto, al prezzo di progetto.

I prezzi per i materiali a piè d'opera si determineranno nei seguenti casi:

- a) alle provviste dei materiali a piè d'opera che l'Appaltatore è tenuto a fare a richiesta della Direzione dei Lavori, comprese le somministrazioni per lavori in economia, alla cui esecuzione provvede direttamente la Stazione Appaltante;
- b) alla valutazione dei materiali accettabili nel caso di esecuzione di ufficio e nel caso di rescissione coattiva oppure di scioglimento di contratto;
- c) alla valutazione del materiale per l'accredito del loro importo nei pagamenti in acconto;
- d) alla valutazione delle provviste a piè d'opera che si dovessero rilevare dalla Stazione Appaltante quando per variazioni da essa introdotte non potessero più trovare impiego nei lavori.

In detti prezzi dei materiali è compresa ogni spesa accessoria per dare i materiali a piè d'opera sul luogo di impiego, le spese generali ed il beneficio dell'Appaltatore.

# CAPITOLO 2 QUALITA' DEI MATERIALI E DEI COMPONENTI

## Art. 2.1 NORME GENERALI - IMPIEGO ED ACCETTAZIONE DEI MATERIALI

**Tutte le opere dovranno essere conformi al Decreto Ministeriale 23 giugno 2022 – Criteri ambientali minimi per l'affidamento del servizio di progettazione di interventi edilizi, per l'affidamento dei lavori per interventi edilizi e per l'affidamento congiunto di progettazione e lavori per interventi edilizi.**

Quale regola generale si intende che i materiali, i prodotti ed i componenti occorrenti per la costruzione delle opere, proverranno da ditte fornitrici o da cave e località che l'Appaltatore riterrà di sua convenienza, purché, ad insindacabile giudizio della Direzione dei Lavori, rispondano alle caratteristiche/prestazioni di cui ai seguenti articoli.

I materiali e i componenti devono corrispondere alle prescrizioni di legge e del presente Capitolato Speciale; essi dovranno essere della migliore qualità e perfettamente lavorati, e possono essere messi in opera solamente dopo l'accettazione della Direzione dei Lavori.

Resta sempre all'Impresa la piena responsabilità circa i materiali adoperati o forniti durante l'esecuzione dei lavori, essendo essa tenuta a controllare che tutti i materiali corrispondano alle caratteristiche prescritte e a quelle dei campioni esaminati, o fatti esaminare, dalla Direzione dei Lavori.

I materiali dovranno trovarsi, al momento dell'uso in perfetto stato di conservazione.

Anche dopo l'accettazione e la posa in opera dei materiali e dei componenti da parte dell'Appaltatore, restano fermi i diritti e i poteri della Stazione Appaltante in sede di collaudo.

L'esecutore che, di sua iniziativa, abbia impiegato materiali o componenti di caratteristiche superiori a quelle prescritte nei documenti contrattuali, o eseguito una lavorazione più accurata, non ha diritto ad aumento dei prezzi e la contabilità è redatta come se i materiali avessero le caratteristiche stabilite.

Gli accertamenti di laboratorio e le verifiche tecniche obbligatorie, ovvero specificamente previsti dal capitolato speciale d'appalto, sono disposti dalla Direzione dei Lavori o dall'organo di collaudo, imputando la spesa a carico delle somme a disposizione accantonate a tale titolo nel quadro economico. Per le stesse prove la Direzione dei Lavori provvede al prelievo del relativo campione ed alla redazione di apposito verbale di prelievo; la certificazione effettuata dal laboratorio prove materiali riporta espresso riferimento a tale verbale.

La Direzione dei Lavori o l'organo di collaudo possono disporre ulteriori prove ed analisi ancorché non prescritte nel presente Capitolato ma ritenute necessarie per stabilire l'idoneità dei materiali o dei componenti. Le relative spese sono poste a carico dell'Appaltatore.

Per quanto non espresso nel presente Capitolato Speciale, relativamente all'accettazione, qualità e impiego dei materiali, alla loro provvista, il luogo della loro provenienza e l'eventuale sostituzione di quest'ultimo, si applicano le disposizioni dell'art. 101 comma 3 del d.lgs. n. 50/2016 e s.m.i. e gli articoli 16, 17, 18 e 19 del Capitolato Generale d'Appalto D.M. 145/2000 e s.m.i.

L'appalto non prevede categorie di prodotti ottenibili con materiale riciclato, tra quelle elencate nell'apposito decreto ministeriale emanato ai sensi dell'art. 2, comma 1 lettera d) del D.M. dell'ambiente n. 203/2003.

## Art. 2.2 ACQUA, CALCI, CEMENTI ED AGGLOMERATI CEMENTIZI, POZZOLANE, GESSO

a) Acqua - L'acqua per l'impasto con leganti idraulici dovrà essere deve essere conforme alla norma [UNI EN 1008](#), limpida, priva di grassi o sostanze organiche e priva di sali (particolarmente solfati e cloruri) in percentuali dannose e non essere aggressiva per il conglomerato risultante.

b) Calci - Le calci aeree ed idrauliche, dovranno rispondere ai requisiti di accettazione delle norme tecniche vigenti; le calci idrauliche dovranno altresì corrispondere alle prescrizioni contenute nella legge 595/65 (Caratteristiche tecniche e requisiti dei leganti idraulici), ai requisiti di accettazione contenuti nelle norme tecniche vigenti, nonché alle norme [UNI EN 459-1](#) e [459-2](#).

c) Cementi e agglomerati cementizi.

1. Devono impiegarsi esclusivamente i cementi previsti dalle disposizioni vigenti in materia (legge 26 maggio 1965 n. 595 e norme armonizzate della serie EN 197), dotati di attestato di

conformità ai sensi delle norme [UNI EN 197-1](#) e [UNI EN 197-2](#).

2. A norma di quanto previsto dal Decreto 12 luglio 1999, n. 314 (Regolamento recante norme per il rilascio dell'attestato di conformità per i cementi), i cementi di cui all'art. 1 lettera A) della legge 595/65 (e cioè cementi normali e ad alta resistenza portland, pozzolanico e d'altoforno), se utilizzati per confezionare il conglomerato cementizio normale, armato e precompresso, devono essere certificati presso i laboratori di cui all'art. 6 della legge 595/65 e all'art. 59 del d.P.R. 380/2001 e s.m.i. Per i cementi di importazione, la procedura di controllo e di certificazione potrà essere svolta nei luoghi di produzione da analoghi laboratori esteri di analisi.
3. I cementi e gli agglomerati cementizi dovranno essere conservati in magazzini coperti, ben riparati dall'umidità e da altri agenti capaci di degradarli prima dell'impiego.

d) Pozzolane - Le pozzolane saranno ricavate da strati mondiali da cappellaccio ed esenti da sostanze eterogenee o di parti inerti; qualunque sia la provenienza dovranno rispondere a tutti i requisiti prescritti dalle norme tecniche vigenti.

e) Gesso - Il gesso dovrà essere di recente cottura, perfettamente asciutto, di fine macinazione in modo da non lasciare residui sullo staccio di 56 maglie a centimetro quadrato, scevro da materie eterogenee e senza parti alterate per estinzione spontanea. Il gesso dovrà essere conservato in locali coperti, ben riparati dall'umidità e da agenti degradanti. Per l'accettazione valgono i criteri generali dell'articolo "Norme Generali Accettazione Qualità ed Impiego dei Materiali" e le condizioni di accettazione stabilite dalle norme vigenti.

f) Sabbie - Le sabbie dovranno essere assolutamente prive di terra, materie organiche o altre materie nocive, essere di tipo siliceo (o in subordine quarzoso, granitico o calcareo), avere grana omogenea, e provenire da rocce con elevata resistenza alla compressione. Sottoposta alla prova di decantazione in acqua, la perdita in peso della sabbia non dovrà superare il 2%.

La sabbia utilizzata per le murature, per gli intonaci, le stuccature, le murature a faccia vista e per i conglomerati cementizi dovrà essere conforme a quanto previsto dal D.M. 17 gennaio 2018 e dalle relative norme vigenti.

La granulometria dovrà essere adeguata alla destinazione del getto ed alle condizioni di posa in opera. È assolutamente vietato l'uso di sabbia marina.

I materiali dovranno trovarsi, al momento dell'uso in perfetto stato di conservazione. Il loro impiego nella preparazione di malte e conglomerati cementizi dovrà avvenire con l'osservanza delle migliori regole d'arte.

Per quanto non espressamente contemplato, si rinvia alla seguente normativa tecnica: [UNI EN 459](#) - [UNI EN 197](#) - [UNI EN ISO 7027-1](#) - [UNI EN 413](#) - [UNI 9156](#) - [UNI 9606](#).

Tutti i prodotti e/o materiali di cui al presente articolo, qualora possano essere dotati di marcatura CE secondo la normativa tecnica vigente, dovranno essere muniti di tale marchio.

### **Art. 2.3 MATERIALI PER APPLICAZIONI GEOLOGICHE-GEOSINTETICI**

#### Geotessili non tessuti:

Teli realizzati a struttura piana composta da fibre sintetiche "coesionate" mediante agugliatura meccanica o con termosaldatura. In relazione alla lunghezza delle fibre di polipropilene e/o poliestere, i geotessili non tessuti si distinguono a filamento continuo e a filamento non continuo (a fiocco). Tali materiali saranno posti in opera per l'esecuzione di drenaggi, come separatori o elementi di rinforzo. Per l'applicazione di drenaggi, devono usare i geotessili non tessuti a filo continuo e devono avere i seguenti requisiti: peso unitario di almeno 110 g/mq, permeabilità di circa 300 l/mq/s e diametro di filtrazione 0,235 mm a secco e 0,15 mm umido, salvo diversa prescrizione o indicativo della Direzione dei Lavori. Per tutti gli altri impieghi si dovranno utilizzare geotessili non tessuti, con caratteristiche funzionali adatte alla particolare situazione dell'applicazione, previa autorizzazione della Direzione dei Lavori. Per determinare peso e spessore si farà riferimento alle norme [UNI 5114](#), [UNI EN ISO 2286-1](#), [UNI EN ISO 2286-2](#), [UNI EN ISO 2286-3](#), [UNI 4818-5](#), [UNI EN ISO 1421](#), [UNI 4818-7](#), [UNI 4818-8](#), [UNI EN ISO 4674-1](#), [UNI EN ISO 5084](#), [UNI EN ISO 13934-2](#), [UNI EN 29073-3](#), [UNI EN ISO 13934-1](#), [UNI EN ISO 9237](#), [UNI SPERIMENTALE 8986](#). Geotessili tessuti:

Sono definite come strutture piane e regolari formate dall'intreccio di due o più serie di fili costituiti da fibre sintetiche di fibre di polipropilene e/o poliestere, che consentono di ottenere aperture regolari e di piccole dimensioni. In relazione alla sezione della fibra, possono suddividersi in tessuti a monofilamento o a bandarelle (nastri appiattiti). L'applicazione di questi materiali è identica a quella dei geotessili non tessuti. Il geotessile



dovrà essere atossico, completamente imputrescibile, resistente agli agenti chimici presenti nei terreni nelle normali concentrazioni, inattaccabile da insetti, muffe e microrganismi e dovrà possedere le caratteristiche minime come da ordinativi della DL.

**[I valori dovranno essere lasciati agli ordinativi della Direzione dei Lavori]**

Caratteristiche	Unità di misura
Massa aerea (EN 965)	(g/mq)
Resistenza a trazione (EN ISO 10319)	(kN/m)
Deformazione al carico massimo (EN ISO 10319)	(%)
Resistenza al punzonamento statico (EN ISO 12236)	(kN)
Permeabilità su battente idraulico di 10 cm	(l/mq/s)
Apertura di filtrazione (EN ISO 12956)	(µm)

Georeti:

Geosintetici con struttura a maglia costituite da due serie sovrapposte di fili (con spessore compreso tra 3 e 10 mm) che si incrociano con angolo costante (tra 60° e 90°), in modo da formare aperture regolari costanti tra 10 e 60 mm di ampiezza. Vengono prodotte per estrusione di polimeri termoplastici (polietilene ad alta densità o polipropilene) e la saldatura delle due serie di fili viene eseguita per parziale compenetrazione nei punti di contatto. Devono essere applicate congiuntamente a geotessili come filtri, come elementi di tenuta per assolvere la funzione di drenaggio o per protezione meccanica nel caso di una loro applicazione non combinata.

Biotessili:

Costituite da fibre naturali (juta e/o cocco) sono assemblate in modo da formare una struttura tessuta aperta e nello stesso tempo deformabile o mediante sistema di agugliatura meccanica, trovano applicazione per il rivestimento superficiale a protezione dall'erosione durante la crescita di vegetazione.

Biostuoie:

Sono costituite da fibre naturali quali paglia, cocco, sisal ecc..., in genere contenute tra reti di materiale sintetico (polipropilene o poliammide) o naturale (juta). La loro applicazione consiste esclusivamente in quella di rivestimento superficiale dall'erosione durante la fase di inerbimento delle scarpate stradali.

Geostuoie:

Sono costituite da filamenti di materiale sintetici (polietilene ad alta densità, poliammide, polipropilene o altro), aggrovigliati in modo da formare uno strato molto deformabile dello spessore di 10/20 mm, caratterizzato da un indice dei vuoti molto elevato > del 90%. La loro applicazione risponde essenzialmente a due applicazioni ovvero come protezione dall'erosione superficiale provocata da acque piovane e di ruscellamento e di rivestimento di sponde di corsi d'acqua con basse velocità.

Geocompositi per il drenaggio:

Sono formati dall'associazione (in produzione) di uno strato di georete o di geostuoia racchiuso tra uno o due strati di geotessile. Lo spessore complessivo del geocomposito può variare tra 5 e 30 mm.

Geogriglie:

Le geogriglie hanno lo scopo principale di rinforzo sia dei terreni naturali che degli strati bituminosi delle sovrastrutture stradali. Sono così classificabili:

- a) estruse: strutture piane realizzate con materiali polimerici (polietilene ad alta densità o polipropilene) mediante processo di estrusione e stiratura, che può essere svolto in una sola direzione (geogriglie monodirezionali) o nelle due direzioni principali (bidirezionali);
- b) tessute: strutture piane a forma di rete realizzate mediante la tessitura di fibre sintetiche su vari tipi di telai, eventualmente ricoperte da un ulteriore strato protettivo (PVC o altro materiale plastico);
- c) a sovrapposizione: sono realizzate mediante la sovrapposizione e successiva saldatura di geonastri costituiti da un nucleo in poliesteri ad alta tenacità rivestito con guaina protettiva in polietilene.

La geogriglia dovrà essere completamente imputrescibile, resistente agli agenti chimici presenti nei terreni nelle normali concentrazioni, inattaccabile da insetti, muffe e microrganismi e stabilizzato ai raggi UV. Il materiale fornito dovrà essere certificato secondo le norme ISO 9002 e dovranno essere note le curve sforzo/deformazione nel tempo sino ai 120 anni.

Le caratteristiche minime di seguito riportate dovranno essere certificate dall'Appaltatore:

**[I valori dovranno essere lasciati agli ordinativi della Direzione dei Lavori]**

Caratteristiche	Unità di misura
Massa aerea (EN 965)	(g/mq)
Maglia	(cmxcm)
Resistenza a trazione longitudinale (EN ISO 10319)	(kN/m)

Resistenza a trazione trasversale (EN ISO 10319)	(kN/m)
Deformazione al carico massimo (EN ISO 10319)	(%)
Coefficiente di danneggiamento all'installazione per materiale granulare di diametro pari a 125 mm	--
Allungamento massimo sulla curva dei 120 anni al 40% del NBL	(%)

#### Geocelle:

Sono composte da celle giustapposte prodotte per assemblaggio o estrusione di strisce di materiali sintetici di altezza pari a circa 75/150 mm, che realizzano una struttura a nido d'ape o simile. Le geocelle possono essere realizzate anche con materiali naturali es. fibra di cocco. Il loro scopo è quello di contenimento del terreno in pendio per evitare scoscendimenti superficiali. Per tutte le diverse applicazioni e tipi dei geosintetici, l'Appaltatore prima di ogni loro impiego dovrà fornire alla Direzione dei Lavori i relativi certificati di produzione del materiale, quest'ultimo, a suo insindacabile giudizio, ha tuttavia la facoltà di effettuare prelievi a campione sui prodotti approvvigionati in cantiere.

### Art. 2.4 MATERIALI INERTI PER CONGLOMERATI CEMENTIZI E PER MALTE

1) Tutti gli inerti da impiegare nella formazione degli impasti destinati alla esecuzione di opere in conglomerato cementizio semplice od armato devono corrispondere alle condizioni di accettazione stabilite dalle norme vigenti in materia.

2) Gli aggregati per conglomerati cementizi, naturali e di frantumazione, devono essere costituiti da elementi non gelivi e non friabili, privi di sostanze organiche, limose ed argillose, di getto, ecc., in proporzioni non nocive all'indurimento del conglomerato o alla conservazione delle armature. La ghiaia o il pietrisco devono avere dimensioni massime commisurate alle caratteristiche geometriche della carpenteria del getto ed all'ingombro delle armature. La sabbia per malte dovrà essere priva di sostanze organiche, terrose o argillose, ed avere dimensione massima dei grani di 2 mm per murature in genere, di 1 mm per gli intonaci e murature di paramento o in pietra da taglio.

Sono idonei alla produzione di calcestruzzo per uso strutturale gli aggregati ottenuti dalla lavorazione di materiali naturali, artificiali, oppure provenienti da processi di riciclo conformi alla norma europea armonizzata [UNI EN 12620](#) e, per gli aggregati leggeri, alla norma europea armonizzata [UNI EN 13055](#). È consentito l'uso di aggregati grossi provenienti da riciclo, secondo i limiti di cui al punto 11.2.9.2 del D.M. 17 gennaio 2018 a condizione che la miscela di calcestruzzo, confezionato con aggregati riciclati, venga preliminarmente qualificata e documentata, nonché accettata in cantiere, attraverso le procedure di cui alle citate norme.

Per quanto riguarda i controlli di accettazione degli aggregati da effettuarsi a cura del Direttore dei Lavori, questi sono finalizzati almeno alla verifica delle caratteristiche tecniche riportate al punto 11.2.9.2 del D.M. 17 gennaio 2018.

3) Gli additivi per impasti cementizi, come da norma [UNI EN 934](#), si intendono classificati come segue: fluidificanti; aeranti; ritardanti; acceleranti; fluidificanti-aeranti; fluidificanti-ritardanti; fluidificanti acceleranti; antigelo-super fluidificanti. Per le modalità di controllo ed accettazione la Direzione dei Lavori potrà far eseguire prove od accettare, secondo i criteri dell'articolo "Norme Generali - Accettazione Qualità ed Impiego dei Materiali", l'attestazione di conformità alle norme [UNI EN 934](#), [UNI EN 480](#) (varie parti).

4) I conglomerati cementizi per strutture in cemento armato dovranno rispettare tutte le prescrizioni di cui al D.M. 17 gennaio 2018 e relative circolari esplicative.

Per quanto non espressamente contemplato, si rinvia alla seguente normativa tecnica: [UNI EN 934 \(varie parti\)](#), [UNI EN 480 \(varie parti\)](#), [UNI EN 13055-1](#).

Tutti i prodotti e/o materiali di cui al presente articolo, qualora possano essere dotati di marcatura CE secondo la normativa tecnica vigente, dovranno essere muniti di tale marchio.

### Art. 2.5 ELEMENTI DI LATERIZIO E CALCESTRUZZO

Gli elementi resistenti artificiali da impiegare nelle murature (elementi in laterizio ed in calcestruzzo) possono essere costituiti di laterizio normale, laterizio alleggerito in pasta, calcestruzzo normale, calcestruzzo alleggerito.

Quando impiegati nella costruzione di murature portanti, essi debbono rispondere alle prescrizioni contenute nel D.M. 17 gennaio 2018, nelle relative circolari esplicative e norme vigenti.

Nel caso di murature non portanti le suddette prescrizioni possono costituire utile riferimento, insieme a quelle della norma [UNI EN 771](#).

Gli elementi resistenti di laterizio e di calcestruzzo possono contenere forature rispondenti alle prescrizioni del succitato D.M. 17 gennaio 2018 e dalle relative norme vigenti.

La resistenza meccanica degli elementi deve essere dimostrata attraverso certificazioni contenenti risultati delle prove e condotte da laboratori ufficiali negli stabilimenti di produzione, con le modalità previste nel D.M. di cui sopra. Tutti i prodotti e/o materiali di cui al presente articolo, qualora possano essere dotati di marcatura CE secondo la normativa tecnica vigente, dovranno essere muniti di tale marchio. È facoltà della Direzione dei Lavori richiedere un controllo di accettazione, avente lo scopo di accertare se gli elementi da mettere in opera abbiano le caratteristiche dichiarate dal produttore.

## **Art. 2.6 VALUTAZIONE PRELIMINARE CALCESTRUZZO**

L'appaltatore, prima dell'inizio della costruzione dell'opera, deve effettuare idonee prove preliminari di studio ed acquisire idonea documentazione relativa ai componenti, per ciascuna miscela omogenea di calcestruzzo da utilizzare, al fine di ottenere le prestazioni richieste dal progetto.

Nel caso di forniture provenienti da impianto di produzione industrializzata con certificato di controllo della produzione in fabbrica, tale documentazione è costituita da quella di identificazione, qualificazione e controllo dei prodotti da fornire.

Il Direttore dei Lavori ha l'obbligo di acquisire, prima dell'inizio della costruzione, la documentazione relativa alla valutazione preliminare delle prestazioni e di accettare le tipologie di calcestruzzo da fornire, con facoltà di far eseguire ulteriori prove preliminari.

Il Direttore dei Lavori ha comunque l'obbligo di eseguire controlli sistematici in corso d'opera per verificare la corrispondenza delle caratteristiche del calcestruzzo fornito rispetto a quelle stabilite dal progetto.

## **2.7 MATERIALI E PRODOTTI PER USO STRUTTURALE Generalità**

I materiali ed i prodotti per uso strutturale, utilizzati nelle opere soggette al D.M. 17 gennaio 2018 devono rispondere ai requisiti indicati nel seguito.

I materiali e prodotti per uso strutturale devono essere:

- identificati univocamente a cura del fabbricante, secondo le procedure applicabili;
- qualificati sotto la responsabilità del fabbricante, secondo le procedure di seguito richiamate;
- accettati dal Direttore dei lavori mediante acquisizione e verifica della documentazione di identificazione e qualificazione, nonché mediante eventuali prove di accettazione.

Per ogni materiale o prodotto identificato e qualificato mediante Marcatura CE è onere del Direttore dei Lavori, in fase di accettazione, accertarsi del possesso della marcatura stessa e richiedere copia della documentazione di marcatura CE e della Dichiarazione di Prestazione di cui al Capo II del Regolamento UE 305/2011, nonché – qualora ritenuto necessario, ai fini della verifica di quanto sopra - copia del certificato di costanza della prestazione del prodotto o di conformità del controllo della produzione in fabbrica, di cui al Capo IV ed Allegato V del Regolamento UE 305/2011, rilasciato da idoneo organismo notificato ai sensi del Capo VII dello stesso Regolamento (UE) 305/2011.

Per i prodotti non qualificati mediante la Marcatura CE, il Direttore dei Lavori dovrà accertarsi del possesso e del regime di validità della documentazione di qualificazione o del Certificato di Valutazione Tecnica. I fabbricanti possono usare come Certificati di Valutazione Tecnica i Certificati di Idoneità tecnica all'impiego, già rilasciati dal Servizio Tecnico Centrale prima dell'entrata in vigore delle presenti norme tecniche, fino al termine della loro validità.

Sarà inoltre onere del Direttore dei Lavori, nell'ambito dell'accettazione dei materiali prima della loro installazione, verificare che tali prodotti corrispondano a quanto indicato nella documentazione di identificazione e qualificazione, nonché accertare l'idoneità all'uso specifico del prodotto mediante verifica delle prestazioni dichiarate per il prodotto stesso nel rispetto dei requisiti stabiliti dalla normativa tecnica applicabile per l'uso specifico e dai documenti progettuali.

Le prove su materiali e prodotti, a seconda delle specifiche procedure applicabili, devono generalmente essere effettuate da:

- a) laboratori di prova notificati ai sensi del Capo VII del Regolamento UE 305/2011;
- b) laboratori di cui all'art. 59 del DPR n. 380/2001 e smi;
- c) altri laboratori, dotati di adeguata competenza ed idonee attrezzature, previo nulla osta del Servizio Tecnico Centrale.

### **2.7.1 Calcestruzzo per usi strutturali, armato e non, normale e precompresso, Acciaio e Acciaio per usi strutturali**

#### **Prescrizione ed Accettazione**

Per quanto riguarda i materiali relativi al calcestruzzo per usi strutturali, armati e non, normale e precompresso, Acciaio ed Acciaio per usi strutturali si rimanda al capitolato speciale d'appalto delle opere strutturali.

## Art. 2.8 GLI IMPIANTI Generalità

L'Appaltatore, in accordo con la Direzione dei Lavori, prima di iniziare qualsiasi opera relativa agli impianti in genere (termico, idrico, elettrico, antincendio, ecc.) dovrà valutare, che tipo di azione intraprendere.

Tutte le indicazioni dei materiali da utilizzare, componenti, accettazione e corretta posa trovano riferimento nei CSA parte tecnica degli impianti elettrici e specialie nel CSA parte tecnica degli impianti meccanici.

I lavelli di cucina e WC dovranno essere dotati di dispositivi per l'erogazione non manuale dell'acqua calda e fredda (es. pedale, ginocchio, pulsante, fotocellula).

## Art. 2.9 PRODOTTI A BASE DI LEGNO

Si intendono per prodotti a base di legno quelli derivati dalla semplice lavorazione e/o dalla trasformazione del legno e che sono presentati solitamente sotto forma di segati, pannelli, lastre, ecc.

I prodotti vengono di seguito considerati al momento della loro fornitura ed indipendentemente dalla destinazione d'uso. La Direzione dei Lavori ai fini della loro accettazione può procedere ai controlli (anche parziali) su campioni della fornitura oppure richiedere un attestato di conformità della stessa alle prescrizioni di seguito indicate.

Per le prescrizioni complementari da considerare in relazione alla destinazione d'uso (strutture, pavimentazioni, coperture, ecc.) si rinvia agli appositi articoli del presente capitolato ed alle prescrizioni del progetto.

1) I segati di legno a complemento di quanto specificato nel progetto o negli articoli relativi alla destinazione d'uso, si intendono forniti con le seguenti caratteristiche:

- tolleranze sulla lunghezza e larghezza:  $\pm 10$  mm;
- tolleranze sullo spessore:  $\pm 2$  mm;
- umidità non maggiore del 15%, misurata secondo la norma [UNI 8829](#);
- trattamenti preservanti vari;

2) I pannelli a base di fibra di legno oltre a quanto specificato nel progetto, e/o negli articoli relativi alla destinazione d'uso, si intendono forniti con i requisiti generali della norma [UNI EN 622-1](#) e con le seguenti caratteristiche:

- tolleranza sulla lunghezza e larghezza:  $\pm 3$  mm;
- tolleranze sullo spessore:  $\pm 0,5$  mm;
- umidità non maggiore dell'8%;
- massa volumica: per tipo tenero minore di 350 kg/m<sup>3</sup>; per tipo semiduro tra 350 e 800 kg/m<sup>3</sup>; per tipo duro oltre 800 kg/m<sup>3</sup>, misurate secondo le norme UNI vigenti.

La superficie potrà essere:

- grezza (se mantenuta come risulta dalla pressatura);
- levigata (quando ha subito la levigatura);
- rivestita su uno o due facce mediante: placcatura, carte impregnate, smalti, altri.

3) Gli elementi strutturali di legno lamellare incollato sono prodotti conformemente alla [UNI EN 14080](#). L'attribuzione degli elementi strutturali di legno lamellare ad una delle classi di resistenza previste dalla [UNI EN 14080](#) può essere effettuata sulla base delle proprietà delle lamelle o direttamente sulla base dei risultati di prove sperimentali, secondo le [UNI EN 384](#) e [UNI EN 408](#).

Le dimensioni delle singole lamelle rispetteranno i limiti per lo spessore e per l'area della sezione trasversale indicati nella UNI EN 14080.

Il micro-lamellare (LVL) è un prodotto a base di legno realizzato incollando tra loro fogli di legno di spessore generalmente compreso fra i 3 e 6 mm, con l'impiego di calore e pressione, con le fibre orientate nella direzione dell'asse dell'elemento. Definizione, classificazione e specifiche sono contenute nella norma europea [UNI EN 14279](#). Gli elementi strutturali in microlamellare di tipo lineare (travi) hanno tutti gli strati disposti in direzione parallela all'asse dell'elemento. La sezione trasversale in genere è costituita da un minimo di 5 strati.

4) I pannelli a base di particelle di legno (truciolati) a compimento di quanto specificato nel progetto, o negli articoli relativi alla destinazione d'uso, si intendono forniti con le seguenti caratteristiche:

- tolleranze sulla lunghezza e larghezza:  $\pm 5$  mm;
- tolleranze sullo spessore:  $\pm 0,5$  mm;
- umidità del 10%  $\pm$  3%;
- massa volumica 500 kg/m<sup>3</sup>;

5) I pannelli di legno compensato e paniforti a completamento di quanto specificato nel progetto, o negli articoli relativi alla destinazione d'uso, si intendono forniti con le seguenti caratteristiche:

- tolleranze sulla lunghezza e larghezza:  $\pm 5$  mm, misurate secondo la norma [UNI EN 315](#);
- intolleranze sullo spessore:  $\pm 1$  mm, misurate secondo la norma [UNI EN 315](#);
- umidità non maggiore del 12%
- grado di incollaggio (da 1 a 10), misurato secondo le norme [UNI EN 314-1](#) e [UNI EN 314-2](#).

Funzionalmente avranno le seguenti caratteristiche:

- resistenza a trazione N/mm<sup>2</sup>, misurata secondo la norma [UNI 6480](#);
- resistenza a flessione statica N/mm<sup>2</sup> minimo, misurata secondo la norma [UNI 6483](#).

Qualora utilizzati per scopi strutturali, i prodotti a base di legno saranno conformi ai requisiti indicati nella [Direttiva Legno CNR DT 206](#) ed alle pertinenti norme UNI di riferimento.

Per quanto non espressamente contemplato, si rinvia alla seguente normativa tecnica: [UNI EN 13986](#), [UNI EN 1309-1](#), [UNI EN 844](#), [UNI EN 336](#), [UNI EN 1309-3](#), [UNI EN 975](#), [UNI ISO 1029](#), [UNI EN 309](#), [UNI EN 311](#), [UNI EN 313](#), [UNI EN 316](#), [UNI EN 318](#), [UNI EN 319](#), [UNI EN 320](#), [UNI EN 321](#), [UNI EN 323](#), [UNI EN 635](#), [UNI 6467](#).

Tutti i prodotti e/o materiali di cui al presente articolo, qualora possano essere dotati di marcatura CE secondo la normativa tecnica vigente, dovranno essere muniti di tale marchio.

## **Art. 2.10 PRODOTTI DI PIETRE NATURALI O RICOSTRUITE**

1) La terminologia utilizzata (come da norma [UNI EN 12670](#)) ha il significato di seguito riportato, le denominazioni commerciali devono essere riferite a campioni, atlanti, ecc.

**Marmo** (termine commerciale).

Roccia cristallina, compatta, lucidabile, da decorazione e da costruzione, prevalentemente costituita da minerali di durezza Mohs da 3 a 4 (quali calcite, dolomite, serpentino).

A questa categoria appartengono:

- i marmi propriamente detti (calcarei metamorfici ricristallizzati), i calcefiri ed i cipollini;
- i calcari, le dolomie e le brecce calcaree lucidabili;
- gli alabastrini calcarei;
- le serpentiniti;
- i calcificati.

**Granito** (termine commerciale).

Roccia fanero-cristallina, compatta, lucidabile, da decorazione e da costruzione, prevalentemente costituita da minerali di durezza Mohs da 6 a 7 (quali quarzo, feldspati, felspatoidi) A questa categoria appartengono:

- i graniti propriamente detti (rocce magmatiche intrusive acide fanerocristalline, costituite da quarzo, feldspati sodico potassici e miche);
- altre rocce magmatiche intrusive (dioriti, granodioriti, sieniti, gabbri, ecc.);
- le corrispondenti rocce magmatiche effusive, a struttura porfirica;
- alcune rocce metamorfiche di analoga composizione come gneiss e serizzi.

**Travertino**

Roccia calcarea sedimentaria di deposito chimico con caratteristica strutturale vacuolare, da decorazione e da costruzione; alcune varietà sono lucidabili.

### **Pietra** (termine commerciale)

Roccia da costruzione e/o da decorazione, di norma non lucidabile.

A questa categoria appartengono rocce di composizione mineralogica svariata, non inseribili in alcuna classificazione.

Esse sono riconducibili ad uno dei due gruppi seguenti:

- rocce tenere e/o poco compatte;
- rocce dure e/o compatte.

Esempi di pietre del primo gruppo sono: varie rocce sedimentarie (calcareniti, arenarie a cemento calcareo, ecc.), varie rocce piroclastiche, (peperini, tufi, ecc.); al secondo gruppo appartengono le pietre a spacco naturale (quarziti, micascisti, gneiss lastroidi, ardesie, ecc.), e talune vulcaniti (basalti, trachiti, leucititi, ecc.).

Per gli altri termini usati per definire il prodotto in base alle forme, dimensioni, tecniche di lavorazione ed alla conformazione geometrica, vale quanto riportato nella norma [UNI EN 12670](#) e [UNI EN 14618](#).

2) I prodotti di cui sopra devono rispondere a quanto segue:

- a) appartenere alla denominazione commerciale e/o petrografica indicata nel progetto, come da norma [UNI EN 12407](#) oppure avere origine del bacino di estrazione o zona geografica richiesta nonché essere conformi ad eventuali campioni di riferimento ed essere esenti da crepe, discontinuità, ecc. che riducano la resistenza o la funzione;
- b) avere lavorazione superficiale e/o finiture indicate nel progetto e/o rispondere ai campioni di riferimento; avere le dimensioni nominali concordate e le relative tolleranze;
- c) delle seguenti caratteristiche il fornitore dichiarerà i valori medi (ed i valori minimi e/o la dispersione percentuale):
  - massa volumica reale ed apparente, misurata secondo la norma [UNI EN 13755](#) e [UNI EN 14617-1](#);
  - coefficiente di imbibizione della massa secca iniziale, misurato secondo la norma [UNI EN 13755](#) e [UNI EN 14617](#);
  - resistenza a compressione, misurata secondo la norma [UNI EN 1926](#) e [UNI EN 14617](#);
  - resistenza a flessione, misurata secondo la norma [UNI EN 12372](#) e [UNI EN 14617](#);
  - modulo di elasticità, misurato secondo la norma e [UNI EN 14146](#);
  - resistenza all'abrasione, misurata secondo le disposizioni del Regio Decreto 2234/39 e [UNI EN 14617](#);
- d) per le prescrizioni complementari da considerare in relazione alla destinazione d'uso (strutturale per murature, pavimentazioni, coperture, ecc.) si rinvia agli appositi articoli del presente capitolato ed alle prescrizioni di progetto.

I valori dichiarati saranno accettati dalla Direzione dei Lavori anche in base ai criteri generali dell'articolo relativo ai materiali in genere ed in riferimento alle norme [UNI EN 12057](#) e [UNI EN 12058](#).

Per quanto non espressamente contemplato, si rinvia alla seguente normativa tecnica: [UNI EN 14617](#) [UNI EN 12407](#) - [UNI EN 13755](#) - [UNI EN 1926](#) - [UNI EN 12372](#) - [UNI EN 14146](#).

Tutti i prodotti e/o materiali di cui al presente articolo, qualora possano essere dotati di marcatura CE secondo la normativa tecnica vigente, dovranno essere muniti di tale marchio.

### **Art. 2.11 PRODOTTI PER PAVIMENTAZIONE**

1 - Si definiscono prodotti per pavimentazione quelli utilizzati per realizzare lo strato di rivestimento dell'intero sistema di pavimentazione.

I prodotti vengono di seguito considerati al momento della fornitura; la Direzione dei Lavori, ai fini della loro accettazione, può procedere ai controlli (anche parziali) su campioni della fornitura oppure richiedere un attestato di conformità della fornitura alle prescrizioni di seguito indicate.

2 - I prodotti di legno per pavimentazione: tavolette, listoni, mosaico di lamelle, blocchetti, ecc. si intendono denominati nelle loro parti costituenti come indicato nella letteratura tecnica.

I prodotti di cui sopra devono rispondere a quanto segue:

- a) essere della essenza legnosa adatta all'uso e prescritta nel progetto;
- b) sono ammessi i seguenti difetti visibili sulle facce in vista:
  - b1) qualità I:

- piccoli nodi sani con diametro minore di 2 mm se del colore della specie (minore di 1 mm se di colore diverso) purché presenti su meno del 10% degli elementi del lotto;
  - imperfezioni di lavorazione con profondità minore di 1 mm e purché presenti su meno del 10% degli elementi;
- b2) qualità II:
- piccoli nodi sani con diametro minore di 5 mm se del colore della specie (minore di 2 mm se di colore diverso) purché presenti su meno del 20% degli elementi del lotto;
  - piccole fenditure;
  - imperfezioni di lavorazione come per la classe I;
  - alborno senza limitazioni ma immune da qualsiasi manifesto attacco di insetti.
- b3) qualità III:
- esenti da difetti che possano compromettere l'impiego (in caso di dubbio valgono le prove di resistenza meccanica);
  - alborno senza limitazioni ma immune da qualsiasi manifesto attacco di insetti;
- c) avere contenuto di umidità tra il 10 e il 15%;
- d) tolleranze sulle dimensioni e finitura: d1) listoni: 1 mm sullo spessore; 2 mm sulla larghezza; 5 mm sulla lunghezza; d2) tavolette: 0,5 mm sullo spessore; 1,5% sulla larghezza e lunghezza; d3) mosaico, quadrotti, ecc.: 0,5 mm sullo spessore; 1,5% sulla larghezza e lunghezza; d4) le facce a vista ed i fianchi da accertare saranno lisci;
- e) la resistenza meccanica a flessione, la resistenza all'impronta ed altre caratteristiche saranno nei limiti solitamente riscontrati sulla specie legnosa e saranno comunque dichiarati nell'attestato che accompagna la fornitura; per i metodi di misura valgono le prescrizioni delle norme vigenti;
- f) i prodotti devono essere contenuti in appositi imballi che li proteggono da azioni meccaniche, umidità nelle fasi di trasporto, deposito e manipolazione prima della posa.  
 Nell'imballo un foglio informativo indicherà, oltre al nome del fornitore e contenuto, almeno le caratteristiche di cui ai commi da a) ad e).
- Nel caso si utilizzino piastrelle di sughero agglomerato le norme di riferimento sono la [UNI ISO 3810](#);

3 - Le piastrelle di ceramica per pavimentazioni dovranno essere del materiale indicato nel progetto tenendo conto che le dizioni commerciali e/o tradizionali (cotto, cotto forte, gres, ecc.) devono essere associate alla classificazione di cui alla norma 14411 basata sul metodo di formatura e sull'assorbimento d'acqua secondo le norme [UNI EN ISO 10545-2](#) e [10545-3](#).

- a) Le piastrelle di ceramica estruse o pressate di prima scelta devono rispondere alla norma [UNI EN 14411](#). I prodotti di seconda scelta, cioè quelli che rispondono parzialmente alle norme predette, saranno accettati in base alla rispondenza ai valori previsti dal progetto, e, in mancanza, in base ad accordi tra Direzione dei Lavori e fornitore.
- b) Per i prodotti definiti "pianelle comuni di argilla", "pianelle pressate ed arrotate di argilla" e "mattonelle reificate" dal Regio Decreto 2234/39, devono inoltre essere rispettate le prescrizioni seguenti:
- resistenza all'urto 2 Nm (0,20 kgm) minimo;
  - resistenza alla flessione 2,5 N/mm<sup>2</sup> (25 kg/cm)<sup>2</sup> minimo;
  - coefficiente di usura al tribometro 15 mm massimo per 1 km di percorso.
- c) Per le piastrelle colate (ivi comprese tutte le produzioni artigianali) le caratteristiche rilevanti da misurare ai fini di una qualificazione del materiale sono le stesse indicate per le piastrelle pressate a secco ed estruse, per cui:
- per quanto attiene ai metodi di prova si rimanda alle norme UNI vigenti;
  - per quanto attiene i limiti di accettazione, tenendo in dovuto conto il parametro relativo all'assorbimento d'acqua, i valori di accettazione per le piastrelle ottenute mediante colatura saranno concordati fra produttore ed acquirente, sulla base dei dati tecnici previsti dal progetto o dichiarati dai produttori ed accettate dalla Direzione dei Lavori nel rispetto della norma UNI EN ISO 10545-1.
- d) I prodotti devono essere contenuti in appositi imballi che li proteggano da azioni meccaniche, sporcatura, ecc. nelle fasi di trasporto, deposito e manipolazione prima della posa ed essere accompagnati da fogli informativi riportanti il nome del fornitore e la rispondenza alle prescrizioni predette.

4 - I prodotti di gomma per pavimentazioni sotto forma di piastrelle e rotoli devono rispondere alle prescrizioni date dal progetto ed in mancanza e/o a complemento devono rispondere alle prescrizioni seguenti:



- a) essere esenti da difetti visibili (bolle, graffi, macchie, aloni, ecc.) sulle superfici destinate a restare in vista (norma [UNI 8272-1](#));
- b) avere costanza di colore tra i prodotti della stessa fornitura; in caso di contestazione deve risultare entro il contrasto dell'elemento n. 4 della scala dei grigi di cui alla norma [UNI 8272-2](#).  
Per piastrelle di forniture diverse ed in caso di contestazione vale il contrasto dell'elenco n. 3 della scala dei grigi;
- c) sulle dimensioni nominali ed ortogonalità dei bordi sono ammesse le tolleranze seguenti:
  - rotoli: lunghezza +1%, larghezza +0,3%, spessore +0,2 mm;
  - piastrelle: lunghezza e larghezza +0,3%, spessore +0,2 mm;
  - piastrelle: scostamento dal lato teorico (in millimetri) non maggiore del prodotto tra dimensione del lato (in millimetri) e 0,0012;
  - rotoli: scostamento dal lato teorico non maggiore di 1,5 mm;
- d) la durezza deve essere tra 75 e 85 punti di durezza Shore A (norma [UNI EN ISO 868](#));
- e) la resistenza all'abrasione deve essere non maggiore di 300 mm<sup>3</sup>;
- f) la stabilità dimensionale a caldo deve essere non maggiore dello 0,3% per le piastrelle e dello 0,4% per i rotoli;
- g) la classe di reazione al fuoco deve essere la prima secondo il D.M. 26 giugno 1984 e s.m.i;
- h) la resistenza alla bruciatura da sigaretta, inteso come alterazioni di colore prodotte dalla combustione, non deve originare contrasto di colore uguale o minore al n. 2 della scala dei grigi di cui alla norma [UNI 8272-2](#). Non sono inoltre ammessi affioramenti o rigonfiamenti;
- i) il potere macchiante, inteso come cessione di sostanze che sporcano gli oggetti che vengono a contatto con il rivestimento, per i prodotti colorati non deve dare origine ad un contrasto di colore maggiore di quello dell'elemento N3 della scala dei grigi di cui alla [UNI 8272-2](#). Per i prodotti neri il contrasto di colore non deve essere maggiore dell'elemento N2;
- l) il controllo delle caratteristiche di cui ai commi precedenti si intende effettuato secondo le modalità indicate nel presente articolo in conformità alla norma [UNI 8272](#) (varie parti);
- m) i prodotti devono essere contenuti in appositi imballi che li proteggano da azioni meccaniche ed agenti atmosferici nelle fasi di trasporto, deposito e manipolazione prima della posa.  
Il foglio di accompagnamento indicherà oltre al nome del fornitore almeno le indicazioni di cui ai commi da a) ad i).

5 - I prodotti di vinile, omogenei e non ed i tipi eventualmente caricati devono rispondere alle prescrizioni di cui alla norma [UNI EN 10581](#).

I criteri di accettazione sono quelli del punto 1 del presente articolo.

I prodotti devono essere contenuti in appositi imballi che li proteggano da azioni meccaniche ed agenti atmosferici nelle fasi di trasporto, deposito e manipolazione prima della posa.

Il foglio di accompagnamento indicherà le caratteristiche di cui alle norme precitate.

6 - I prodotti di resina (applicati fluidi od in pasta) per rivestimenti di pavimenti saranno del tipo realizzato:

- mediante impregnazione semplice (I1);
- a saturazione (I2);
- mediante film con spessori fino a 200 mm (F1) o con spessore superiore (F2);

con prodotti fluidi cosiddetti autolivellanti (A); ·  
con prodotti spatolati (S).

Le caratteristiche segnate come significative nel prospetto seguente devono rispondere alle prescrizioni del progetto.

I valori di accettazione sono quelli dichiarati dal fabbricante ed accettati dalla Direzione dei Lavori.

I metodi di accettazione sono quelli indicati nel presente articolo in conformità alla norma [UNI 8298](#) (varie parti) e [UNI 10966](#).

CARATTERISTICHE	Grado di significatività rispetto ai vari tipi					
	I1	I2	F1	F2	A	S
Colore	-	-	+	+	+	-
Identificazione chimico-fisica	+	+	+	+	+	+
Spessore	-	-	+	+	+	+
Resistenza all'abrasione	+	+	+	+	+	+
Resistenza al punzonamento dinamico (urto)	-	+	+	+	+	+
Resistenza al punzonamento statico	+	+	+	+	+	+
Comportamento all'acqua	+	+	+	+	+	+
Resistenza alla pressione idrostatica inversa	-	+	+	+	+	+
Resistenza al fuoco	+	+	+	+	+	+
Resistenza alla bruciatura della sigaretta	-	+	+	+	+	+
Resistenza all'invecchiamento termico in aria	-	+	+	+	+	+
Resistenza meccanica dei ripristini	-	-	+	+	+	+
+ Significativa - Non significativa						

I prodotti devono essere contenuti in appositi imballi che li proteggano da azioni meccaniche e da agenti atmosferici nelle fasi di trasporto, deposito e manipolazione prima della posa.

Il foglio informativo indicherà, oltre al nome del fornitore, le caratteristiche, le avvertenze per l'uso e per la sicurezza durante l'applicazione.

7 - I prodotti di calcestruzzo per pavimentazioni a seconda del tipo di prodotto devono rispondere alle prescrizioni del progetto ed in mancanza e/o completamento alle seguenti prescrizioni.

- a. Mattonelle di cemento con o senza colorazione e superficie levigata; mattonelle di cemento con o senza colorazione con superficie striata o con impronta; marmette e mattonelle a mosaico di cemento e di detriti di pietra con superficie levigata. I prodotti sopracitati devono rispondere al Regio Decreto 2234/39 per quanto riguarda le caratteristiche di resistenza all'urto, resistenza alla flessione e coefficiente di usura al tribometro ed alle prescrizioni del progetto. L'accettazione deve avvenire secondo il punto 1 del presente articolo avendo il Regio Decreto sopracitato quale riferimento.
- b. Masselli di calcestruzzo per pavimentazioni saranno definiti e classificati in base alla loro forma, dimensioni, colore e resistenza caratteristica; per la terminologia delle parti componenti il massello e delle geometrie di posa ottenibili si rinvia alla norma [UNI EN 1338](#). Essi devono rispondere alle prescrizioni del progetto ed in mancanza od a loro completamento devono rispondere a quanto segue:
  - essere esenti da difetti visibili e di forma quali protuberanze, bave, incavi che superino le tolleranze dimensionali ammesse.
  - sulle dimensioni nominali è ammessa la tolleranza di 3 mm per un singolo elemento e 2 mm quale media delle misure sul campione prelevato;

le facce di usura e di appoggio devono essere parallele tra loro con tolleranza  $\pm 15\%$  per il singolo massello e  $\pm 10\%$  sulle medie;

- la massa volumica deve scostarsi da quella nominale (dichiarata dal fabbricante) non più del 15% per il singolo massello e non più del 10% per le medie;
- il coefficiente di trasmissione meccanica non deve essere minore di quello dichiarato dal fabbricante;
- il coefficiente di aderenza delle facce laterali deve essere il valore nominale con tolleranza  $\pm 5\%$  per un singolo elemento e  $\pm 3\%$  per la media;
- la resistenza convenzionale alla compressione deve essere maggiore di 50 N/mm<sup>2</sup> per il singolo elemento e maggiore di 60 N/mm<sup>2</sup> per la media.

I criteri di accettazione sono quelli riportati nel punto 1 con riferimento alla norma [UNI EN 1338](#).

I prodotti saranno forniti su appositi pallets opportunamente legati ed eventualmente protetti dall'azione di sostanze sporcanti. Il foglio informativo indicherà, oltre al nome del fornitore, almeno le caratteristiche di cui sopra e le istruzioni per la movimentazione, sicurezza e posa.

8 - I prodotti di pietre naturali o ricostruite per pavimentazioni si intendono definiti come segue:

- elemento lapideo naturale: elemento costituito integralmente da materiale lapideo (senza aggiunta di leganti);
- elemento lapideo ricostituito (conglomerato): elemento costituito da frammenti lapidei naturali legati con cemento o con resine;
- lastra rifilata: elemento con le dimensioni fissate in funzione del luogo d'impiego, solitamente con una dimensione maggiore di 60 cm e spessore di regola non minore di 2 cm;
- marmetta: elemento con le dimensioni fissate dal produttore ed indipendenti dal luogo di posa, solitamente con dimensioni minori di 60 cm e con spessore di regola minore di 2 cm;
- marmetta calibrata: elemento lavorato meccanicamente per mantenere lo spessore entro le tolleranze dichiarate;
- marmetta rettificata: elemento lavorato meccanicamente per mantenere la lunghezza e/o larghezza entro le tolleranze dichiarate.

Per le istruzioni relative alla progettazione, posa in opera e manutenzione di rivestimenti lapidei di superfici orizzontali, verticali e soffitti si seguiranno le indicazioni della norma [UNI 11714 - 1](#). Per gli altri termini specifici dovuti alle lavorazioni, finiture, ecc., fare riferimento alla norma [UNI EN 14618](#).

I prodotti di cui sopra devono rispondere alle prescrizioni del progetto (dimensioni, tolleranze, aspetto, ecc.) ed a quanto prescritto nell'articolo prodotti di pietre naturali o ricostruite. In mancanza di tolleranze su disegni di progetto si intende che le lastre grezze contengono la dimensione nominale; le lastre finite, marmette, ecc. hanno tolleranza 1 mm sulla larghezza e lunghezza e 2 mm sullo spessore (per prodotti da incollare le tolleranze predette saranno ridotte); le lastre ed i quadrelli di marmo o di altre pietre dovranno inoltre rispondere al Regio Decreto 2234/39 per quanto attiene il coefficiente di usura al tribometro in mm; l'accettazione avverrà secondo il punto 1 del presente articolo. Le forniture avverranno su pallets ed i prodotti saranno opportunamente legati ed eventualmente protetti dall'azione di sostanze sporcanti.

Il foglio informativo indicherà almeno le caratteristiche di cui sopra e le istruzioni per la movimentazione, sicurezza e posa.

9 - I prodotti tessili per pavimenti (moquettes).

a) Si intendono tutti i rivestimenti nelle loro diverse soluzioni costruttive e cioè:

- rivestimenti tessili a velluto (nei loro sotto casi velluto tagliato, velluto riccio, velluto unilivello, velluto plurilivello, ecc.);
- rivestimenti tessili piatti (tessuto, nontessuto).

In caso di dubbio e contestazione si farà riferimento alla classificazione e terminologia della norma [UNI 8013-1](#);

b) i prodotti devono rispondere alle prescrizioni del progetto ed in mancanza o completamento a quanto segue:

- massa areica totale e dello strato di utilizzazione;
- spessore totale e spessore della parte utile dello strato di utilizzazione;
- perdita di spessore dopo applicazione (per breve e lunga durata) di carico statico moderato; · perdita di spessore dopo applicazione di carico dinamico.

In relazione all'ambiente di destinazione saranno richieste le seguenti caratteristiche di comportamento:

- tendenza all'accumulo di cariche elettrostatiche generate dal calpestio;
  - numero di fiocchetti per unità di lunghezza e per unità di area;
  - forza di strappo dei fiocchetti;
  - comportamento al fuoco.
- c) i criteri di accettazione sono quelli precisati nel presente articolo; i valori saranno quelli dichiarati dal fabbricante ed accettati dalla Direzione dei Lavori. Le modalità di prova da seguire in caso di contestazione sono quelle indicate nella norma [UNI 8014](#) (varie parti);
- d) i prodotti saranno forniti protetti da appositi imballi che li proteggano da azioni meccaniche, da agenti atmosferici ed altri agenti degradanti nelle fasi di trasporto, deposito e manipolazione prima della posa. Il foglio informativo indicherà il nome del produttore, le caratteristiche elencate in b) e le istruzioni per la posa.

10 - Le mattonelle di asfalto:

- dovranno rispondere alle prescrizioni del Regio Decreto 2234/39 per quanto riguarda le caratteristiche di resistenza all'urto: 4 Nm (0,40 kgm minimo; resistenza alla flessione: 3 N/mm<sup>2</sup> (30 kg/cm<sup>2</sup>) minimo; coefficiente di usura al tribometro: 15 mm massimo per 1 km di percorso;
- dovranno inoltre rispondere alle medesime prescrizioni previste per i bitumi;
- per i criteri di accettazione si fa riferimento a quanto precisato nel presente articolo; in caso di contestazione si fa riferimento alle norme CNR e UNI applicabili.

I prodotti saranno forniti su appositi pallets ed eventualmente protetti da azioni degradanti dovute ad agenti meccanici, chimici ed altri nelle fasi di trasporto, deposito e manipolazione in genere prima della posa. Il foglio informativo indicherà almeno le caratteristiche di cui sopra oltre alle istruzioni per la posa.

11 - I prodotti di metallo per pavimentazioni dovranno rispondere alle prescrizioni date dalle norme vigenti. Le lamiere saranno inoltre esenti da difetti visibili (quali scagliature, bave, crepe, crateri, ecc.) e da difetti di forma (svergolamento, ondulazione, ecc.) che ne pregiudichino l'impiego e/o la messa in opera e dovranno avere l'eventuale rivestimento superficiale prescritto nel progetto.

12 - I conglomerati bituminosi per pavimentazioni esterne dovranno rispondere alle caratteristiche seguenti:

- contenuto di legante misurato secondo la norma [UNI EN 12697-1](#);
- granulometria misurata secondo la norma [UNI EN 12697-2](#);
- massa volumica massima misurata secondo [UNI EN 12697-5](#);
- compatibilità misurata secondo la norma [UNI EN 12697-10](#).

Per quanto non espressamente contemplato, si rinvia alla seguente normativa tecnica; [UNI EN 1816](#), [UNI EN 1817](#), [UNI 10966](#), [UNI EN 12199](#), [UNI EN 14342](#), [UNI EN ISO 23999](#), [UNI ISO 4649](#).

Tutti i prodotti e/o materiali di cui al presente articolo, qualora possano essere dotati di marcatura CE secondo la normativa tecnica vigente, dovranno essere muniti di tale marchio.

## **Art. 2.12 PRODOTTI PER COPERTURE DISCONTINUE (A FALDA)**

1 - Si definiscono prodotti per le coperture quelli utilizzati per realizzare lo strato di tenuta all'acqua nei sistemi di copertura e quelli usati per altri strati complementari.

Per la realizzazione delle coperture discontinue nel loro insieme si rinvia all'articolo sull'esecuzione delle coperture discontinue.

I prodotti vengono di seguito considerati al momento della fornitura; la Direzione dei Lavori ai fini della loro accettazione può procedere a controlli (anche parziali) su campioni della fornitura oppure richiedere un attestato di conformità della fornitura alle prescrizioni di seguito indicate.

Nel caso di contestazione si intende che le procedure di prelievo dei campioni, i metodi di prova e valutazione dei risultati sono quelli indicati nelle norme UNI citate di seguito.

2 - Le tegole e coppi di laterizio per coperture ed i loro pezzi speciali si intendono denominate secondo le dizioni commerciali usuali (marsigliese, romana, ecc.) e devono essere conformi alla norma [UNI 9460](#).

I prodotti di cui sopra devono rispondere alle prescrizioni del progetto ed in mancanza od a completamento alle seguenti prescrizioni:

- a) i difetti visibili sono ammessi nei seguenti limiti:

- le fessure non devono essere visibili o rilevabili a percussione;
  - le protuberanze e scagliature non devono avere diametro medio (tra dimensione massima e minima) maggiore di 15 mm e non deve esserci più di 1 protuberanza; è ammessa 1 protuberanza di diametro medio tra 7 e 15 mm ogni 2 dm<sup>2</sup> di superficie proiettata;
  - sbavature tollerate purché permettano un corretto assemblaggio;
- b) sulle dimensioni nominali e forma geometrica sono ammesse le tolleranze seguenti: lunghezza  $\pm 3\%$ ; larghezza  $\pm 3\%$  per tegole e  $\pm 8\%$  per coppi;
- c) sulla massa convenzionale è ammessa tolleranza del 15%;
- d) l'impermeabilità non deve permettere la caduta di goccia d'acqua dall'intradosso;
- e) resistenza a flessione: forza F singola maggiore di 1000 N;
- f) carico di rottura valore singolo della forza F maggiore di 1000 N e valore medio maggiore di 1500 N;
- g) i criteri di accettazione sono quelli indicati nel presente articolo. In caso di contestazione si farà riferimento alle UNI vigenti.

I prodotti devono essere forniti su appositi pallets, legati e protetti da azioni meccaniche, chimiche e sporco che possano degradarli nella fase di trasporto, deposito e manipolazione prima della posa. Gli imballi, solitamente di materiale termoretraibile, devono contenere un foglio informativo riportante almeno il nome del fornitore e le indicazioni dei commi a) ad f) ed eventuali istruzioni complementari.

3 - Le tegole di calcestruzzo per coperture ed i loro pezzi speciali si intendono denominati secondo le dizioni commerciali usuali (portoghese, olandese, ecc.) e devono essere conformi alla norma [UNI 9460](#).

I prodotti di cui sopra devono rispondere alle prescrizioni del progetto ed in mancanza e/o completamento alle seguenti prescrizioni:

- a) i difetti visibili sono ammessi nei seguenti limiti:
- le fessure non sono ammesse;
  - le incavature non devono avere profondità maggiore di 4 mm (escluse le tegole con superficie granulata);
  - le protuberanze sono ammesse in forma lieve per tegole colorate nell'impasto;
  - le scagliature sono ammesse in forma leggera;
  - e le sbavature e deviazioni sono ammesse purché non impediscano il corretto assemblaggio del prodotto;
- b) sulle dimensioni nominali e forma geometrica sono ammesse le seguenti tolleranze: lunghezza  $\pm 1,5\%$ ; larghezza  $\pm 1\%$ ; altre dimensioni dichiarate  $\pm 1,6\%$ ; ortometria scostamento orizzontale non maggiore del 1,6% del lato maggiore;
- c) sulla massa convenzionale è ammessa la tolleranza del  $\pm 10\%$ ;
- d) l'impermeabilità non deve permettere la caduta di gocce d'acqua, dall'intradosso, dopo 24 h;
- e) dopo i cicli di gelività la resistenza a flessione F deve essere maggiore od uguale a 1800 N su campioni maturati 28 d;
- f) la resistenza a rottura F del singolo elemento deve essere maggiore od uguale a 1000 N; la media deve essere maggiore od uguale a 1500 N;
- g) i criteri di accettazione sono quelli indicati nel presente articolo. In caso di contestazione si farà riferimento alle norme UNI vigenti.

I prodotti devono essere forniti su appositi pallets legati e protetti da azioni meccaniche, chimiche e sporco che possano degradarli nelle fasi di trasporto, deposito e manipolazione prima della posa.

#### 4 - Le lastre di fibrocemento.

1) Le lastre possono essere dei tipi seguenti:

- lastre piane (a base: fibrocemento e silico calcare; fibrocemento; cellulosa; fibrocemento/silico calcare rinforzati);
- lastre ondulate a base di fibrocemento aventi sezione trasversale formata da ondulazioni approssimativamente sinusoidali; possono essere con sezione traslate lungo un piano o lungo un arco di cerchio);
- lastre nervate a base di fibrocemento, aventi sezione trasversale grecata o caratterizzata da tratti piani e tratti sagomati.

I criteri di controllo sono quelli indicati in 2.

2) Le lastre piane devono rispondere alle caratteristiche indicate nel progetto ed in mancanza od integrazione alle seguenti:

- a) larghezza 1200 mm, lunghezza scelta tra 1200, 2500 o 5000 mm con tolleranza  $\pm 0,4\%$  e massimo

- 5 mm;
  - b) spessori scelti tra le sezioni normate con tolleranza  $\pm 0,5$  mm fino a 5 mm e  $\pm 10\%$  fino a 25 mm;
  - c) rettilineità dei bordi scostamento massimo 2 mm per metro, ortogonalità 3 mm per metro;
  - d) caratteristiche meccaniche (resistenza a flessione);
    - tipo 1: 13 N/mm<sup>2</sup> minimo con sollecitazione lungo le fibre e 15 N/mm<sup>2</sup> minimo con sollecitazione perpendicolare alle fibre;
    - tipo 2: 20 N/mm<sup>2</sup> minimo con sollecitazione lungo le fibre e 16 N/mm<sup>2</sup> minimo con sollecitazione perpendicolare alle fibre;
  - e) massa volumica apparente;
    - tipo 1: 1,3 g/cm<sup>3</sup> minimo;
    - tipo 2: 1,7 g/cm<sup>3</sup> minimo;
  - f) tenuta d'acqua con formazione di macchie di umidità sulle facce inferiori dopo 24 h sotto battente d'acqua ma senza formazione di gocce d'acqua;
  - g) resistenza alle temperature di 120 °C per 2 h con decadimento della resistenza a flessione non maggiore del 10%.
- 3) Le lastre ondulate devono rispondere alle caratteristiche indicate nel progetto ed in mancanza o ad integrazione alle seguenti:
- a) facce destinate all'esposizione alle intemperie, lisce, bordi diritti e taglio netto e ben squadrato dentro i limiti di tolleranza;
  - b) caratteristiche dimensionali e tolleranze di forma secondo quanto dichiarato dal fabbricante ed accettato dalla Direzione dei Lavori;
  - c) tenuta all'acqua, come indicato nel comma 2);
  - d) resistenza a flessione, secondo i valori dichiarati dal fabbricante ed accettati dalla Direzione dei Lavori;
  - e) resistenza al gelo, dopo 25 cicli in acqua a temperatura di +20 °C seguito da permanenza in frigo a -20 °C, non devono presentare fessurazioni, cavillature o degradazione;
  - f) la massa volumica non deve essere minore di 1,4 kg/dm<sup>3</sup>.
- Gli accessori devono rispondere alle prescrizioni sopradette per quanto attiene l'aspetto, le caratteristiche dimensionali e di forma, la tenuta all'acqua e la resistenza al gelo.
- 4) Le lastre nervate devono rispondere alle caratteristiche indicate nel progetto ed in mancanza o ad integrazione a quelle indicate nel punto 3.

5 - Le lastre di materia plastica rinforzata o non rinforzata si intendono definite e classificate secondo le norme UNI vigenti.

I prodotti di cui sopra devono rispondere alle prescrizioni del progetto ed in mancanza e/o completamento alle seguenti prescrizioni:

- a) le lastre di polistirene devono essere conformi alla norma [UNI EN ISO 14631](#);
- b) le lastre di polimetilmetacrilato devono essere conformi alla norma [UNI EN ISO 7823](#) (varie parti);
- c) i criteri di accettazione sono quelli indicati nel presente articolo.

6 - Le lastre di metallo ed i loro pezzi speciali si intendono denominati secondo la usuale terminologia commerciale. Essi dovranno rispondere alle prescrizioni del progetto ed in mancanza od a completamento alle seguenti caratteristiche:

- a) tolleranze dimensioni e di spessore normati, idonea resistenza al punzonamento, resistenza al piegamento a 360 °C; resistenza alla corrosione; idonea resistenza a trazione.  
Le caratteristiche predette saranno quelle riferite al prodotto in lamina prima della lavorazione. Gli effetti estetici e difetti saranno valutati in relazione alla collocazione dell'edificio;
- b) i prodotti autoportanti (compresi i pannelli, le lastre grecate, ecc.) oltre a rispondere alle prescrizioni predette dovranno soddisfare la resistenza a flessione secondo i carichi di progetto e la distanza tra gli appoggi.

I criteri di accettazione sono quelli del punto 1. In caso di contestazione si fa riferimento alle norme UNI.

La fornitura dovrà essere accompagnata da foglio informativo riportante il nome del fornitore e la rispondenza alle caratteristiche richieste.

7 - I prodotti di pietra dovranno rispondere alle caratteristiche di resistenza a flessione, resistenza all'urto, resistenza al gelo e disgelo, comportamento agli aggressivi inquinanti. I limiti saranno quelli prescritti dal progetto o quelli dichiarati dal fornitore ed accettati dalla Direzione dei Lavori.

I criteri di accettazione sono quelli indicati all'inizio del presente articolo. La fornitura dovrà essere accompagnata da foglio informativo riportante il nome del fornitore e la corrispondenza alle caratteristiche richieste.

### **Art. 2.13 PRODOTTI PER IMPERMEABILIZZAZIONE E PER COPERTURE PIANE**

**1** - Si intendono prodotti per impermeabilizzazione e per coperture piane quelli che si presentano sotto forma di:

- membrane in fogli e/o rotoli da applicare a freddo od a caldo, in fogli singoli o pluristrato;
- prodotti forniti in contenitori (solitamente liquidi e/o in pasta) da applicare a freddo od a caldo su eventuali armature (che restano inglobate nello strato finale) fino a formare in sito una membrana continua.

a) Le membrane si designano in base:

- 1) al materiale componente (bitume ossidato fillerizzato, bitume polimero elastomero, bitume polimero plastomero, etilene propilene diene, etilene vinil acetato, ecc.);
- 2) al materiale di armatura inserito nella membrana (armatura vetro velo, armatura poliammide tessuto, armatura polipropilene film, armatura alluminio foglio sottile, ecc.);
- 3) al materiale di finitura della faccia superiore (poliestere film da non asportare, polietilene film da non asportare, graniglie, ecc.);
- 4) al materiale di finitura della faccia inferiore (poliestere nontessuto, sughero, alluminio foglio sottile, ecc.).

b) I prodotti forniti in contenitori si designano come segue:

- mastici di rocce asfaltiche e di asfalto sintetico;
- asfalti colati;
- malte asfaltiche;
- prodotti termoplastici;
- soluzioni in solvente di bitume;
- emulsioni acquose di bitume;
- prodotti a base di polimeri organici.

La Direzione dei Lavori ai fini dell'accettazione dei prodotti che avviene al momento della loro fornitura, può procedere a controlli (anche parziali) su campioni della fornitura oppure richiedere un attestato di conformità della fornitura alle norme vigenti e alle prescrizioni di seguito indicate.

#### **2 - Membrane**

Le membrane per coperture di edifici in relazione allo strato funzionale che vanno a costituire (esempio strato di tenuta all'acqua, strato di tenuta all'aria, strato di schermo e/o barriera al vapore, strato di protezione degli strati sottostanti, ecc.), devono rispondere alle prescrizioni del progetto ed in mancanza, od a loro completamento, alle seguenti prescrizioni.

a) Gli strati funzionali si intendono definiti come riportato nelle norme UNI 8178.

b) Le membrane destinate a formare strati di schermo e/o barriera al vapore devono soddisfare le caratteristiche e le modalità di prova previste dalle norme UNI 11470 e UNI EN 1931 oppure per i prodotti non normati, rispondere ai valori dichiarati dal fabbricante ed accettati dalla Direzione dei Lavori. Le membrane rispondenti alla norma per le caratteristiche precitate sono valide anche per questo impiego.

c) Le membrane destinate a formare strati di continuità, di diffusione o di egualizzazione della pressione di vapore, di irrigidimento o ripartizione dei carichi, di regolarizzazione, di separazione e/o scorrimento o drenante devono soddisfare le caratteristiche e le modalità di prova previste dalle norme [UNI EN 13707](#), [UNI EN 12730](#) e [UNI EN 12311](#), oppure per i prodotti non normati, rispondere ai valori dichiarati dal produttore ed accettati dalla Direzione dei Lavori. Le membrane rispondenti alle norme per le caratteristiche precitate sono valide anche per questo impiego.

d) Le membrane destinate a formare strati di tenuta all'aria e all'acqua devono soddisfare le caratteristiche previste dalla norma [UNI EN 1928](#), oppure per i prodotti non normati, ai valori dichiarati dal produttore ed accettati dalla Direzione dei Lavori.

e) Le membrane destinate a formare strati di protezione devono soddisfare le caratteristiche previste dalle citate norme UNI oppure per i prodotti non normati rispondere ai valori dichiarati dal produttore ed accettati dalla Direzione dei Lavori.

**3)** I tipi di membrane considerate i cui criteri di accettazione indicati nel punto 1 comma c) sono:

- membrane in materiale elastomerico senza armatura. Per materiale elastomerico si intende un materiale che sia fundamentalmente elastico anche a temperature superiori o inferiori a quelle di normale impiego e/o che abbia subito un processo di reticolazione (per esempio gomma vulcanizzata);
- membrane in materiale elastomerico dotate di armatura;
- membrane in materiale plastomerico flessibile senza armatura. Per materiale plastomerico si intende un materiale che sia relativamente elastico solo entro un intervallo di temperatura corrispondente generalmente a quello di impiego ma che non abbia subito alcun processo di reticolazione (come per esempio cloruro di polivinile plastificato o altri materiali termoplastici flessibili o gomme non vulcanizzate);
- membrane in materiale plastomerico flessibile dotate di armatura;
- membrane in materiale plastomerico rigido (per esempio polietilene ad alta o bassa densità, reticolato o non, polipropilene);
- membrane polimeriche a reticolazione posticipata (per esempio polietilene clorosolfanato) dotate di armatura;
- membrane polimeriche accoppiate. Membrane polimeriche accoppiate o incollate sulla faccia interna ad altri elementi aventi funzioni di protezione o altra funzione particolare, comunque non di tenuta. In questi casi, quando la parte accoppiata all'elemento polimerico impermeabilizzante ha importanza fondamentale per il comportamento in opera della membrana, le prove devono essere eseguite sulla membrana come fornita dal produttore.

a) Classi di utilizzo:

Classe A membrane adatte per condizioni eminentemente statiche del contenuto (per esempio, bacini, dighe, sbarramenti, ecc.).

Classe B membrane adatte per condizioni dinamiche del contenuto (per esempio, canali, acquedotti, ecc.).

Classe C membrane adatte per condizioni di sollecitazioni meccaniche particolarmente gravose, concentrate o no (per esempio, fondazioni, impalcati di ponti, gallerie, ecc.).

Classe D membrane adatte anche in condizioni di intensa esposizione agli agenti atmosferici e/o alla luce.

Classe E membrane adatte per impieghi in presenza di materiali inquinanti e/o aggressivi (per esempio, discariche, vasche di raccolta e/o decantazione, ecc.).

Classe F membrane adatte per il contatto con acqua potabile o sostanze di uso alimentare (per esempio, acquedotti, serbatoi, contenitori per alimenti, ecc.).

Nell'utilizzo delle membrane polimeriche per impermeabilizzazione, possono essere necessarie anche caratteristiche comuni a più classi. In questi casi devono essere presi in considerazione tutti quei fattori che nell'esperienza progettuale e/o applicativa risultano di importanza preminente o che per legge devono essere considerati tali.

b) Le membrane di cui al comma a) sono valide per gli impieghi di cui al comma b) purché rispettino le caratteristiche previste dalle norme armonizzate [UNI EN 13361](#), [UNI EN 13362](#), [UNI EN 13491](#), [UNI EN 13492](#) e [UNI EN 13493](#).

**4** - I prodotti forniti solitamente sotto forma di liquidi o paste destinati principalmente a realizzare strati di tenuta all'acqua (ma anche altri strati funzionali della copertura piana) e secondo del materiale costituente, devono soddisfare le caratteristiche previste dalle norme UNI e devono essere conformi alle norme vigenti.

Il sistema di protezione descritto ([UNI EN 1504-1](#)) dovrà garantire almeno le seguenti caratteristiche tecniche:

Definizioni del sistema di protezione	<a href="#">UNI EN 1504-1</a>
Resistenza allo shock termico	<a href="#">UNI EN 13687-2</a> ; <a href="#">UNI EN 13687-5</a>
Resistenza alla penetrazione degli ioni cloruro	<a href="#">UNI EN 13396</a>



Resistenza alla carbonatazione	UNI EN 13295
Resistenza alla trazione	UNI EN 1542
Compatibilità termica ai cicli di gelo/disgelo	UNI EN 13687-1

Per i valori non prescritti si intendono validi quelli dichiarati dal fornitore ed accettati dalla Direzione dei Lavori e per quanto non espressamente contemplato, si rinvia alla relativa normativa tecnica.

Tutti i prodotti e/o materiali di cui al presente articolo, qualora possano essere dotati di marcatura CE secondo la normativa tecnica vigente, dovranno essere muniti di tale marchio.

#### **Art. 2.14 PRODOTTI DI VETRO (LASTRE, PROFILATI AD U E VETRI PRESSATI)**

1 - Si definiscono prodotti di vetro quelli che sono ottenuti dalla trasformazione e lavorazione del vetro.

Essi si dividono nelle seguenti principali categorie: lastre piane, vetri pressati, prodotti di seconda lavorazione.

Per le definizioni rispetto ai metodi di fabbricazione, alle loro caratteristiche, alle seconde lavorazioni, nonché per le operazioni di finitura dei bordi si fa riferimento alla norma [UNI EN 572](#) (varie parti). I prodotti vengono di seguito considerati al momento della loro fornitura.

Le modalità di posa sono trattate negli articoli relativi alle vetrazioni ed ai serramenti.

La Direzione dei Lavori, ai fini della loro accettazione, può procedere a controlli (anche parziali) su campioni della fornitura oppure richiedere un attestato di conformità della fornitura alle prescrizioni di seguito indicate:

- I vetri piani grezzi sono quelli colati e laminati grezzi ed anche cristalli grezzi traslucidi, incolori cosiddetti bianchi, eventualmente armati;
- I vetri piani lucidi tirati sono quelli incolori ottenuti per tiratura meccanica della massa fusa, che presenta sulle due facce, naturalmente lucide, ondulazioni più o meno accentuate non avendo subito lavorazioni di superficie;
- I vetri piani trasparenti float sono quelli chiari o colorati ottenuti per colata mediante galleggiamento su un bagno di metallo fuso.

Le loro dimensioni saranno quelle indicate nel progetto.

Per le altre caratteristiche vale la norma [UNI EN 572](#) (varie parti) che considera anche le modalità di controllo da adottare in caso di contestazione. I valori di isolamento termico, acustico, ecc. saranno quelli derivanti dalle dimensioni prescritte, il fornitore comunicherà i valori se richiesti.

2 - I vetri piani temprati sono quelli trattati termicamente o chimicamente in modo da indurre negli strati superficiali tensioni permanenti.

Le loro dimensioni saranno quelle indicate nel progetto.

Per le altre caratteristiche vale la norma [UNI EN 12150-1](#) e [UNI EN 12150-2](#) che considera anche le modalità di controllo da adottare in caso di contestazione. I valori di isolamento termico, acustico, ecc. saranno quelli derivanti dalle dimensioni prescritte, il fornitore comunicherà i valori se richiesti.

3 - I vetri piani uniti al perimetro (o vetrocamera) sono quelli costituiti da due lastre di vetro tra loro unite lungo il perimetro, solitamente con interposizione di un distanziatore, a mezzo di adesivi od altro in modo da formare una o più intercapedini contenenti aria o gas disidratati.

Le loro dimensioni, numero e tipo delle lastre saranno quelle indicate nel progetto.

Per le altre caratteristiche vale la norma [UNI EN 1279-1-2-3-4-5](#) che definisce anche i metodi di controllo da adottare in caso di contestazione. I valori di isolamento termico, acustico, ecc. saranno quelli derivanti dalle dimensioni prescritte, il fornitore comunicherà i valori se richiesti.

4 - I vetri piani stratificati sono quelli formati da due o più lastre di vetro e uno o più strati interposti di materia plastica che incollano tra loro le lastre di vetro per l'intera superficie.

Il loro spessore varia in base al numero ed allo spessore delle lastre costituenti.

Essi si dividono in base alla loro resistenza alle sollecitazioni meccaniche come segue:

- stratificati per sicurezza semplice;
- stratificati anti vandalismo;
- stratificati anticrimine;

- stratificati antiproiettile.

Le dimensioni, numero e tipo delle lastre saranno quelle indicate nel progetto.

Per le altre caratteristiche si fa riferimento alle norme seguenti:

- a) i vetri piani stratificati per sicurezza semplice devono rispondere alla norma [UNI EN ISO 12543](#) (varie parti);
- b) i vetri piani stratificati anti vandalismo ed anticrimine devono rispondere rispettivamente alle norme [UNI EN ISO 12543](#);
- c) i vetri piani stratificati antiproiettile devono rispondere alla norma [UNI EN 1063](#).

I valori di isolamento termico, acustico, ecc. saranno quelli derivanti dalle dimensioni prescritte, il fornitore comunicherà i valori se richiesti.

5 - I vetri piani profilati ad U sono dei vetri grezzi colati prodotti sotto forma di barre con sezione ad U, con la superficie liscia o lavorata, e traslucida alla visione.

Possono essere del tipo ricotto (normale) o temprato armati o non armati.

Le dimensioni saranno quelle indicate nel progetto. Per le altre caratteristiche valgono le prescrizioni della norma [UNI EN 572-7](#) che indica anche i metodi di controllo in caso di contestazione.

6 - I vetri pressati per vetrocimento armato possono essere a forma cava od a forma di camera d'aria.

Le dimensioni saranno quelle indicate nel progetto.

Per le caratteristiche vale quanto indicato nella norma [UNI EN 1051-1](#) che indica anche i metodi di controllo in caso di contestazione.

Tutti i prodotti e/o materiali di cui al presente articolo, qualora possano essere dotati di marcatura CE secondo la normativa tecnica vigente, dovranno essere muniti di tale marchio.

## **Art. 2.15 PRODOTTI DIVERSI (SIGILLANTI, ADESIVI, GEOTESSILI)**

Tutti i prodotti di seguito descritti vengono considerati al momento della fornitura. La Direzione dei Lavori, ai fini della loro accettazione, può procedere ai controlli (anche parziali) su campioni della fornitura oppure richiedere un attestato di conformità della stessa alle prescrizioni di seguito indicate.

Per il campionamento dei prodotti ed i metodi di prova si fa riferimento ai metodi UNI esistenti.

1 - Per sigillanti si intendono i prodotti utilizzati per riempire in forma continua e durevole i giunti tra elementi edilizi (in particolare nei serramenti, nelle pareti esterne, nelle partizioni interne, ecc.) con funzione di tenuta all'aria, all'acqua, ecc. Oltre a quanto specificato nel progetto, o negli articoli relativi alla destinazione d'uso, si intendono rispondenti alle seguenti caratteristiche:

- compatibilità chimica con il supporto al quale sono destinati;
- diagramma forza deformazione (allungamento) compatibile con le deformazioni elastiche del supporto al quale sono destinati;
- durabilità ai cicli termoigrometrici prevedibili nelle condizioni di impiego, cioè con decadimento delle caratteristiche meccaniche ed elastiche che non pregiudichino la sua funzionalità;
- durabilità alle azioni chimico-fisiche di agenti aggressivi presenti nell'atmosfera o nell'ambiente di destinazione.

Il soddisfacimento delle prescrizioni predette si intende comprovato quando il prodotto risponde al progetto o alla norma [UNI ISO 11600](#) e/o è in possesso di attestati di conformità; in loro mancanza si fa riferimento ai valori dichiarati dal produttore ed accettati dalla Direzione dei Lavori.

2 - Per adesivi si intendono i prodotti utilizzati per ancorare un prodotto ad uno attiguo, in forma permanente, resistendo alle sollecitazioni meccaniche, chimiche, ecc. dovute all'ambiente ed alla destinazione d'uso.

Sono inclusi nel presente articolo gli adesivi usati in opere di rivestimenti di pavimenti e pareti o per altri usi e per diversi supporti (murario, terroso, legnoso, ecc.).

Sono esclusi gli adesivi usati durante la produzione di prodotti o componenti.

Oltre a quanto specificato nel progetto, o negli articoli relativi alla destinazione d'uso, si intendono forniti rispondenti alle seguenti caratteristiche:

- compatibilità chimica con il supporto al quale essi sono destinati;
- durabilità ai cicli termoigrometrici prevedibili nelle condizioni di impiego (cioè con un decadimento delle caratteristiche meccaniche che non pregiudichino la loro funzionalità);

- durabilità alle azioni chimico-fisiche dovute ad agenti aggressivi presenti nell'atmosfera o nell'ambiente di destinazione;
- caratteristiche meccaniche adeguate alle sollecitazioni previste durante l'uso.

Il soddisfacimento delle prescrizioni predette si intende comprovato quando il prodotto risponde ad una norma UNI e/o è in possesso di attestati di conformità; in loro mancanza si fa riferimento ai valori dichiarati dal produttore ed accettati dalla Direzione dei Lavori.

3 - Per geotessili si intendono i prodotti utilizzati per costituire strati di separazione, contenimento, filtranti, drenaggio in opere di terra (rilevati, scarpate, strade, giardini, ecc.) ed in coperture.

Si distinguono in:

- tessuti: stoffe realizzate intrecciando due serie di fili (realizzando ordito e trama);
- nontessuti: feltri costituiti da fibre o filamenti distribuiti in maniera casuale, legati tra loro con trattamento meccanico (agugliatura) oppure chimico (impregnazione) oppure termico (fusione). Si hanno nontessuti ottenuti da fiocco o da filamento continuo.

(Sono esclusi dal presente articolo i prodotti usati per realizzare componenti più complessi).

Quando non è specificato nel progetto, o negli articoli relativi alla destinazione d'uso, si intendono forniti rispondenti alle seguenti **caratteristiche**:

- tolleranze sulla lunghezza e larghezza:  $\pm 1\%$ ;
- spessore:  $\pm 3\%$ ;
- resistenza a trazione (non tessuti [UNI 8279-4](#));
- resistenza a lacerazione (non tessuti [UNI EN ISO 9073-4](#); tessuti [UNI 7275](#));
- resistenza a perforazione con la sfera (non tessuti [UNI EN 8279-11](#); tessuti [UNI 5421](#));
- assorbimento dei liquidi (non tessuti [UNI EN ISO 9073-6](#));
- assorbimento (non tessuti [UNI EN ISO 9073-6](#));
- variazione dimensionale a caldo (non tessuti [UNI EN 8279-12](#));
- permeabilità all'aria (non tessuti [UNI EN 8279-3](#)).

Il soddisfacimento delle prescrizioni predette si intende comprovato quando il prodotto risponde ad una norma UNI e/o è in possesso di attestato di conformità; in loro mancanza valgono i valori dichiarati dal produttore ed accettati dalla Direzione dei Lavori.

Dovrà inoltre essere sempre specificata la natura del polimero costituente (poliestere, polipropilene, poliammide, ecc.).

Per i non tessuti dovrà essere precisato:

- se sono costituiti da filamento continuo o da fiocco;
- se il trattamento legante è meccanico, chimico o termico;
- il peso unitario.

### **Malta cementizia anticorrosiva bicomponente per la protezione dei ferri d'armatura**

Trattamento protettivo rialcalinizzante dei ferri di armatura, ripuliti da precedenti operazioni di demolizione del copriferro e dall'eventuale ruggine con sabbiatura o pulizia meccanica. La malta bicomponente sarà a base di polimeri in dispersione acquosa, leganti cementizi ed inibitori di corrosione rispondente ai principi definiti nella [UNI EN 1504-7](#) e [UNI EN 1504-9](#). Il prodotto deve risultare resistente all'acqua, ai gas aggressivi presenti nell'atmosfera, svolgendo una azione protettiva efficace secondo gli standard della [UNI EN 15183](#) della superficie metallica all'ossidazione.

Per quanto non espressamente contemplato, si rinvia alla seguente normativa tecnica: [UNI EN 13888](#), [UNI EN 12004-1](#), [UNI EN 12860](#).

Tutti i prodotti e/o materiali di cui al presente articolo, qualora possano essere dotati di marcatura CE secondo la normativa tecnica vigente, dovranno essere muniti di tale marchio.

### **Art. 2.16 INFISSI**

1 - Si intendono per infissi gli elementi aventi la funzione principale di regolare il passaggio di persone, animali, oggetti, e sostanze liquide o gassose nonché dell'energia tra spazi interni ed esterni dell'organismo edilizio o tra ambienti diversi dello spazio interno.

## **Serramenti e vetrate dovranno essere dotati di certificazione di sicurezza ai sensi della Norma UNI EN 12600;**

### **Tipologia**

Essi si dividono tra elementi fissi (cioè luci fisse non apribili) e serramenti (cioè con parti apribili); gli infissi si dividono, inoltre, in relazione alla loro funzione, in porte, finestre e schermi.

Per la terminologia specifica dei singoli elementi e delle loro parti funzionali in caso di dubbio si fa riferimento alle norme [UNI 8369-1 e 2](#) ed alla norma armonizzata [UNI EN 12519](#).

I prodotti vengono di seguito considerati al momento della loro fornitura; le modalità di posa sono sviluppate nell'articolo relativo alle vetrazioni ed ai serramenti.

La Direzione dei Lavori, ai fini della loro accettazione, può procedere ai controlli (anche parziali) su campioni della fornitura, oppure richiedere un attestato di conformità della fornitura alle prescrizioni di seguito indicate.

I prodotti di seguito dettagliati dovranno garantire in particolare le prestazioni minime di isolamento termico determinate dalla vigente normativa in materia di dispersione energetica.

2 - Le luci fisse devono essere realizzate nella forma, con i materiali e nelle dimensioni indicate nel disegno di progetto. In mancanza di prescrizioni (od in presenza di prescrizioni limitate) si intende che comunque devono, nel loro insieme (telai, lastre di vetro, eventuali accessori, ecc.), essere conformi alla norma [UNI 7959](#) ed in particolare resistere alle sollecitazioni meccaniche dovute all'azione del vento od agli urti, garantire la tenuta all'aria e all'acqua.

Quanto richiesto dovrà garantire anche le prestazioni di isolamento termico, isolamento acustico, comportamento al fuoco e resistenza a sollecitazioni gravose dovute ad attività sportive, atti vandalici, ecc.

Le prestazioni predette dovranno essere garantite con limitato decadimento nel tempo.

La Direzione dei Lavori potrà procedere all'accettazione delle luci fisse mediante i criteri seguenti:

- a) mediante controllo dei materiali costituenti il telaio più vetro più elementi di tenuta (guarnizioni, sigillanti) più eventuali accessori, e mediante controllo delle caratteristiche costruttive e della lavorazione del prodotto nel suo insieme e/o dei suoi componenti; in particolare trattamenti protettivi del legno, rivestimenti dei metalli costituenti il telaio, l'esatta esecuzione dei giunti, ecc.;
- b) mediante l'accettazione di dichiarazioni di conformità della fornitura alle classi di prestazione quali tenuta all'acqua, all'aria, resistenza agli urti, ecc. (vedere punto 3, lett. b,); di tali prove potrà anche chiedere la ripetizione in caso di dubbio o contestazione.

Le modalità di esecuzione delle prove saranno quelle definite nelle relative norme UNI per i serramenti (vedere punto 3).

3 - I serramenti interni ed esterni (finestre, porte finestre, e similari) dovranno essere realizzati seguendole prescrizioni indicate nei disegni costruttivi o comunque nella parte grafica del progetto.

In mancanza di prescrizioni (o in presenza di prescrizioni limitate) si intende che comunque nel loro insieme devono essere realizzati in modo da resistere alle sollecitazioni meccaniche e degli agenti atmosferici e contribuire, per la parte di loro spettanza, al mantenimento negli ambienti delle condizioni termiche, acustiche, luminose, di ventilazione, ecc.; lo svolgimento delle funzioni predette deve essere mantenuto nel tempo.

- a) La Direzione dei Lavori potrà procedere all'accettazione dei serramenti mediante il controllo dei materiali che costituiscono l'anta ed il telaio ed i loro trattamenti preservanti ed i rivestimenti mediante il controllo dei vetri, delle guarnizioni di tenuta e/o sigillanti, degli accessori. Mediante il controllo delle sue caratteristiche costruttive, in particolare dimensioni delle sezioni resistenti, conformazione dei giunti, delle connessioni realizzate meccanicamente (viti, bulloni, ecc.) o per aderenza (colle, adesivi, ecc.) e comunque delle parti costruttive che direttamente influiscono sulla resistenza meccanica, tenuta all'acqua, all'aria, al vento, e sulle altre prestazioni richieste.
- b) La Direzione dei Lavori potrà altresì procedere all'accettazione della attestazione di conformità della fornitura alle prescrizioni indicate nel progetto per le varie caratteristiche o in mancanza a quelle di seguito riportate. Per le classi non specificate valgono i valori dichiarati dal fornitore ed accettati dalla Direzione dei Lavori.

#### 1) Finestre

- tenuta all'acqua, all'aria e resistenza al vento, classe misurata secondo le norme [UNI 11173](#), [UNI EN 12207](#), [UNI EN 12208](#) e [UNI EN 12210](#);
- resistenza meccanica secondo la norma [UNI EN 107](#).

#### 2) Porte interne

- tolleranze dimensionali e spessore misurate secondo le norme [UNI EN 1529](#);
- planarità misurata secondo la norma [UNI EN 1530](#);

- resistenza al fuoco misurata secondo la norma [UNI EN 1634](#);
  - resistenza al calore per irraggiamento misurata secondo la norma [UNI 8328](#).
- 3) Porte esterne
- tolleranze dimensionali e spessore misurate secondo le norme [UNI EN 1529](#);
  - planarità misurata secondo la norma [UNI EN 1530](#);
  - tenuta all'acqua, all'aria e resistenza al vento, classe misurata secondo le norme [UNI 11173](#), [UNI EN 12207](#), [UNI EN 12208](#) e [UNI EN 12210](#);
  - resistenza all'intrusione.

La attestazione di conformità dovrà essere comprovata da idonea certificazione e/o documentazione.

4 - Gli schermi (tapparelle, persiane, antine) con funzione prevalentemente oscurante dovranno essere realizzati nella forma, con il materiale e nelle dimensioni indicate nel disegno di progetto; in mancanza di prescrizioni o con prescrizioni insufficienti, si intende che comunque lo schermo deve nel suo insieme resistere alle sollecitazioni meccaniche (vento, sbattimenti, ecc.) ed agli agenti atmosferici mantenendo nel tempo il suo funzionamento.

- a) La Direzione dei Lavori dovrà procedere all'accettazione degli schermi mediante il controllo dei materiali che costituiscono lo schermo e, dei loro rivestimenti, controllo dei materiali costituenti gli accessori e/o organi di manovra, mediante la verifica delle caratteristiche costruttive dello schermo, principalmente dimensioni delle sezioni resistenti, conformazioni delle connessioni realizzate meccanicamente (viti, bulloni, ecc.) o per aderenza (colle, adesivi, ecc.) e comunque delle parti che direttamente influiscono sulla resistenza meccanica e durabilità agli agenti atmosferici.
- b) La Direzione dei Lavori potrà altresì procedere all'accettazione mediante attestazione di conformità della fornitura alle caratteristiche di resistenza meccanica, comportamento agli agenti atmosferici (corrosioni, cicli con lampade solari, camere climatiche, ecc.). La attestazione dovrà essere comprovata da idonea certificazione e/o documentazione.

Per quanto non espressamente contemplato, si rinvia alla seguente normativa tecnica: [UNI EN 12207](#), [UNI EN 12208](#), [UNI EN 12210](#), [UNI EN 12211](#), [UNI EN ISO 10077](#), [UNI EN 179](#), [UNI EN 1125](#), [UNI EN 1154](#), [UNI EN 1155](#), [UNI EN 1158](#), [UNI EN 12209](#), [UNI EN 1935](#), [UNI EN 13659](#), [UNI EN 13561](#), [UNI EN 13241](#), [UNI 10818](#), [UNI EN 13126-1](#), [UNI EN 1026](#) [UNI EN 1027](#).

Tutti i prodotti e/o materiali di cui al presente articolo, qualora possano essere dotati di marcatura CE secondo la normativa tecnica vigente, dovranno essere muniti di tale marchio.

### **Porte e portoni omologati EI**

Il serramento omologato EI deve essere installato seguendo le specifiche indicazioni riportate nel certificato di prova che, assieme all'omologazione del Ministero dell'Interno, alla dichiarazione della casa produttrice di conformità al prototipo approvato e alla copia della bolla di consegna presso il cantiere, dovrà accompagnare ogni serramento.

La ditta installatrice dovrà inoltre fornire una dichiarazione che attesti che il serramento è stato installato come specificato nel certificato di prova.

#### **2.16.1 Porte scorrevoli**

Per motivi progettuali ovvero funzionali allo spazio disponibile è sempre più frequente il caso di soluzioni con porte scorrevoli. Al pari di altri tipi di serramenti, anche questi dovranno essere realizzati seguendo le prescrizioni indicate nei disegni esecutivi o comunque nella parte grafica del progetto. In mancanza di prescrizioni (o in presenza di prescrizioni limitate) si intenderà comunque, nel loro insieme, una realizzazione conforme alle indicazioni previste dalla norma [UNI EN 1628](#) in materia di resistenza alle sollecitazioni e alla [UNI EN 12046-2](#) per le forze di manovra indicate.

Le porte scorrevoli potranno essere:

- interne (o a scomparsa)
- esterne rispetto al muro.

### **Porte scorrevoli interne**

Le porte scorrevoli "interne" (o a scomparsa), quando aperte, saranno allocate completamente all'interno della parete che le ospita. Le ante di tali porte potranno essere previste con una o più ante.

Nel caso di porte scorrevoli a due ante sarà previsto un sistema a scorrimento con due controtelai, o cassettoni più piccoli rispetto all'apertura, posti ai lati. Il controtelaio potrà essere posto su un unico lato e largo abbastanza da alloggiare le due ante parallele che scorreranno contrapposte e si eclisseranno nello stesso vano.

### **Porte scorrevoli esterne**

Le porte scorrevoli "esterne", correranno su un binario o un bastone fissato alla parete e quando aperte, l'anta si sovrapporrà ad essa impegnando uno spazio pari alla grandezza dell'anta stessa.

Con le porte scorrevoli esterne si potrà sfruttare meglio lo spazio interno alla parete potendo installare impianti, cavi sottotraccia, prese e interruttori, che diversamente non sarebbe possibile inserire. Le ante delle porte scorrevoli esterne saranno sempre a vista e si muoveranno lungo la parete, lateralmente all'apertura, su di un binario prefissato.

Per entrambi i tipi di porta potranno essere previste ante di varia finitura ovvero in vetro di design opaco o trasparente al fine di donare maggiore luminosità agli ambienti serviti.

### **Caratteristiche del controtelaio**

La struttura del controtelaio o cassonetto sarà in acciaio zincato, di spessore idoneo sia nei fianchi che nei profili posteriore e di fondo. Il fianco del cassonetto sarà realizzato in un unico pezzo di lamiera e presenterà delle grecature per conferire una maggiore rigidità alla struttura. Una rete metallica, che completerà il fianco, sarà prevista in acciaio zincato e fissata al fianco mediante graffette consentendo così l'ancoraggio diretto dello strato d'intonaco finale. Si avrà cura inoltre, di prevedere una rete a maglia fine in fibra di vetro che, posta nella parte di giunzione tra cassonetto e laterizio, fungerà da protezione per possibili fessurazioni dell'intonaco.

Nel caso di parete da realizzare in cartongesso, dovrà essere previsto un controtelaio con profili orizzontali in acciaio zincato atti sia a rinforzare la struttura che a facilitare l'applicazione e il fissaggio delle lastre di cartongesso.

Il sistema di scorrimento sarà composto da un profilo guida in alluminio, o altro materiale equivalente, e sarà fissato in modo stabile, corredato da carrelli con cuscinetti dalla portata (in kg) superiore al peso della porta da sostenere.

## 2.16.2 Infissi esterni ed interni per i disabili

### Generalità e normativa

La legislazione italiana ed europea ha da tempo regolamentato la progettazione di nuovi edifici e la riqualificazione o rifunzionalizzazione di quelli esistenti, in assenza di barriere, per rendere fruibile lo spazio urbano ed edilizio anche alle persone con mobilità ridotta.

In relazione alle finalità riportate nelle norme, devono essere contemplati tre livelli di qualità dello spazio costruito:

- **l'accessibilità**: il livello più alto poiché consente subito la totale fruizione;
- **la visitabilità**: il livello di accessibilità limitato a una parte dell'edificio o delle unità immobiliari, che consente, comunque, ogni tipo di relazione fondamentale anche alla persona con ridotta o impedita capacità motoria o sensoriale;
- **l'adattabilità**: il livello ridotto di qualità, tuttavia modificabile, per originaria previsione progettuale, di trasformazione in livello di accessibilità.

Quindi per conseguire la completa accessibilità e fruibilità dell'edificio è importante adottare le giuste soluzioni di alcuni punti-chiave quali, ad esempio, l'accesso, i collegamenti verticali e orizzontali nonché la dotazione di adeguati servizi igienici.

Le principali norme e linee guida in favore dell'eliminazione delle barriere architettoniche, sono contenute nei seguenti dispositivi legislativi e norme:

- Decreto del Presidente della Repubblica 24 luglio 1996, n. 503 "Regolamento recante norme per l'eliminazione delle barriere architettoniche negli edifici, spazi e servizi pubblici";
- Decreto Ministeriale - Ministero dei Lavori Pubblici 14 giugno 1989, n. 236. "Prescrizioni tecniche necessarie a garantire l'accessibilità, l'adattabilità e la visitabilità degli edifici privati e di edilizia residenziale pubblica sovvenzionata e agevolata, ai fini del superamento e dell'eliminazione delle barriere architettoniche";
- Legge 9 gennaio 1989, n. 13 "Disposizioni per favorire il superamento e l'eliminazione delle barriere architettoniche negli edifici privati";
- [Norma UNI/PdR 24](#) "Abbattimento barriere architettoniche - Linee guida per la riprogettazione del costruito in ottica universal design".

### Le porte di accesso agli edifici

Le porte disposte su percorsi d'ingresso dovranno consentire e facilitare il passaggio di persone disabili ed essere utilizzate da persone con mobilità ridotta.

Le porte di accesso di ogni edificio dovranno essere facilmente manovrabili, di tipo e luce netta tali da consentire un transito comodo anche da parte di persona su sedia a ruote.

Il vano della porta e gli spazi antistanti e retrostanti dovranno essere complanari, e adeguatamente dimensionati sia per le manovre con la sedia a ruote, sia rispetto al tipo di apertura. Per dimensioni, posizionamento, e manovrabilità la porta sarà tale da consentire un'agevole apertura della/e ante da entrambi i lati di utilizzo.

Le porte battenti e le porte automatiche dovranno poter essere utilizzate senza pericolo. La durata dell'apertura di una porta automatica dovrà permettere il passaggio delle persone a mobilità ridotta.

Il sistema di rilevamento delle persone deve essere regolato in modo da aprire la porta rapidamente e realizzato per individuare individui di ogni taglia.

Le porte internamente a vetri dovranno essere facilmente individuabili sia da aperte sia da chiuse dalle persone ipovedenti di tutte le taglie e creare impedimenti visuali, mediante l'uso di elementi visivi a contrasto, incollati, dipinti, incisi o intarsiati nel vetro.

### Porte interne

Per le porte interne sono suggerite, se non diversamente disposto dal progetto esecutivo e dalla DL, porte scorrevoli o similari purché di facile manovrabilità e che non rappresentino intralcio e non richiedano grossi sforzi di apertura. Sono da evitare i meccanismi di ritorno automatico, nel caso non prevedano sistemi di fermo a fine corsa.

Ogni porta deve avere un angolo di apertura almeno pari a 90°.

La larghezza del passaggio utile dovrà essere misurata tra il battente aperto a 90° e il telaio della porta, maniglia non compresa, e sarà normalmente pari a: · 0,83 m per una porta da 0,90 m; · 0,77 m per una porta da 0,80 m.

Comunque dovranno essere poste in opera porte la cui larghezza della singola anta non sia superiore a 120 cm, e gli eventuali vetri siano collocati a un'altezza di almeno 40 cm dal piano del pavimento.

Le maniglie delle porte dovranno essere facilmente impugnate in posizione in piedi e seduto, per cui la loro altezza dovrà essere compresa tra 85 e 95 cm, quella consigliata è di 90 cm.

L'estremità delle maniglie delle porte dovrà essere situata a oltre 0,40 m da un angolo rientrante o da un altro ostacolo all'avanzamento di una sedia a rotelle. Sono da preferire maniglie del tipo a leva opportunamente arrotondate.

L'estensione della maniglia sarà una soluzione realizzabile ma bisognerà comunque verificare che lo sforzo all'apertura sia inferiore a 50 N nel punto di presa della maniglia, in presenza o meno di un dispositivo con chiusura automatica.

### **Infissi esterni**

Dovranno essere installate finestre che garantiscano una buona visibilità sia a chi è costretto in posizione sdraiata, sia a chi, in carrozzella, osserva l'ambiente esterno da una posizione più bassa.

La soglia tra balcone e ambiente interno non deve avere un dislivello tale da costituire ostacolo al passaggio di una persona su sedia a ruote.

Non sarà possibile installare porte-finestre con traversa orizzontale a pavimento avente un'altezza tale da impedire il transito di una sedia a ruote.

I serramenti con ante a scorrimento orizzontale dovranno essere facilmente manovrati da tutte le persone a condizione che il movimento non richieda una forza superiore ad 8 Kg e la maniglia sia situata ad un'altezza adeguata alle persone in carrozzina.

Gli infissi aventi ante a bilico o vasistas dovranno essere facilmente manovrate da tutte le persone purché non sia necessario un movimento violento, non sia prevista un'inclinazione eccessiva e l'eventuale meccanismo a leva sia azionabile da adeguata altezza.

L'altezza delle maniglie o dispositivo di comando, dovrà essere compresa tra cm. 100 e 130 (si consigliano 115 cm).

La maniglia dovrà essere a leva; in esigenza di maggiore forza si consiglia una maniglia a leva con movimento verticale.

Si dovranno predisporre dei comandi a distanza per eventuali finestre più alte o dei sistemi di apertura automatica.

## **Art. 2.17 PRODOTTI PER RIVESTIMENTI INTERNI ED ESTERNI**

1 - Si definiscono prodotti per rivestimenti quelli utilizzati per realizzare i sistemi di rivestimento verticali (pareti - facciate) ed orizzontali (controsoffitti) dell'edificio. I prodotti si distinguono:

a seconda del loro stato fisico:

- rigidi (rivestimenti in pietra - ceramica - vetro - alluminio - gesso - ecc.);
- flessibili (carte da parati - tessuti da parati - ecc.);
- fluidi o pastosi (intonaci - vernicianti - rivestimenti plastici - ecc.); a seconda della loro collocazione:
  - per esterno;
  - per interno; a seconda della loro collocazione nel sistema di rivestimento:
    - di fondo;
    - intermedi; - di finitura.

Tutti i prodotti descritti nei punti che seguono vengono considerati al momento della fornitura. La Direzione dei Lavori, ai fini della loro accettazione, può procedere ai controlli (anche parziali) su campioni della fornitura, oppure richiedere un attestato di conformità della stessa alle prescrizioni di seguito indicate e in genere come da norma [UNI 8012](#).

2 - Prodotti rigidi

In via orientativa valgono le prescrizioni della norma [UNI 11417](#) (varie parti).

- a) Per le piastrelle di ceramica vale quanto prescritto dalla norma [UNI EN 10545](#) varie parti e quanto riportato nell'articolo "Prodotti per Pavimentazione", tenendo conto solo delle prescrizioni valide per le piastrelle da parete.
- b) Per le lastre di pietra vale quanto riportato nel progetto circa le caratteristiche più significative e le lavorazioni da apportare. In mancanza o ad integrazione del progetto valgono i criteri di accettazione generali indicati nell'articolo relativo ai prodotti di pietra integrati dalle prescrizioni date nell'articolo



"Prodotti per Pavimentazioni" (in particolare per le tolleranze dimensionali e le modalità di imballaggio). Sono comunque da prevedere gli opportuni incavi, fori, ecc. per il fissaggio alla parete e gli eventuali trattamenti di protezione.

- c) Per gli elementi di metallo o materia plastica valgono le prescrizioni del progetto. Le loro prestazioni meccaniche (resistenza all'urto, abrasione, incisione), di reazione e resistenza al fuoco, di resistenza agli agenti chimici (detergenti, inquinanti aggressivi, ecc.) ed alle azioni termoigrometriche saranno quelle prescritte in norme UNI, in relazione all'ambiente (interno/esterno) nel quale saranno collocati ed alla loro quota dal pavimento (o suolo), oppure in loro mancanza valgono quelle dichiarate dal fabbricante ed accettate dalla Direzione dei Lavori. Saranno inoltre predisposti per il fissaggio in opera con opportuni fori, incavi, ecc.

Per gli elementi verniciati, smaltati, ecc. le caratteristiche di resistenza alla usura, ai viraggi di colore, ecc. saranno riferite ai materiali di rivestimento.

La forma e costituzione dell'elemento saranno tali da ridurre al minimo fenomeni di vibrazione, produzione di rumore tenuto anche conto dei criteri di fissaggio.

- d) Per le lastre di cartongesso si rinvia all'articolo su "Prodotti per Pareti Esterne e Partizioni Interne".
- e) Per le lastre di fibrocemento si rimanda alle prescrizioni date nell'articolo "Prodotti per Coperture Discontinue".
- f) Per le lastre di calcestruzzo valgono le prescrizioni generali date nell'articolo su prodotti di calcestruzzo con in aggiunta le caratteristiche di resistenza agli agenti atmosferici (gelo/disgelo) ed agli elementi aggressivi trasportati dall'acqua piovana e dall'aria.
- Per gli elementi piccoli e medi fino a 1,2 m come dimensione massima si debbono realizzare opportuni punti di fissaggio ed aggancio.

### 3 - Prodotti flessibili.

- a) Le carte da parati devono rispettare le tolleranze dimensionali del 1,5% sulla larghezza e lunghezza; garantire resistenza meccanica ed alla lacerazione (anche nelle condizioni umide di applicazione); avere deformazioni dimensionali ad umido limitate; resistere alle variazioni di calore e, quando richiesto, avere resistenza ai lavaggi e reazione o resistenza al fuoco adeguate.

Le confezioni devono riportare i segni di riferimento per le sovrapposizioni, allineamenti (o sfalsatura) dei disegni, ecc.; inversione dei singoli teli, ecc.

- b) I tessuti per pareti devono rispondere alle prescrizioni elencate nel comma a) con adeguato livello di resistenza e possedere le necessarie caratteristiche di elasticità, ecc. per la posa a tensione.

Per entrambe le categorie (carta e tessuti) la rispondenza alle norme [UNI EN 233](#), [UNI EN 234](#), [UNI EN 266](#), [UNI EN 259-1](#) e [UNI EN 259-2](#) è considerata rispondenza alle prescrizioni del presente articolo.

### 4 - Prodotti fluidi o in pasta.

- a) Intonaci: gli intonaci sono rivestimenti realizzati con malta per intonaci costituita da un legante (calce-cemento-gesso) da un inerte (sabbia, polvere o granuli di marmo, ecc.) ed eventualmente da pigmenti o terre coloranti, additivi e rinforzanti.

Gli intonaci devono possedere le caratteristiche indicate nel progetto e le caratteristiche seguenti:

- capacità di riempimento delle cavità ed eguagliamento delle superfici;
- reazione al fuoco e/o resistenza all'incendio adeguata;
- impermeabilità all'acqua e/o funzione di barriera all'acqua; - effetto estetico superficiale in relazione ai mezzi di posa usati; - adesione al supporto e caratteristiche meccaniche.

Per i prodotti forniti premiscelati la rispondenza a norme UNI è sinonimo di conformità alle prescrizioni predette; per gli altri prodotti valgono i valori dichiarati dal fornitore ed accettati dalla Direzione dei Lavori.

- b) Prodotti vernicianti: i prodotti vernicianti sono prodotti applicati allo stato fluido, costituiti da un legante (naturale o sintetico), da una carica e da un pigmento o terra colorante che, passando allo stato solido, formano una pellicola o uno strato non pellicolare sulla superficie. Si distinguono in:

- tinte, se non formano pellicola e si depositano sulla superficie;
- impregnanti, se non formano pellicola e penetrano nelle porosità del supporto;
- pitture, se formano pellicola ed hanno un colore proprio;
- vernici, se formano pellicola e non hanno un marcato colore proprio;
- rivestimenti plastici, se formano pellicola di spessore elevato o molto elevato (da 1 a 5 mm circa), hanno colore proprio e disegno superficiale più o meno accentuato.

I prodotti vernicianti devono possedere valori adeguati delle seguenti caratteristiche in funzione delle prestazioni loro richieste:

- dare colore in maniera stabile alla superficie trattata;
- essere traspiranti al vapore d'acqua;
- avere funzione impermeabilizzante;
- impedire il passaggio dei raggi U.V.;
- ridurre il passaggio della CO<sub>2</sub>;
- avere adeguata reazione e/o resistenza al fuoco (quando richiesto);
- avere funzione passivante del ferro (quando richiesto);
- resistenza alle azioni chimiche degli agenti aggressivi (climatici, inquinanti); - resistere (quando richiesto) all'usura.

#### Barriera protettiva antigraffiti per superfici esterne

Emulsione acquosa di cere polimeriche, specifica per proteggere in modo reversibile le superfici a vista dai graffiti.

Conforme alle valutazioni della norma [UNI 11246](#), la barriera dovrà colmare i pori della superficie senza impedirne la traspirabilità, creando una barriera repellente agli oli e all'acqua che impedisce ai graffiti di penetrare in profondità nel supporto.

I limiti di accettazione saranno quelli prescritti nel progetto od in mancanza quelli dichiarati dal fabbricante ed accettati dalla Direzione dei Lavori.

I dati si intendono presentati secondo le norme [UNI 8757](#) e [UNI 8759](#) ed i metodi di prova sono quelli definiti nelle norme UNI.

Tutti i prodotti e/o materiali di cui al presente articolo, qualora possano essere dotati di marcatura CE secondo la normativa tecnica vigente, dovranno essere muniti di tale marchio.

### **Art. 2.18 PRODOTTI PER ISOLAMENTO TERMICO**

1 - Si definiscono materiali isolanti termici quelli atti a diminuire in forma sensibile il flusso termico attraverso le superfici sulle quali sono applicati (vedi classificazione seguente). Per la realizzazione dell'isolamento termico si rinvia agli articoli relativi alle parti dell'edificio o impianti.

I materiali vengono di seguito considerati al momento della fornitura; la Direzione dei Lavori, ai fini della loro accettazione, può procedere ai controlli (anche parziali) su campioni della fornitura oppure chiedere un attestato di conformità della fornitura alle prescrizioni di seguito indicate. Nel caso di contestazione per le caratteristiche si intende che la procedura di prelievo dei campioni, delle prove e della valutazione dei risultati sia quella indicata nelle norme [UNI EN 822](#), [UNI EN 823](#), [UNI EN 824](#) e [UNI EN 825](#) ed in loro mancanza quelli della letteratura tecnica (in primo luogo le norme internazionali ed estere). I materiali isolanti si classificano come segue:

#### A) MATERIALI FABBRICATI IN STABILIMENTO: (blocchi, pannelli, lastre, feltri ecc.).

##### 1) Materiali cellulari

- composizione chimica organica: plastici alveolari;
- composizione chimica inorganica: vetro cellulare, calcestruzzo alveolare autoclavato; - composizione chimica mista: plastici cellulari con perle di vetro espanso.

##### 2) Materiali fibrosi

- composizione chimica organica: fibre di legno;
- composizione chimica inorganica: fibre minerali.

##### 3) Materiali compatti

- composizione chimica organica: plastici compatti; - composizione chimica inorganica: calcestruzzo;
- composizione chimica mista: agglomerati di legno.

##### 4) Combinazione di materiali di diversa struttura

- composizione chimica inorganica: composti "fibre minerali-perlite", calcestruzzi leggeri;
- composizione chimica mista: composti perlite-fibre di cellulosa, calcestruzzi di perle di polistirene.

##### 5) Materiali multistrato

- composizione chimica organica: plastici alveolari con parametri organici;
- composizione chimica inorganica: argille espanse con parametri di calcestruzzo, lastre di gesso associate a strato di fibre minerali;
- composizione chimica mista: plastici alveolari rivestiti di calcestruzzo.

La legge 257/92 vieta l'utilizzo di prodotti contenenti amianto quali lastre piane od ondulate, tubazioni e canalizzazioni.

**B) MATERIALI INIETTATI, STAMPATI O APPLICATI IN SITO MEDIANTE SPRUZZATURA.**

- 1) Materiali cellulari applicati sotto forma di liquido o di pasta
  - composizione chimica organica: schiume poliuretaniche, schiume di urea formaldeide; -
  - composizione chimica inorganica: calcestruzzo cellulare.
- 2) Materiali fibrosi applicati sotto forma di liquido o di pasta
  - composizione chimica inorganica: fibre minerali proiettate in opera.
- 3) Materiali pieni applicati sotto forma di liquido o di pasta
  - composizione chimica organica: plastici compatti; - composizione chimica inorganica: calcestruzzo; - composizione chimica mista: asfalto.
- 4) Combinazione di materiali di diversa struttura
  - composizione chimica inorganica: calcestruzzo di aggregati leggeri;
  - composizione chimica mista: calcestruzzo con inclusione di perle di polistirene espanso.
- 5) Materiali alla rinfusa
  - composizione chimica organica: perle di polistirene espanso; - composizione chimica inorganica: lana minerale in fiocchi, perlite; - composizione chimica mista: perlite bitumata.

2 - Per tutti i materiali isolanti forniti sotto forma di lastre, blocchi o forme geometriche predeterminate, si devono dichiarare le seguenti caratteristiche fondamentali:

- a) dimensioni: lunghezza - larghezza, valgono le tolleranze stabilite nelle norme UNI, oppure specificate negli altri documenti progettuali; in assenza delle prime due valgono quelle dichiarate dal produttore nella sua documentazione tecnica ed accettate dalla Direzione dei Lavori;
- b) spessore: valgono le tolleranze stabilite nelle norme UNI, oppure specificate negli altri documenti progettuali; in assenza delle prime due valgono quelle dichiarate dal produttore nella sua documentazione tecnica ed accettate dalla Direzione dei Lavori;
- c) massa areica: deve essere entro i limiti prescritti nella norma UNI o negli altri documenti progettuali; in assenza delle prime due valgono quelli dichiarati dal produttore nella sua documentazione tecnica ed accettate dalla Direzione dei Lavori;
- d) resistenza termica specifica: deve essere entro i limiti previsti da documenti progettuali (calcolo in base alle relative norme vigenti) ed espressi secondo i criteri indicati nelle norme [UNI EN 12831-1](#) e [UNI 10351](#);
- e) saranno inoltre da dichiarare, in relazione alle prescrizioni di progetto le seguenti caratteristiche:
  - reazione o comportamento al fuoco;
  - limiti di emissione di sostanze nocive per la salute; - compatibilità chimico-fisica con altri materiali.

3 - Per i materiali isolanti che assumono la forma definitiva in opera devono essere dichiarate le stesse caratteristiche riferite ad un campione significativo di quanto realizzato in opera. La Direzione dei Lavori può inoltre attivare controlli della costanza delle caratteristiche del prodotto in opera, ricorrendo ove necessario a carotaggi, sezionamento, ecc. significativi dello strato eseguito.

4 - Entrambe le categorie di materiali isolanti devono rispondere ad una o più delle caratteristiche di idoneità all'impiego, tra quelle della seguente tabella, in relazione alla loro destinazione d'uso: pareti, parete controterra, copertura a falda, copertura piana, controsoffittatura su porticati, pavimenti, ecc.

CARATTERISTICA	UNITA' DI MISURA	DESTINAZIONE D'USO A B C D VALORI RICHIESTI
Comportamento all'acqua Assorbimento all'acqua per capillarità Assorbimento d'acqua per immersione Resistenza al gelo e al disgelo Permeabilità al vapor d'acqua	% % cicli	
Caratteristiche meccaniche Resistenza a compressione a carichi di lunga durata Resistenza a taglio parallelo alle facce	N/mm <sup>2</sup> N	
Resistenza a flessione Resistenza al punzonamento Resistenza al costipamento	N N N %	
Caratteristiche di stabilità Stabilità dimensionale Coefficiente di dilatazione lineare Temperatura limite di esercizio	% mm/m °C	
A = B = C = D =		

Se non vengono prescritti valori per alcune caratteristiche si intende che la Direzione dei Lavori accetta quelli proposti dal fornitore: i metodi di controllo sono quelli definiti nelle norme UNI. Per le caratteristiche possedute intrinsecamente dal materiale non sono necessari controlli.

Tutti i prodotti e/o materiali di cui al presente articolo, qualora possano essere dotati di marcatura CE secondo la normativa tecnica vigente, dovranno essere muniti di tale marchio.

## **Art. 2.18.1 MATERIALI ISOLANTI SINTETICI**

### **Art. 2.18.1.1 POLISTIRENE ESPANSO SINTERIZZATO**

Il polistirene espanso sinterizzato **EPS**, deriva dal petrolio sotto forma di stirene o stirolo. Lo stirolo è la materia base del polistirene sia estruso che sinterizzato.

Per produrre l'EPS, il polistirolo (granulato) viene espanso mediante l'impiego di pentano (circa il 6%) ad una temperatura di circa 100 C°. Il materiale acquista così un volume 20-50 volte maggiore di quello iniziale. Il semi-prodotto viene ulteriormente espanso mediante vapore acqueo, e quindi formato e tagliato nelle dimensioni desiderate.

Per conferire ai prodotti precise caratteristiche tecniche, come l'autoestinguenza e la resistenza al fuoco, vengono aggiunti vari additivi.

Il polistirene espanso sinterizzato si utilizza generalmente in pannelli. Il materiale ha struttura cellulare a celle chiuse e se posto in acqua galleggia. L'EPS inoltre non emana odori e non dà alcun problema a contatto con la pelle. È fisiologicamente innocuo ed è consentito anche per imballaggi di prodotti alimentari.

Si presenta allo stato naturale come un materiale trasparente, incolore, brillante ma può anche essere offerto traslucido, opaco o colorato. La forma è quella dei granuli con granulometria variabile a seconda degli impieghi. Duro e rigido alla percussione emette un suono di timbro quasi metallico; ha buone caratteristiche meccaniche anche a bassissime temperature, alta resistenza alla trazione, eccezionali proprietà dielettriche, inodore, non igroscopico, ha un basso peso specifico, eccellente stampabilità, ottima stabilità dimensionale. Il polistirene ha una bassa conducibilità termica e per questo viene usato anche come isolante del calore. Ha un alto indice di rifrazione alla luce e quindi i suoi manufatti sono molto brillanti e trasparenti. Dal punto di vista chimico resiste agli alcali, agli acidi diluiti, alle soluzioni saline e alla maggior parte dei composti organici; si scioglie però nei solventi aromatici e clorurati. Naturalmente, data la grande diffusione di questo polimero, esistono in commercio numerosi tipi di polistirene, a seconda degli usi: lubrificato per facilitarne la lavorazione, anti elettrostatico, resistente alla luce, rinforzato con fibre di vetro, espandibile.

La norma di prodotto per l'EPS è la [UNI EN 13163](#) "Isolanti termici per edilizia – Prodotti di polistirene espanso ottenuti in fabbrica– Specificazione".

L'EPS ha una conduttività termica ridotta grazie alla sua struttura cellulare chiusa, formata per il 98% di aria. Questa caratteristica gli conferisce un'ottima efficacia come isolante termico. La norma prescrive i valori massimi della conduttività dell'EPS, misurata su campioni opportunamente condizionati, alla temperatura media di 10°C oppure 20°C.

#### Caratteristiche tecniche indicative

Descrizione	Simbolo	Unità di misura	UNI EN ISO 10456	UNI 10351	-
Conduttività termica	l	W/mK	-	0,039 - 0,059	
Densità	r	kg/m <sup>3</sup>	10-50	-	
Fattore di resistenza al vapore	m	-	60/60	-	
Valore di resistenza a compressione al 10% di deformazione		kPa	-	-	30-500
Euroclasse di reazione al fuoco	-	-	-	-	Classe E

È possibile utilizzarlo in pannelli rigidi di vario spessore come isolante termico e acustico per pareti esterne ed interne, intercapedini, solai di calpestio, coperture e simili.

L'EPS, quale composto di carbonio e idrogeno, è di sua natura un materiale combustibile. Esso inizia la sua decomposizione a circa 230-260°C, con emissione di vapori infiammabili, ma soltanto a 450-500°C si ha una accensione. La combustione dell'EPS non produce diossina che quindi non si ritrova nei fumi prodotti durante un incendio.

L'EPS è privo di valori nutritivi in grado di sostenere la crescita dei funghi, batteri o altri microorganismi quindi non marcisce o ammuffisce. L'EPS inoltre è atossico, inerte, non contiene clorofluorocarburi (CFC) né idroclorofluorocarburi (HCFC). Per sua stabilità chimica e biologica l'EPS non costituisce un pericolo per l'igiene ambientale e per le falde acquifere. L'EPS in opera nella coibentazione edilizia non presenta alcun fattore di pericolo per la salute in quanto non rilascia gas tossici. Anche il maneggio e le eventuali lavorazioni meccaniche sono assolutamente innocui e in particolare non vi è pericolo di inalazione di particelle o di manifestazioni allergiche.

L'EPS è permeabile al vapore acqueo, quindi è traspirante, ma è impermeabile all'acqua. La permeabilità al vapore acqueo fa sì che all'interno di edifici e ambienti isolati con EPS non si formino muffe. Un dato importante è quello della resistenza alla diffusione del vapore espresso come rapporto  $\mu$  (adimensionale) fra lo spessore d'aria che offre la stessa resistenza al passaggio del vapore e lo spessore di materiale in questione. Per l'EPS il valore di  $\mu$  è compreso entro limiti che vanno crescendo con la massa volumica.

#### Indicazioni operative

La posa in opera dei pannelli può essere realizzata fondamentalmente con tutti gli adesivi idonei al polistirene. Tra questi, ad esempio, guaine adesive applicate a freddo, adesivi poliuretanicici ed adesivi a base di cemento. In generale, occorrerà usare adesivi privi di solventi ed attenersi alle indicazioni e prescrizioni del produttore. Nell'ambito del sistema di isolamento a cappotto, potranno essere prescritti idonei tasselli di fissaggio a muro (vedi lo specifico articolo di riferimento: "[Sistema di Isolamento a cappotto](#)").

I pannelli isolanti potranno essere tagliati, al fine di dar loro una forma, con cutter, seghetti a mano, elettrici, radiali ed anche con filo caldo.

Lo stoccaggio dei prodotti in polistirene, essendo manufatti leggeri, richiede riguardo e utilizzando una pellicola protettiva resistente agli UV.

#### **Art. 2.18.1.2 POLISTIRENE ESPANSO ESTRUSO**

I pannelli in polistirene espanso estruso **XPS** (da **eXtruded PolyStyrene foam**) vengono realizzati a partire da granuli di polistirene nuovi e da polistirene proveniente da riciclo. Il materiale di partenza viene inserito in una macchina di estrusione che lo fonde ed aggiunge materiale espandente ignifugo di altro tipo, a seconda delle

necessità. La massa che ne risulta viene fatta passare attraverso un ugello a pressione che ne determina la forma. Il risultato del processo produttivo è un materiale isolante a struttura cellulare chiusa.

Il polistirene espanso estruso si può trovare in commercio sotto forma di pannelli con o senza "pelle". La "pelle" è costituita da un addensamento superficiale del materiale che gli conferisce un aspetto liscio e compatto. I pannelli senza pelle sono ottenuti, invece, fresando la superficie per renderla compatibile con collanti, calcestruzzo, malte ecc. La superficie può essere lavorata in funzione dell'applicazione durante o in seguito all'estrusione. Questo tipo di isolante viene utilizzato sia da solo che accoppiato con cartongesso, pannelli in legno e laminati plastici o metallici.

L' XPS è particolarmente adatto all'isolamento termico di strutture, anche particolarmente sollecitate, in cui è richiesta un'elevata resistenza meccanica. Inoltre, la sua impermeabilità all'acqua assicura un'ottima tenuta in presenza di umidità o infiltrazioni d'acqua.

È possibile utilizzarlo in pannelli rigidi di vario spessore come isolante termico e acustico per pareti esterne ed interne, intercapedini, solai di calpestio, coperture e simili.

La norma di prodotto per l'XPS è la [UNI EN 13164](#) "Isolanti termici per edilizia – Prodotti di polistirene espanso estruso ottenuti in fabbrica– Specificazione".

#### Caratteristiche tecniche indicative

Descrizione	Simbolo	Unità di misura	UNI EN ISO 10456	UNI 10351	-
Conduttività termica	l	W/mK	-	0,034 - 0,038	
Densità	r	kg/m <sup>3</sup>	20-65	-	
Fattore di resistenza al vapore	m	-	150/150	-	
Valore di resistenza a compressione al 10% di deformazione		kPa	-	-	200-700
Euroclasse di reazione al fuoco	-	-	-	-	Classe E

#### Indicazioni operative

La posa in opera dei pannelli può essere realizzata fondamentalmente con tutti gli adesivi idonei al polistirene. Tra questi, ad esempio, guaine adesive applicate a freddo, adesivi poliuretanic ed adesivi a base di cemento. In generale, occorrerà usare adesivi privi di solventi ed attenersi alle indicazioni e prescrizioni del produttore. I pannelli isolanti potranno essere tagliati, al fine di dar loro una forma, con cutter, seghetti a mano, elettrici, radiali ed anche con filo caldo.

La temperatura massima in servizio permanente sarà di 75°C. Con temperature superiori possono verificarsi deformazioni permanenti.

Lo stoccaggio dei prodotti in polistirene, essendo manufatti leggeri, richiede riguardo e utilizzando una pellicola protettiva resistente agli UV.

#### **Art. 2.18.1.3 POLIETILENE ESPANSO RETICOLATO**

Il polietilene espanso reticolato è costituito da fogli estrusi di polietilene che, miscelato con degli additivi (azodicarbonamide e il dicumil perossido) e passato all'interno di forni a 200 C° circa, lievitano formando delle bolle di gas all'interno del foglio, creando quindi un materassino.

Il polietilene espanso reticolato presenta interessanti caratteristiche in termini di flessibilità, leggerezza e impermeabilità, oltre che a ottime prestazioni di isolamento termico e acustico.

La gamma di prodotto si differenzia per colore, spessore, per larghezza e per densità. Questi parametri influiscono sul consumo delle materie prime e quindi sulla quantità di sostanze emesse in atmosfera. Il polietilene espanso reticolato si presenta in commercio sotto forma di rotoli di dimensioni variabili, in relazione allo spessore del polietilene. Per esaltarne le prestazioni può essere accoppiato con altri materiali, come tessuti,

o film di diverso tipo ed utilizzato come strato isolante su solai di calpestio, di copertura e pareti, oltre ad essere utilizzato nell'ambito impiantistico.

La norma di prodotto per il polietilene espanso è la [UNI EN 16069](#) "Isolanti termici per edilizia – Prodotti in polietilene espanso (PEF) ottenuti in fabbrica – Specificazione".

#### Caratteristiche tecniche indicative

Descrizione	Simbolo	Unità di misura	<a href="#">UNI 10351</a>	-
Conduttività termica	l	W/mK	0,048 - 0,058	
Densità	r	kg/m <sup>3</sup>	33-50	
Fattore di resistenza al vapore	m	-	-	2000-4500
Coefficiente di permeabilità al vapore acqueo	d	kg/msPa *10 <sup>-12</sup>	0	
Euroclasse di reazione al fuoco	-	-	-	Classe B-F

#### Indicazioni operative

La posa in opera dei pannelli può essere realizzata fondamentalmente con tutti gli adesivi idonei al poliuretano. Tra questi, ad esempio, guaine adesive applicate a freddo, adesivi poliuretanici ed adesivi a base di cemento. In generale, occorrerà usare adesivi privi di solventi ed attenersi alle indicazioni e prescrizioni del produttore. I pannelli isolanti potranno essere tagliati, al fine di dar loro una forma, con cutter, seghetti a mano o elettrici, radiali.

Lo stoccaggio dei prodotti in poliuretano, essendo manufatti leggeri, richiede riguardo e utilizzando una pellicola protettiva resistente agli UV.

#### **Art. 2.18.1.4 POLIURETANO ESPANSO**

I poliuretani sono ottenuti per reazione tra un di-isocianato e un poliolo (tipicamente un glicole poli-propilenico), in presenza di catalizzatori per aumentare la velocità della reazione e di altri additivi, in particolare, tensioattivi per abbassare la tensione superficiale e quindi favorire la formazione della schiuma. In funzione delle scelte formulative e delle condizioni di processo, si possono ottenere diversi tipi di schiume poliuretatiche:

- PUR, polimeri in cui predominano i legami di tipo uretanico,
- PIR, poliisocianurati, in cui avviene la formazione del trimero dell'isocianato,
- PUR/PIR, soluzioni intermedie.

L'applicazione del poliuretano può essere eseguita in blocchi, pannelli con rivestimento flessibile o rigido e semilavorati liquidi da espandere in situ (a spruzzo). Essi includono il poliuretano espanso rigido (PUR) e di poliisocianurato espanso rigido (PIR) spruzzati e formati in sito di cui alle norme di riferimento [UNI EN 14315](#).

I pannelli in poliuretano espanso rigido con rivestimenti flessibili sono prodotti con spessori diversi e con diversi tipi di rivestimento, organici (tra cui carte e cartoni e bitumati) e inorganici (alluminio millesimale, fibre minerali) o multistrati, che vengono adottati in funzione delle particolari esigenze applicative, perlopiù: isolamento termico di pareti, isolamento termico di pavimenti e coperture, realizzazione di condotte.

I pannelli in poliuretano espanso con rivestimenti rigidi, qualora metallici (detti comunemente "pannelli sandwich") sono prodotti prefabbricati principalmente in impianti continui; per pannelli curvi, per elementi con morfologie complesse e per pannelli di alto spessore, si utilizzano più frequentemente impianti in discontinuo.

I blocchi in poliuretano espanso rigido possono essere prodotti sia con impianti in continuo che con tecnologie in discontinuo che utilizzano, come stampi, apposite blocchiere. Si ottengono dei parallelepipedi di schiuma poliuretana che, dopo un'opportuna stagionatura, possono essere tagliati in lastre di vari spessori o lavorati, con appositi impianti a pantografo, dando origine a forme complesse.

La norma di prodotto per il poliuretano espanso è la [UNI EN 13165](#) "Isolanti termici per edilizia – Prodotti in poliuretano rigido ottenuti in fabbrica – Specificazione".

Caratteristiche tecniche indicative

Descrizione	Simbolo	Unità di misura	UNI EN ISO 10456	UNI 10351	-
Conduttività termica	l	W/mK	-	0,023 - 0,029	
Densità	r	kg/m <sup>3</sup>	28-55	-	
Fattore di resistenza al vapore	m	-	60/60	-	
Coefficiente di permeabilità al vapore acqueo	d	kg/msPa *10 <sup>-12</sup>		1-2	
Euroclasse di reazione al fuoco	-	-	-	-	B-C-D-E s2-s3, d0

Indicazioni operative

La posa in opera dei pannelli può essere realizzata fondamentalmente con tutti gli adesivi idonei al poliuretano. Tra questi, ad esempio, guaine adesive applicate a freddo, adesivi poliuretanici ed adesivi a base di cemento. In generale, occorrerà usare adesivi privi di solventi ed attenersi alle indicazioni e prescrizioni del produttore. I pannelli isolanti potranno essere tagliati, al fine di dar loro una forma, con cutter, seghetti a mano o elettrici, radiali.

Lo stoccaggio dei prodotti in poliuretano, essendo manufatti leggeri, richiede riguardo e utilizzando una pellicola protettiva resistente agli UV.



## **Art. 2.18.2 MATERIALI ISOLANTI NATURALI**

### **2.18.2.1 Argilla espansa**

Per argilla espansa s'intende il prodotto conforme alla Norma [UNI EN 14063-1](#).

Le argille selezionate hanno in genere il ciclo produttivo descritto di seguito.

Sono estratte da cave e giacimenti, vengono fatte stagionare per mesi, successivamente trasportate in stabilimento e macinate, mescolate e rese granulari. I granuli di argilla vengono riscaldati in forni ad alte temperature, in cui l'argilla viene prima essiccata e poi riscaldata fin quasi alla fusione, punto in cui inizia il processo di espansione. L'espansione è dovuta alla combustione delle sostanze organiche volatili presenti nell'argilla. I granuli espansi vengono poi raffreddati per ventilazione. Il peso specifico dell'argilla espansa è compreso tra i 350 ed i 530 kg/m<sup>3</sup> a seconda della granulometria.

I granuli sfusi di argilla espansa devono avere una buona inerzia termica e resistenza alla compressione. Essendo di origine minerale, devono essere incombustibili e refrattari, chimicamente inerti e stabili nel tempo, immarcescibili e resistenti all'umidità. Il singolo granulo è impermeabile all'acqua e al vapore, ma il materiale applicato è altamente traspirante.

L'argilla espansa può essere applicata in granuli sfusi in intercapedini di pareti, coperture, sottofondi di pavimenti, sottotetti non praticabili e canne fumarie. Può essere aggiunta come inerte nella realizzazione di intonaci resistenti al fuoco e agglomerati alleggeriti termofonisolanti per solai interpiano, controterra, sottotetti praticabili, coperture piane e a falda inclinata. I granuli possono essere utilizzati anche come inerti per la realizzazione di blocchi in calcestruzzo alleggerito e per realizzare strati drenanti o protettivi nei giardini. L'argilla granulare sfusa è riutilizzabile come inerte o può essere smaltita in discariche specifiche per materiali da costruzione.

### **2.18.2.2 Canna palustre**

La canna palustre proviene dalla famiglia delle graminacee ed è molto diffusa e nasce spontaneamente nelle zone paludose, lungo le rive di fiumi e canali e ai margini dei laghi. È quindi un materiale che si rigenera ogni anno.

Per l'utilizzo in edilizia devono essere raccolte già secche e poi legate insieme mediante filo di ferro zincato o filo di nylon; in tal modo le cavità interne rimangono integre e contengono aria ferma, ottima per l'isolamento termico. Legando insieme le canne a una a una vengono prodotte stuoie portaintonaco.

Il materiale in questione si presenta quindi sotto forma di pannelli di vario spessore e può essere utilizzato come cappotto interno o esterno all'edificio, come controsoffitto o anche all'interno di pareti divisorie interne, solai e coperture di strutture in legno. La canna palustre non teme l'umidità ed ha un buon comportamento termico ed acustico, è traspirante e resistente all'attacco di muffe e roditori. Non contiene e non emette sostanze nocive in nessuna fase del ciclo di vita.

I pannelli, se integri, possono essere riutilizzati. Altrimenti, eliminato il filo di ferro, possono essere inceneriti o compostati. Se intonacati devono essere smaltiti in discariche per inerti.

### **2.18.2.3 Fibra di canapa**

La fibra di canapa deriva dalla canapa da fibra tessile. I pannelli isolanti comunemente utilizzati in edilizia vengono prodotti trattando la fibra di canapa con soda o sali di boro, per migliorarne il comportamento al fuoco, quindi sottoposti a termofissaggio per fondere alla fibra di canapa delle fibre di poliestere che fanno da rinforzo e sostegno del pannello.

I pannelli in fibra di canapa hanno buone proprietà termoacustiche, sono traspiranti e igroscopici (permettono la regolazione dell'umidità per garantire un buon microclima interno). Non devono contenere sostanze tossiche e non devono comportare rischi per la salute né durante le fasi di lavorazione, né durante la vita utile del materiale. La canapa dev'essere, inoltre, resistente alla muffa, agli attacchi da parte di insetti e roditori, e non putrescibile.

I pannelli di fibra di canapa possono essere utilizzati nella realizzazione di intercapedini di pareti con struttura in legno o muratura, di coperture in legno, in laterocemento, in pareti divisorie interne, controsoffitti, o in sottopavimenti per l'abbattimento del rumore di calpestio.

La canapa è riutilizzabile e riciclabile anche in più processi; infine può essere utilizzato come combustibile. Il compostaggio è, invece, possibile solo per la canapa pura, che non contiene fibre di poliestere.

#### **2.18.2.4 Fibra di cellulosa**

La fibra di cellulosa può essere impiegata per la coibentazione degli edifici con buone prestazioni d'isolamento termoacustico e risparmio energetico. La cellulosa è un isolante che consente alle pareti di respirare, assorbendo e rilasciando l'umidità nell'aria, e richiede pochissima energia in fase produttiva, dato che è ottenuta dal riciclo della carta.

La cellulosa può essere utilizzata sotto forma di fiocchi (trucioli o lane) o sotto forma di pannelli. I fiocchi si ottengono principalmente da pura carta di giornali che viene macinata e compressa, trattata con sali borici in modo da ridurne l'infiammabilità e prevenire l'infestazione da parte di insetti e muffe.

La fibra di cellulosa deve essere applicata tramite il sistema ad insufflaggio nelle intercapedini murali (il materiale può subire, nel caso di riempimenti verticali, un notevole assestamento che crea dei vuoti, per questa ragione dopo alcune settimane è necessario controllare il risultato ed eventualmente aggiungere del materiale; il materiale assestato possiede una densità circa del 37-70 Kg/mc), nei sottotetti non praticabili, nelle intercapedini di cartongesso, perlature di legno, controsoffitti, sottopavimenti in legno, ecc. per creare principalmente un isolamento termoacustico omogeneo. A lavoro ultimato i fori praticati per l'insufflaggio vengono opportunamente stuccati per renderli invisibili.

Gli impieghi tipici dei pannelli di cellulosa sono il termoisolamento tra le pareti del tetto e tra pareti divisorie. I pannelli si prestano anche per isolare facciate ventilate e tetti piani e come isolamento sopra le travi. La cellulosa non dà reazioni al contatto con la pelle, non ha nessuna concentrazione di sostanze nocive; ha capacità di assorbimento e di regolazione di umidità; è inodore, elettrostaticamente e elettricamente non reagente ed è priva di polveri fibrose tossiche.

Adattabilità, praticità, velocità e pulizia di applicazione sono i punti di forza dell'isolamento con fibra di cellulosa. Le caratteristiche tecniche principali sono la conducibilità termica di  $\lambda = 0,0037 \text{ W/mK}$ , il calore specifico  $2.100 \text{ J/kg}$  e il fattore di resistenza al vapore  $\mu = 1-2$ .

#### **2.18.2.5 Fibra di cocco**

La fibra di cocco si ricava dal mesocarpo, la parte fibrosa che ricopre la noce di cocco. Lo strato fibroso viene separato dalla noce e sottoposto ad un processo di macerazione di circa 5/6 mesi in acqua e fango, per mezzo del quale subiscono la mineralizzazione, vengono pressate in rotoli e feltri e resi resistenti alla putrefazione ed immarcescibili nonché migliorati nella capacità di resistenza al fuoco.

La fibra di cocco deve avere buone proprietà di isolante termico e acustico. È un materiale permeabile al vapore, non teme l'umidità ed è inattaccabile da muffe, parassiti e roditori.

I feltri o pannelli di fibra di cocco possono essere utilizzati principalmente per isolare acusticamente pavimenti galleggianti. Possono inoltre essere utilizzati per l'isolamento termoacustico di pareti, coperture ventilate e sottotetti.

La fibra di cocco deve avere una lunga durabilità e dev'essere riciclabile, come ad esempio per drenaggi, giardini pensili e terrazzi, o come rinforzo per terreni in forte pendenza. È facile da posare e la sua struttura permette una perfetta aderenza fra i pannelli accostati uno all'altro, perché le fibre si intersecano fra loro, costituendo un corpo unico, senza interruzione di isolamento e senza bisogno di collanti. Non danneggia la salute dell'uomo perché non dà origine a pulviscolo, né ad alcuna esalazione irritante per la pelle o per le vie respiratorie.

#### **2.18.2.6 Fibra di legno**

I pannelli in fibra di legno vengono prodotti attraverso la lavorazione del legname di scarto proveniente da segherie, silvicoltura sostenibile e dalla ripulitura dei boschi. La materia prima viene sminuzzata, bollita, sibrata

meccanicamente o a vapore. Dall'impasto di fibre ottenuto vengono formati dei feltri, fatti asciugare a caldo e quindi leggermente compressi. L'incollaggio dei pannelli avviene solitamente con la lignina.

I pannelli così prodotti, hanno delle buone caratteristiche di isolamento termoacustico, ed una buona capacità di accumulo del calore, che in estate si traduce in un buon livello di ritardo nel passaggio del calore dall'esterno all'interno. I pannelli possono assorbire molta acqua senza modificare la loro struttura, ma per espletare la loro funzione devono essere applicati a secco.

I pannelli in fibra di legno vengono classificati a seconda della loro densità in:

- pannelli duri  $\geq 800$  Kg/mc
- pannelli semiduri
- pannelli morbidi  $\leq 350$  Kg/mc

I pannelli si utilizzano per l'isolamento di intercapedini di strutture in legno e muratura, cappotti esterni ventilati e non, rivestimenti interni, coperture inclinate e piane e solai di vario tipo.

I pannelli sono biodegradabili e possono essere utilizzati come combustibile (a meno che non siano trattati con bitume) oppure possono essere riciclati per produrre nuovi materiali isolanti.

Per pannelli in fibra di legno s'intende un prodotto conforme alla Norma [UNI EN 13171](#).

### **2.18.2.7 Fibra di legno mineralizzata**

Le fibre di legno, macinate e sfibrate attraverso procedimenti meccanici, vengono impregnate con magnesite o cemento portland per determinarne la mineralizzazione, che apporta alle fibre una notevole coesione e compattezza strutturale. Mescolando trucioli di legno a fibra lunga con magnesite si producono dei pannelli termoisolanti. Nel procedimento con cemento, l'impasto viene versato in stampi e lasciato stagionare e la mineralizzazione avviene per assorbimento del legante. Le fibre vengono sottoposte ad un trattamento mineralizzante che, pur mantenendo inalterate le proprietà meccaniche del legno, ne annulla i processi di deterioramento biologico, rende le fibre perfettamente inerti e annulla la resistenza al fuoco.

Non si deve ottenere nessun inquinamento né in fase di produzione, né nell'impiego, né nell'eventuale riciclaggio e smaltimento dei residui che possono essere reimpiegati o riciclati. Il prodotto non deve contenere metalli nocivi, non sviluppare gas tossici, non essere radioattivo, non combustibile (in caso di incendio non deve dare luogo a gocciolamento, non sviluppare fumi o gas tossici, non propagare fiamma). La fibra di legno mineralizzata deve avere un'elevata capacità di accumulo termico e di smorzamento delle fluttuazioni di temperatura in modo da garantire un costante microclima interno. Trattandosi di un materiale traspirante con buone caratteristiche acustiche può essere impiegato sia come fonoisolante, che come fonoassorbente.

I pannelli in fibra di legno mineralizzata possono essere utilizzati per l'isolamento termoacustico e la protezione dal fuoco di pareti perimetrali e divisorie, controsoffitti, coperture e solai. Possono utilizzarsi nella correzione dei ponti termici, nel risanamento di murature umide, nell'isolamento di ambienti contro terra. Le fibre sfuse di legno mineralizzato possono essere utilizzate per realizzare sottofondi e massetti alleggeriti per solai e sottotetti.

I pannelli, se integri, possono essere riutilizzati, ma la mineralizzazione ne rende impossibile la combustione. Una forma di recupero è la frantumazione ed il riutilizzo come inerte per il calcestruzzo.

Per pannelli in fibra di legno mineralizzata s'intende un prodotto conforme alla Norma [UNI EN 13171](#).

### **2.18.2.8 Lana di roccia**

La lana di roccia è un materiale naturale con peculiarità termiche ed acustiche, incombustibile, ed è ottenuta dalla fusione dei componenti minerali, opportunamente selezionati e dosati. L'intero processo di fusione e fibraggio è controllato allo scopo di ottenere un prodotto finito omogeneo, chimicamente inerte, stabile nel tempo. La produzione della lana di roccia ha inizio con la fusione della roccia vulcanica ad alta temperatura dopo una accurata selezione geologica delle materie prime (il calcare, le bricchette, il coke).

Dalla fusione della roccia vulcanica, che si trasforma in roccia fusa (melt), si produce una fibra infine spruzzata di resina ed olio.

Prodotta ed impiegata principalmente per il buon isolamento termico ed acustico che deve possedere, la lana di roccia è utile per la riduzione degli ingombri (lo spessore del prodotto consente di ridurre al minimo la perdita di superficie utile degli spazi interni) e la facilità di posa in opera: il prodotto può essere posto in opera anche preaccoppiato con pannelli di altro materiale isolante rigido e deve garantire resistenza agli urti e all'umidità. L'eventuale formazione di condensa interstiziale può essere regolata dalla presenza di un'opzionale barriera al vapore integrata nel prodotto accoppiato.

La lana di roccia da impiegare deve essere innocua per la salute.

Può essere impiegata soprattutto per l'isolamento termoacustico di intercapedini, pareti e coperture con strutture in legno, in cappotti interni ed esterni ventilati, in pareti divisorie interne e controsoffitti.

### **2.18.2.9 Cartongesso**

Per cartongesso si intende il prodotto conforme ed utilizzato secondo le Norme [UNI EN 13915 - UNI 11424](#). I pannelli sono costituiti in gesso, ricavato dalla cottura della roccia di solfato di calcio, rinforzato da due fogli di cartone resistente che fungono da armatura esterna. La struttura a micro e macropori rende il prodotto in grado di resistere all'umidità in eccesso, assorbire rumori e vibrazioni, fermo restando l'incombustibilità per eccellenza dei prodotti utilizzati.

Le lastre di cartongesso possono essere utilizzate in modalità accoppiata con altri materiali isolanti e/o per la costituzione di parteti interne, contropareti, controsoffitti e simili.

Nella principale applicazione, le pareti in cartongesso, sono costituite da una struttura modulare metallica in lamiera d'acciaio zincata composta da guide ad "U" orizzontali superiori ed inferiori e montanti a "C" verticali a cui vengono fissate le lastre di gesso protetto e le giunture tra le lastre ed i punti dove sono state inserite le viti vengono stuccati e rasati. Lo spessore finale delle pareti in cartongesso può variare generalmente da 75 mm a 125 mm.

Le pareti in cartongesso vanno consegnate pronte per ricevere la tinteggiatura o altro decoro, previa eventuale opera di carteggiatura.

Le pareti in cartongesso offrono svariate possibilità di applicazioni. Modificando inoltre la tipologia di isolante da inserire all'interno delle pareti in cartongesso, si aggiungono, alla funzione base di contro-tamponamento interno, anche altre prestazioni che puntano al miglioramento del fonoisolamento, della resistenza termica, della resistenza all'umidità e alla diffusione del vapore acqueo, agli urti e alla resistenza e reazione al fuoco.

Le pareti in cartongesso possono inoltre ospitare impianti elettrici, canalizzazioni e condutture sanitarie se vengono utilizzate lastre specifiche per ambienti umidi.

L'elasticità ed il peso contenuto sono caratteristiche specifiche che permettono alle lastre ed alla struttura in acciaio zincato di resistere alle vibrazioni.

## **Art. 2.19 PRODOTTI PER PARETI ESTERNE E PARTIZIONI INTERNE**

1 - Si definiscono prodotti per pareti esterne e partizioni interne quelli utilizzati per realizzare i principali strati funzionali di queste parti di edificio.

Per la realizzazione delle pareti esterne e partizioni interne si rinvia all'articolo che tratta queste opere.

I prodotti vengono di seguito considerati al momento della fornitura; la Direzione dei Lavori, ai fini della loro accettazione, può procedere ai controlli (anche parziali) su campioni della fornitura oppure richiedere un attestato di conformità della fornitura alle prescrizioni di seguito indicate. Nel caso di contestazione si intende che la procedura di prelievo dei campioni, le modalità di prova e valutazione dei risultati sono quelli indicati nelle norme UNI ed in mancanza di questi quelli descritti nella letteratura tecnica (primariamente norme internazionali).

2 - I prodotti a base di laterizio, calcestruzzo e similari non aventi funzione strutturale (vedere articolo murature) ma unicamente di chiusura nelle pareti esterne e partizioni devono rispondere alle prescrizioni del progetto ed a loro completamento alle seguenti prescrizioni:

- a) gli elementi di laterizio (forati e non) prodotti mediante pressatura o trafilatura con materiale normale od alleggerito devono rispondere alla norma [UNI EN 771-1](#);
- b) gli elementi di calcestruzzo dovranno rispettare le stesse caratteristiche indicate nella norma [UNI EN 771-1](#) (ad esclusione delle caratteristiche di inclusione calcarea), i limiti di accettazione saranno quelli indicati nel progetto ed in loro mancanza quelli dichiarati dal produttore ed approvati dalla Direzione dei Lavori;
- c) gli elementi di calcio silicato, pietra ricostruita, pietra naturale, saranno accettate in base alle loro caratteristiche dimensionali e relative tolleranze; caratteristiche di forma e massa volumica (foratura, smussi, ecc.); caratteristiche meccaniche a compressione, taglio e flessione; caratteristiche di comportamento all'acqua ed al gelo (imbibizione, assorbimento d'acqua, ecc.).  
I limiti di accettazione saranno quelli prescritti nel progetto ed in loro mancanza saranno quelli dichiarati dal fornitore ed approvati dalla Direzione dei Lavori.

3 - I prodotti ed i componenti per facciate continue dovranno rispondere alle prescrizioni del progetto ed in loro mancanza alle seguenti prescrizioni:

- gli elementi dell'ossatura devono avere caratteristiche meccaniche coerenti con quelle del progetto in modo da poter trasmettere le sollecitazioni meccaniche (peso proprio delle facciate, vento, urti, ecc.) alla struttura portante, resistere alle corrosioni ed azioni chimiche dell'ambiente esterno ed interno;
- gli elementi di tamponamento (vetri, pannelli, ecc.) devono essere compatibili chimicamente e fisicamente con l'ossatura; resistere alle sollecitazioni meccaniche (urti, ecc.); resistere alle sollecitazioni termoigrometriche dell'ambiente esterno e chimiche degli agenti inquinanti;
- le parti apribili ed i loro accessori devono rispondere alle prescrizioni sulle finestre o sulle porte;
- i rivestimenti superficiali (trattamenti dei metalli, pitturazioni, fogli decorativi, ecc.) devono essere coerenti con le prescrizioni sopra indicate;
- le soluzioni costruttive dei giunti devono completare ed integrare le prestazioni dei pannelli ed essere sigillate con prodotti adeguati.

La rispondenza alle norme UNI per gli elementi metallici e loro trattamenti superficiali, per i vetri, i pannelli di legno, di metallo o di plastica e per gli altri componenti, viene considerato automaticamente soddisfacimento delle prescrizioni sopradette.

4 - I prodotti ed i componenti per partizioni interne prefabbricate che vengono assemblate in opera (con piccoli lavori di adattamento o meno) devono rispondere alle prescrizioni del progetto ed in mancanza, alle prescrizioni indicate al punto precedente.

5 - I prodotti a base di cartongesso devono rispondere alle prescrizioni del progetto ed, in mancanza, alle prescrizioni seguenti: avere spessore con tolleranze  $\pm 0,5$  mm, lunghezza e larghezza con tolleranza  $\pm 2$  mm, resistenza all'impronta, all'urto, alle sollecitazioni localizzate (punti di fissaggio) ed, a seconda della destinazione d'uso, con basso assorbimento d'acqua, con bassa permeabilità al vapore (prodotto abbinato a barriera al vapore), con resistenza all'incendio dichiarata, con isolamento acustico dichiarato.

I limiti di accettazione saranno quelli indicati nel progetto ed, in loro mancanza, quelli dichiarati dal produttore ed approvati dalla Direzione dei Lavori.

Tutti i prodotti e/o materiali di cui al presente articolo, qualora possano essere dotati di marcatura CE secondo la normativa tecnica vigente, dovranno essere muniti di tale marchio.

### **2.19.1) OPERE IN CARTONGESSO**

Con l'ausilio del cartongesso possono realizzarsi diverse applicazioni nell'ambito delle costruzioni: veri e propri elementi di compartimentazione, contropareti, controsoffitti, ecc. Queste opere possono essere in classe 1 o classe 0 di reazione al fuoco e possono anche avere caratteristiche di resistenza al fuoco (es. REI 60, REI 90, REI 120).

Tale sistema costruttivo a secco è costituito essenzialmente dai seguenti elementi base:

- lastre di cartongesso
- orditura metallica di supporto
- viti metalliche
- stucchi in gesso
- nastri d'armatura dei giunti

oltre che da alcuni accessori opzionali, quali: paraspigoli, nastri adesivi per profili, rasanti per eventuale finitura delle superfici, materie isolanti e simili.

Il sistema viene definito a secco proprio perché l'assemblaggio dei componenti avviene, a differenza di quanto succede col sistema tradizionale, con un ridotto utilizzo di acqua: essa infatti viene impiegata unicamente per preparare gli stucchi in polvere. Tale sistema deve rispondere a caratteristiche prestazionali relativamente al comportamento statico, acustico e termico nel rispetto delle leggi e norme che coinvolgono tutti gli edifici.

Le lastre di cartongesso, conformi alla norma [UNI EN 520](#), saranno costituite da lastre di gesso rivestito la cui larghezza è solitamente pari a 1200 mm e aventi vari spessori, lunghezze e caratteristiche tecniche in funzione delle prestazioni richieste.

Sono costituite da un nucleo di gesso (contenente specifici additivi) e da due fogli esterni di carta riciclata perfettamente aderente al nucleo, i quali conferiscono resistenza meccanica al prodotto.

Conformemente alla citata norma, le lastre potranno essere di vario tipo, a seconda dei requisiti progettuali dell'applicazione richiesta:

1. lastra tipo A: lastra standard, adatta a ricevere l'applicazione di intonaco a gesso o decorazione;
2. lastra tipo D: lastra a densità controllata, non inferiore a 800 kg/m<sup>3</sup>, il che consente prestazioni superiori in talune applicazioni, con una faccia adatta a ricevere l'applicazione di intonaco a gesso o decorazione;
3. lastra tipo E: lastra per rivestimento esterno, ma non permanentemente esposta ad agenti atmosferici; ha un ridotto assorbimento d'acqua e un fattore di resistenza al vapore contenuto;
4. lastra tipo F: lastra con nucleo di gesso ad adesione migliorata a alta temperatura, detta anche tipo fuoco; ha fibre minerali e/o altri additivi nel nucleo di gesso, il che consente alla lastra di avere un comportamento migliore in caso d'incendio;
5. lastra tipo H: lastra con ridotto assorbimento d'acqua, con additivi che ne riducono l'assorbimento, adatta per applicazioni speciali in cui è richiesta tale proprietà; può essere di tipo H1, H2 o H3 in funzione del diverso grado di assorbimento d'acqua totale (inferiore al 5, 10, 25%), mentre l'assorbimento d'acqua superficiale deve essere comunque non superiore a 180 g/m<sup>2</sup>;
6. lastra tipo I: lastra con durezza superficiale migliorata, adatta per applicazioni dove è richiesta tale caratteristica, valutata in base all'impronta lasciata dall'impatto di una biglia d'acciaio, che non deve essere superiore a 15 mm, con una faccia adatta a ricevere l'applicazione di intonaco a gesso o decorazione;
7. lastra tipo P: lastra di base, adatta a ricevere l'applicazione di intonaco a gesso; può essere perforata durante la produzione;
8. lastra tipo R: lastra con resistenza meccanica migliorata, ha una maggiore resistenza a flessione (superiore di circa il 50 % rispetto alle altre lastre), sia in senso longitudinale, sia trasversale, rispetto agli altri tipi di lastre, con una faccia adatta a ricevere l'applicazione di intonaco a gesso o decorazione.

Le lastre in cartongesso potranno essere richieste e fornite preaccoppiate con altri materiali isolanti secondo la [UNI EN 13950](#) realizzata con un ulteriore processo di lavorazione consistente nell'incollaggio sul retro di uno strato di materiale isolante (polistirene espanso o estruso, lana di roccia o di vetro) allo scopo di migliorare le prestazioni di isolamento termico e/o acustico.

Le lastre potranno inoltre essere richieste con diversi tipi di profilo: con bordo arrotondato, diritto, mezzo arrotondato, smussato, assottigliato.

I profili metallici di supporto alle lastre di cartongesso saranno realizzati secondo i requisiti della norma [UNI EN 14195](#) in lamiera zincata d'acciaio sagomata in varie forme e spessori (minimo 0,6 mm) a seconda della loro funzione di supporto.

Posa in opera

La posa in opera di un paramento in cartongesso sarà conforme alle indicazioni della norma [UNI 11424](#) e comincerà dal tracciamento della posizione delle guide, qualora la struttura portante sia costituita dall'orditura metallica. Determinato lo spessore finale della parete o le quote a cui dovrà essere installato il pannello, si avrà cura di riportare le giuste posizioni sul soffitto o a pavimento con filo a piombo o laser. Si dovrà riportare da subito anche la posizione di aperture, porte e sanitari in modo da posizionare correttamente i montanti nelle guide.

Gli elementi di fissaggio, sospensione e ancoraggio sono fondamentali per la realizzazione dei sistemi in cartongesso. Per il fissaggio delle lastre ai profili, sarà necessario impiegare delle viti a testa svasata con impronta a croce. La forma di testa svasata è importante, poiché deve permettere una penetrazione progressiva nella lastra senza provocare danni al rivestimento in cartone. Il fissaggio delle orditure metalliche sarà realizzato con viti a testa tonda o mediante idonea punzonatrice. Le viti dovranno essere autofilettanti e penetrare nella lamiera di almeno 10 mm. Analogamente, onde poter applicare le lastre al controsoffitto, è necessaria una struttura verticale di sospensione, cui vincolare i correnti a "C" per l'avvitatura. I controsoffitti per la loro posizione critica, richiedono particolari attenzioni di calcolo e di applicazione. I pendini dovranno essere scelti in funzione della tipologia di solaio a cui verranno ancorati e dovranno essere sollecitati solo con il carico massimo di esercizio indicato dal produttore. I tasselli di aggancio dovranno essere scelti in funzione della tipologia di solaio e con un valore di rottura 5 volte superiore a quello di esercizio.

Lungo i bordi longitudinali e trasversali delle lastre, il giunto deve essere trattato in modo da poter mascherare l'accostamento e permettere indifferentemente la finitura progettualmente prevista. I nastri di armatura in tal caso, avranno il compito di contenere meccanicamente le eventuali tensioni superficiali determinatesi a causa di piccoli movimenti del supporto. Si potranno utilizzare nastri in carta microforata e rete adesiva conformi alla norma [UNI EN 13963](#). Essi saranno posati in continuità e corrispondenza dei giunti e lungo tutto lo sviluppo di accostamento dei bordi delle lastre, mentre per la protezione degli spigoli vivi si adatterà idoneo nastro o lamiera paraspigoli opportunamente graffiata e stuccata.

Per le caratteristiche e le modalità di stuccatura si rimanda all'articolo "Opere da Stuccatore" i cui requisiti saranno conformi alla norma [UNI EN 13963](#).

Le lastre di cartongesso, destinate alla posa in opera di pareti e controsoffitti, devono avere un contenuto di almeno il 5% in peso di materie riciclate e/o recuperate.

Rimane in capo all'Appaltatore la dimostrazione di rispondenza al criterio tramite, alternativamente:

- Una dichiarazione ambientale di Tipo III, conforme alla norma UNI EN 15804 e alla norma ISO 14025;
- Una autodichiarazione ambientale di Tipo II conforme alla norma ISO 14021, verificata da un organismo di valutazione della conformità, che dimostri il rispetto del criterio.

### **2.19.2) OPERE IN HPL (High Pressure Laminates)**

I laminati ad alta pressione HPL (High Pressure Laminates), definiti dalle normative europee e internazionali [UNI EN 438](#) e ISO 4586, sono pannelli ad alta densità finiti e pronti per l'uso, che vantano ottime caratteristiche di resistenza meccanica, fisica e chimica, facile lavorabilità e grande semplicità di manutenzione.

I pannelli HPL sono costituiti da diversi strati di materiale in fibra di cellulosa, impregnati con resine termoindurenti sottoposti all'azione combinata e simultanea di pressione e calore esercitata in speciali presse per un determinato tempo e variabile in funzione della tipologia di laminato.

In dettaglio, il processo per la produzione dei laminati HPL prevede dapprima lo stoccaggio della carta kraft, carta grezza di particolare robustezza e resistenza, che costituisce il cuore del pannello HPL e di quella decorativa, lo strato di carta colorata o decorata che conferisce al laminato la sua estetica.

Le resine utilizzate per impregnare le carte decorative e kraft che costituiscono il foglio di HPL potranno quindi essere fenoliche (per il substrato di carta kraft) oppure melaminiche (per la carta decorativa) e di seguito fatte asciugare.

Dopo la fase di impregnatura e di stoccaggio delle carte in appositi locali a temperatura controllata, si procederà all'assemblaggio dei diversi fogli di carta kraft, decorativo ed eventuale overlay, che una volta sovrapposti saranno sistemati nelle presse per la termo-laminazione. Quest'ultimo processo sarà irreversibile e darà origine all'HPL: i fogli impregnati di carta decorativa e kraft saranno sottoposti simultaneamente a un processo di pressione e all'esposizione a temperature molto elevate:

- Temperatura 140°/150° C
- Pressione > 7 MPa

- Durata del ciclo di pressatura 40/50 minuti

La termo-laminazione favorisce lo scioglimento della resina termoindurente attraverso le fibre della carta e la sua conseguente polimerizzazione, per ottenere un materiale omogeneo, non poroso e con la finitura superficiale richiesta.

Le resine reagiscono in modo irreversibile attraverso i legami chimici incrociati che si originano durante il processo di polimerizzazione, originando così un prodotto stabile, non reattivo chimicamente, con caratteristiche totalmente diverse dai suoi componenti iniziali.

Opportunamente rifilati i bordi e smerigliato il retro del pannello per renderlo adatto all'incollaggio, si procederà al controllo qualità secondo la Norma UNI EN 438 del prodotto finito, secondo i requisiti e le richieste della norma e le eventuali specifiche progettuali e/o della Direzione Lavori.

I pannelli in HPL saranno costituiti da materiali a base di cellulosa (60-70%) e resine termoindurenti (30-40%). Potranno avere uno o entrambi i lati con decorativi.

Stratificazione tipo:

- **Overlay:** carta ad alta trasparenza che rende la superficie del laminato altamente resistente ad abrasioni, graffi e all'invecchiamento dovuto agli effetti della luce.
- **Carte decorative:** carte esterne, prive di cloruri, colorate o decorate.
- **Carta kraft:** carta grezza, perlopiù marrone.

Con l'ausilio dell'HPL sono realizzarsi diverse applicazioni nell'ambito delle costruzioni: veri e propri elementi di compartimentazione, contropareti, controsoffitti, rivestimenti, ecc.

I requisiti minimi richiesti per i pannelli in HPL da utilizzare saranno:

- Resistenza all'impatto: sopportare senza danni l'impatto con oggetti contundenti
- Resistenza ai graffi e all'usura: la sua densità deve renderlo resistente ai graffi e all'usura
- Stabilità alla luce: non subire i raggi UV e non è soggetto a scolorimento
- Facilità di pulizia: la superficie liscia non deve permettere allo sporco di attaccarsi
- Termoresistenza: le variazioni di temperature non devono intaccarne le proprietà
- Igienicità: la superficie non porosa deve renderlo facile da pulire e igienico

### Sistema di classificazione dei prodotti HPL (UNI EN 438)

Principali classificazioni

<b>H</b>	Classe per utilizzo orizzontale
<b>V</b>	Classe per utilizzo verticale
<b>C</b>	Laminato compatto
<b>E</b>	Classe per utilizzo esterno
<b>AC</b>	Classe di abrasione per pavimentazioni
<b>A</b>	Laminato perlescente
<b>M</b>	Laminato metallico
<b>W</b>	Laminato con impiallacciatura di legno
<b>B</b>	Laminato con anima colorata
<b>T</b>	Laminato sottile < 2 mm
Sottocategorie	
<b>D</b>	Impiego pesante o utilizzo severo
<b>G</b>	Scopi generici o utilizzo moderato
<b>S</b>	Classe normalizzata o standard
<b>F</b>	Classe ritardante di fiamma



### **Trasporto, movimentazione e stoccaggio del materiale**

Per evitare il danneggiamento delle superfici e degli angoli, i pannelli dovranno essere sempre maneggiati con cura e attenzione. Durante il trasporto si dovranno impiegare bancali piani e stabili, assicurando i pannelli contro gli scivolamenti. Durante le operazioni di carico e scarico si eviterà che i pannelli scorrano uno sull'altro sollevandoli a mano o, se ad alto spessore, mediante sollevatore a ventosa. Si presterà particolare attenzione alla presenza di sporcizia, corpi estranei e bordi taglienti che possono danneggiare le superfici in caso di sfregamento.

Una posizione errata durante lo stoccaggio potrebbe produrre deformazioni anche permanenti. Si sistemeranno i pannelli uno sull'altro su superfici piane, ma mai in posizione verticale o a coltello. Si coprirà il pannello più esterno con una lastra o un foglio di polietilene. In caso di pannelli ruvidati, si posizioneranno i fogli con decorativo contro decorativo e l'ultimo pannello della pila con il lato decorato rivolto verso il basso.

Il film protettivo, quando previsto, non dovrà essere mai esposto alla luce diretta del sole, né sottoposto a temperature troppo elevate.

Inoltre si stoccheranno sempre i pannelli in locali chiusi che garantiscano condizioni climatiche ottimali (temperatura compresa tra 10° e 30°C e 40-65% di UR), evitando che le due facce del pannello si trovino in condizioni di temperatura e umidità differenti.

Prima di procedere alle lavorazioni e all'installazione si potranno lasciare climatizzare i pannelli sul luogo di montaggio per alcuni giorni.

Per i laminati ad alto spessore, è consigliabile effettuare le lavorazioni (taglio, foratura, fresatura etc.) sul retro del pannello non a vista. Questo al fine di evitare di compromettere la superficie più a rischio.

Il film protettivo, quando previsto, dovrà essere pelato contemporaneamente su entrambe le facce del pannello.

### **2.19.3) OPERE IN CALCESTRUZZO AERATO O CELLULARE**

Il calcestruzzo aerato o cellulare è un materiale innovativo, resistente ed isolante, appositamente studiato per realizzare edifici ad alta efficienza energetica, resistenti al fuoco ed atti a garantire salubrità e sostenibilità degli interni.

Tale prodotto, conforme alla norma [UNI EN 771-4](#), si distingue in due famiglie di calcestruzzo cellulare, in funzione della composizione:

a) Calcestruzzo cellulare a base cemento, ove i componenti principali sono: sabbia silicea, cemento Portland, ossido di calcio, gesso e acqua.

b) Calcestruzzo cellulare a base calce, ove i componenti principali sono: sabbia silicea, ossido di calcio, cemento Portland e acqua.

In una percentuale inferiore al 10 per mille, in funzione della densità desiderata, è presente la polvere di alluminio avente la funzione di attivare il processo di lievitazione dell'impasto con conseguente formazione di pori a seguito della reazione della calce viva e dell'acqua.

#### **Requisiti tecnico-prestazionali**

I blocchi per muratura in calcestruzzo aerato o cellulare dovranno rispondere ai seguenti requisiti tecnico-prestazionali per tutti gli spessori richiesti:

- isolamento termico e ridotto impatto ambientale
- semplicità di impiego e rapida posa in opera
- alta resistenza al fuoco (Euroclasse A1 di reazione al fuoco)
- elevata leggerezza e traspiranza
- buona portanza strutturale
- elevata capacità isolante termo-acustica

I requisiti fisici e meccanici relativi alle proprietà dei blocchi di calcestruzzo aerato (o cellulare) dovranno rispondere alle seguenti norme UNI di settore:

- proprietà termiche determinate secondo la [UNI EN 1745](#)
- resistenza a flessione determinata secondo la [UNI EN 1351](#)
- resistenza a compressione determinata secondo la [UNI EN 679](#)
- massa volumica a secco determinata secondo la [UNI EN 678](#)

La precisione dimensionale del blocco (+/- 1 mm) e l'omogeneità del materiale dovranno semplificare la messa in opera, consentendo di ridurre lo spessore degli intonaci, garantendo la completa aderenza delle malte e/o dei collanti impiegati. In luogo degli intonaci tradizionali dovrà essere possibile finire la superficie delle murature con rasatura armata con fibra di vetro.

I componenti del sistema dovranno includere spessori e dimensioni dei blocchi di varie misure e idonei per la realizzazione di divisori interni e murature esterne, lisci o con incastro maschio/femmina e, qualora progettualmente richiesti o indicati dalla Direzione Lavori, con forma speciale per architravi e altre applicazioni locali.

La messa in opera di eventuali impianti elettrici ed idraulici dovrà essere facilitata dalla possibilità di ricavare agevolmente nel paramento alloggiamenti di dimensione idonea, mediante scanalatori elettrici o manuali, riducendo al minimo i tempi di assistenza muraria. Con apposite frese o con un semplice seghetto alternativo, si dovranno ricavare agevolmente le sedi per le scatole elettriche, per le tubature e per eventuali zanche. Nel ripristino degli scassi di ampia dimensione, occorrerà prevedere la protezione superficiale con pre-rasature armate con reti in fibra di vetro.

La finitura della muratura sarà eseguita una volta che questa abbia completato gli assestamenti iniziali e smaltita l'umidità di produzione. Non si dovranno applicare i prodotti con temperature troppo basse (<5° C) o elevate (>30 °C), sotto il caldo severo, in presenza di forte vento o pioggia battente.

I prodotti, una volta posati, devono essere protetti da piogge, gelo e rapida essiccazione dovuta a temperature elevate o vento eccessivo. Non bisognerà bagnare la muratura in condizioni normali, inumidirla solo con climi molto caldi o ventosi. Si preparerà il supporto livellando eventuali irregolarità con apposito frattazzo, rimuovendo la colla di sigillatura dei giunti eccedente e le parti inconsistenti con scopa dura di saggina o spatola. Si avrà cura di rimuovere le polveri con idonea attrezzatura (spazzino o aria compressa) ed eventuali oli e grassi con appositi sgrassanti.

## **Art. 2.20 PRODOTTI PER ASSORBIMENTO ACUSTICO**

1 - Si definiscono materiali assorbenti acustici (o materiali fonoassorbenti) quelli atti a dissipare in forma sensibile l'energia sonora incidente sulla loro superficie e, di conseguenza, a ridurre l'energia sonora riflessa. Questa proprietà è valutata con il coefficiente di assorbimento acustico (a), definito dall'espressione:

$$a = W_a/W_i$$

dove:

$W_i$  è l'energia sonora incidente;

$W_a$  è l'energia sonora assorbita.

2 - Sono da considerare assorbenti acustici tutti i materiali porosi a struttura fibrosa o alveolare aperta. A parità di struttura (fibrosa o alveolare) la proprietà fonoassorbente dipende dallo spessore.

I materiali fonoassorbenti si classificano secondo lo schema di seguito riportato. a)

Materiali fibrosi:

1) minerali (fibra di vetro, fibra di roccia) (norma [UNI 5958](#)); 2) vegetali (fibra di legno o cellulosa, truciolari).

b) Materiali cellulari:

1) minerali:

- - calcestruzzi leggeri (a base di pozzolane, perlite, vermiculite, argilla espansa);
- - laterizi alveolari; - prodotti a base di tufo.

2) sintetici:

- - poliuretano a celle aperte (elastico - rigido);
- - polipropilene a celle aperte.

3 - Per tutti i materiali fonoassorbenti forniti sotto forma di lastre, blocchi o forme geometriche predeterminate, si devono dichiarare le seguenti caratteristiche fondamentali:

- lunghezza - larghezza, valgono le tolleranze stabilite nelle norme UNI, oppure specificate negli altri documenti progettuali; in assenza delle prime due valgono quelle dichiarate dal produttore nella sua documentazione tecnica ed accettate dalla Direzione dei Lavori;
- spessore: valgono le tolleranze stabilite nelle norme UNI, oppure specificate negli altri documenti progettuali; in assenza delle prime due valgono quelle dichiarate dal produttore nella sua documentazione tecnica ed accettate dalla Direzione dei Lavori;
- massa areica: deve essere entro i limiti prescritti nella norma UNI o negli altri documenti progettuali; in assenza delle prime due valgono quelli dichiarati dal produttore nella sua documentazione tecnica ed accettati dalla direzione tecnica;
- coefficiente di assorbimento acustico, misurato in laboratorio secondo le modalità prescritte dalla norma [UNI EN ISO 354](#), deve rispondere ai valori prescritti nel progetto od in assenza a quelli dichiarati dal produttore ed accettati dalla Direzione dei Lavori.

Saranno inoltre da dichiarare, in relazione alle prescrizioni di progetto, le seguenti caratteristiche:

- resistività al flusso d'aria (misurata secondo [UNI EN ISO 9053-1](#));
- reazione e/o comportamento al fuoco;
- limiti di emissione di sostanze nocive per la salute; - compatibilità chimico-fisica con altri materiali.

I prodotti vengono considerati al momento della fornitura; la Direzione dei Lavori ai fini della loro accettazione può procedere ai controlli (anche parziali) su campioni della fornitura oppure chiedere un attestato di conformità della stessa alle prescrizioni sopra riportate.

In caso di contestazione i metodi di campionamento e di prova delle caratteristiche di cui sopra sono quelli stabiliti dalle norme UNI ed in mancanza di queste ultime, quelli descritti nella letteratura tecnica (primariamente norme internazionali od estere).

4 - Per i materiali fonoassorbenti che assumono la forma definitiva in opera devono essere dichiarate le stesse caratteristiche riferite ad un campione significativo di quanto realizzato in opera. La Direzione dei Lavori deve inoltre attivare controlli della costanza delle caratteristiche del prodotto in opera, ricorrendo ove necessario a carotaggi, sezionamenti, ecc. significativi dello strato eseguito.

5 - Entrambe le categorie di materiali fonoassorbenti devono rispondere ad una o più delle caratteristiche di idoneità all'impiego, tra quelle della seguente tabella, in relazione alla loro destinazione d'uso (pareti, coperture, controsoffittature, pavimenti, ecc.).

CARATTERISTICA	UNITA' DI MISURA	DESTINAZIONE D'USO A B C D VALORI RICHIESTI
Comportamento all'acqua Assorbimento all'acqua per capillarità Assorbimento d'acqua per immersione Resistenza al gelo e al disgelo Permeabilità al vapor d'acqua	% % cicli %	
Caratteristiche meccaniche Resistenza a compressione a carichi di lunga durata Resistenza a taglio parallelo alle facce Resistenza a flessione Resistenza al punzonamento Resistenza al costipamento	N/mm <sup>2</sup> N N N N	
Caratteristiche di stabilità Stabilità dimensionale Coefficiente di dilatazione lineare Temperatura limite di esercizio	% mm/m °C	
A = B = C = D =		

Se non vengono prescritti i valori valgono quelli proposti dal fornitore ed accettati dalla Direzione dei Lavori.

In caso di contestazione i metodi di campionamento e di prova delle caratteristiche di cui sopra sono quelli stabiliti dalle norme UNI ed in mancanza di queste ultime quelli descritti nella letteratura tecnica (primariamente norme internazionali od estere). Per le caratteristiche possedute intrinsecamente dal materiale non sono necessari controlli.

## 2.21 PRODOTTI PER PROTEZIONE, IMPERMEABILIZZAZIONE E CONSOLIDAMENTO

### Generalità

L'impregnazione dei materiali costituenti gli edifici è un'operazione tesa a salvaguardare il manufatto aggredito da agenti patogeni siano essi di natura fisica, chimica e/o meccanica. Le sostanze da impiegarsi per l'impregnazione dei manufatti potranno essere utilizzate in varie fasi del progetto di conservazione quali preconsolidanti, consolidanti e protettivi. Dovranno in ogni caso essere sempre utilizzate con estrema cautela, mai generalizzandone l'applicazione, finalizzandone l'uso oltre che alla conservazione del manufatto oggetto di intervento, anche alla prevenzione del degrado che comunque potrebbe continuare a sussistere anche ad intervento conservativo ultimato.

Degrado essenzialmente dovuto:

- ad un'azione fisica indotta dagli agenti atmosferici quali azioni meccaniche erosive dell'acqua piovana (dilavamento, crioclastismo), azioni meccaniche di cristallizzazione dei sali solubili (umidità da risalita), azioni eoliche (fortemente abrasive per il continuo trasporto del particolato atmosferico), fessurazioni, rotture, cedimenti di tipo strutturale: l'impregnante dovrà evitare una rapida disgregazione delle superfici, l'adescamento delle acque ed il loro ristagno all'interno dei materiali;

- ad un'azione chimica, che agisce mediante un contatto, saltuario o continuato, con sostanze attive quali piogge acide ed inquinanti atmosferici (condensazione del particolato atmosferico, croste nere, ecc.): in questo caso l'impregnante dovrà fornire alle superfici un'appropriata inerzia chimica.

La scelta della sostanza impregnante dipenderà dalla natura e dalla consistenza delle superfici che potranno presentarsi:

- prive di rivestimento con pietra a vista compatta e tenace;
- prive di rivestimento con pietra a vista tenera e porosa;
- prive di rivestimento in cotti a vista mezzanelli e forti;
- prive di rivestimento in cotti a vista albas e porosi;
- prive di rivestimento in cls;
- rivestite con intonaci e coloriture realizzati durante i lavori; - rivestite con intonaco e coloriture preesistenti.

In presenza di una complessità materico patologico così varia ed eterogenea si dovrà intervenire con grande attenzione e puntualità effettuando preventivamente tutte quelle analisi e diagnosi in grado di fornire indicazioni sulla natura della materia oggetto di intervento e sulle fenomenologie di degrado.

I prodotti da usare dovranno possedere caratteristiche specifiche eventualmente confortate da prove ed analisi da effettuarsi in laboratorio o direttamente in cantiere.

Tali prodotti andranno applicati solo in caso di effettivo bisogno, su murature e manufatti eccessivamente porosi esposti agli agenti atmosferici, all'aggressione di umidità da condensa, di microrganismi animali e vegetali. Le operazioni andranno svolte su superfici perfettamente asciutte con una temperatura intorno ai 20 °C.

Le sostanze da utilizzarsi dovranno pertanto svolgere le seguenti funzioni:

- svolgere un'azione consolidante al fine di accrescere o fornire quelle caratteristiche meccaniche di resistenza al degrado (fisico, chimico, materico, strutturale) che si sono indebolite col trascorrere del tempo, o che non hanno mai posseduto;

- svolgere un'azione protettiva, mediante l'idrofobizzazione dei supporti in modo da renderli adatti a limitare l'assorbimento delle acque meteoriche, l'adescamento dell'umidità per risalita o da condensa, la proliferazione da macro e microflora.

In ogni caso la scelta delle sostanze impregnanti sarà effettuata in funzione dei risultati emersi a seguito delle analisi di cui sopra, di prove e campionature condotte secondo quanto prescritto dalle raccomandazioni NORMAL e da quanto indicato dalla Direzione dei Lavori. Ogni prodotto dovrà comunque essere sempre preventivamente accompagnato da una scheda tecnica esplicativa fornita dalla casa produttrice, quale utile riferimento per le analisi che si andranno ad effettuare.

In particolare, le caratteristiche richieste ai prodotti da utilizzare in base al loro impiego, saranno:

basso peso molecolare ed un elevato potere di penetrazione; buona resistenza all'attacco fisico-chimico degli agenti atmosferici; buona resistenza chimica in ambiente alcalino; assenza di effetti collaterali e la formazione di sottoprodotti di reazione dannosi (produzione di sali); perfetta trasparenza ed inalterabilità dei colori; traspirazione tale da non ridurre, nel materiale trattato, la preesistente permeabilità ai vapori oltre il valore limite del 10%; atossicità; assenza di impatto ambientale; sicurezza ecologica; facilità di applicazione; solubilizzazione dei leganti.

Sarà sempre opportuno ad applicazione avvenuta provvedere ad un controllo (cadenzato nel tempo) sulla riuscita dell'intervento onde verificarne l'effettiva efficacia.

### **Composti organici**

Possiedono una dilatazione termica diversa da quella dei materiali oggetto di intervento. Sono tutti dei polimeri sintetici ed esplicano la loro azione grazie ad un'elevata adesività. Possono essere termoplastici o termoindurenti:

- i prodotti termoplastici assorbono bene urti e vibrazioni e soprattutto, non polimerizzando una volta penetrati nel materiale, mantengono una certa solubilità che ne consente la reversibilità;
- i prodotti termoindurenti hanno invece solubilità pressoché nulla, sono irreversibili, piuttosto fragili e sensibili all'azione dei raggi ultravioletti.

Hanno un vasto spettro di impiego: i termoplastici sono impiegati per materiali lapidei, per le malte, per la muratura e per i legnami (nonché per la protezione degli stessi materiali e dei metalli), mentre i termoindurenti vengono impiegati soprattutto come adesivi strutturali.

Alcune resine organiche, diluite con solventi, possiedono la capacità di diffondersi in profondità all'interno dei materiali. L'utilizzo delle resine organiche sarà sempre condizionato dalle indicazioni fornite dal progetto di conservazione e alla specifica autorizzazione della Direzione dei Lavori e degli organi preposti alla tutela del bene oggetto di intervento.

### **Resine epossidiche**

Prodotti termoindurenti, con buona resistenza chimica, ottime proprietà meccaniche, eccellente adesività, ma con difficoltà di penetrazione e tendenza ad ingiallire e a sfarinare alla luce solare. Sono impiegate soprattutto per la protezione di edifici industriali, di superfici in calcestruzzo e di manufatti sottoposti ad una forte aggressione chimica, per incollaggi e per consolidamenti strutturali di materiali lapidei, legname, murature.

Sono prodotti bicomponenti (un complesso propriamente epossidico ed una frazione amminica o acida), da preparare a piè d'opera e da applicare a pennello, a tampone, con iniettori o comunque sotto scrupoloso controllo dal momento che hanno un limitato tempo di applicazione.

Il loro impiego dovrà essere attentamente vagliato dall'Appaltatore, dietro espressa richiesta della Direzione dei Lavori.

### **Resine acriliche**

Sono composti termoplastici ottenuti polimerizzando gli acidi acrilico, metacrilico e loro derivati. Le caratteristiche dei singoli prodotti variano entro limiti piuttosto ampi in funzione dei tipi di monomero e del peso molecolare del polimero. Per la maggior parte le resine acriliche sono solubili in opportuni solventi organici e hanno una buona resistenza all'invecchiamento, alla luce, agli agenti chimici. Hanno scarsa capacità di penetrazione e non possono essere impiegate come adesivi strutturali. Possiedono in genere buona idrorepellenza che tende a decadere se il contatto con l'acqua si protrae per tempi superiori alle 100 ore. Inoltre, sempre in presenza di acqua tendono a dilatarsi. Il prodotto si applica a spruzzo, a pennello o per impregnazione.

Le resine acriliche oltre che come consolidanti si possono impiegare come protettivi e impermeabilizzanti.

### **Resine acril-siliconiche**

Uniscono la resistenza e la capacità protettiva delle resine acriliche con l'adesività, l'elasticità, la capacità di penetrazione e la idrorepellenza delle resine siliconiche. Disciolte in particolari solventi, risultano indicate per interventi di consolidamento di materiali lapidei specie quando si verifica un processo di degrado provocato dall'azione combinata di aggressivi chimici ed agenti atmosferici.

Sono particolarmente adatte per opere in pietra calcarea o arenaria. Le resine acriliche e acril-siliconiche si dovranno impiegare con solvente aromatico, in modo da garantire una viscosità della soluzione non superiore a 10 cPs, il residuo secco garantito deve essere di almeno il 10%. L'essiccamento del solvente dovrà avvenire in maniera estremamente graduale in modo da consentire la diffusione del prodotto per capillarità anche dopo le 24 ore dalla sua applicazione. Non dovranno presentare in fase di applicazione (durante la polimerizzazione e/o essiccamento del solvente), capacità reattiva con acqua, che può portare alla formazione di prodotti secondari dannosi; devono disporre di una elevata idrofilia in fase di impregnazione; essere in grado di aumentare la resistenza agli sbalzi termici eliminando i fenomeni di decoesione; non devono inoltre presentare ingiallimento nel tempo, ed essere in grado di resistere agli agenti atmosferici e ai raggi UV. Deve sempre essere possibile intervenire con adatto solvente per eliminare gli eccessi di resina.

### **Resine poliuretaniche**

Prodotti termoplastici o termoindurenti a seconda dei monomeri che si impiegano in partenza, hanno buone proprietà meccaniche, buona adesività, ma bassa penetrabilità.

Mescolate con isocianati alifatici hanno migliore capacità di penetrazione nei materiali porosi (hanno bassa viscosità), sono resistenti ai raggi ultravioletti e agli inquinanti atmosferici e garantiscono un'ottima permeabilità al vapore. Oltre che come consolidanti possono essere impiegate come protettivi e impermeabilizzanti. Infatti utilizzando l'acqua come reagente risultano particolarmente adatte per sbarramenti verticali extramurari contro infiltrazioni dando luogo alla formazione di schiume rigide. Si possono impiegare unitamente a resine acriliche per il completamento della tenuta contro infiltrazioni d'acqua. Il prodotto dovrà possedere accentuata idrofilia per permettere la penetrazione per capillarità anche operando su murature umide.

### **Metacrilati da iniezione**

Sono monomeri liquidi a base di esteri metacrilici che opportunamente catalizzati ed iniettati con pompe per iniezione di bicomponenti si trasformano in gel polimerici elastici in grado di bloccare venute d'acqua dolce o, salmastra. Sono infatti in grado di conferire la tenuta all'acqua di murature interrate o a contatto con terreni di varia natura. Si presentano come soluzioni acquose di monomeri la cui gelificazione viene ottenuta con l'aggiunta di un sistema catalitico in grado di modulare il tempo di polimerizzazione. I gel che si formano a processo avvenuto rigonfiano a contatto con l'acqua garantendo tenuta permanente. Il prodotto impiegato deve possedere bassissima viscosità (simile a quella dell'acqua) non superiore a 10 mPa, essere assolutamente atossico, traspirante al vapore acqueo, non biodegradabile. Il pH della soluzione, da iniettare e del polimero finale ottenuto deve essere maggiore o uguale a 7 onde evitare l'innesto di corrosione alle armature metalliche eventualmente presenti.

A complemento dell'operazione impermeabilizzante possono essere utilizzati poliuretani acquareattivi.

### **Perfluoropolieteri ed elastomeri fluororati**

Anch'essi prodotti a doppia funzionalità, adatti per la protezione i primi, per il consolidamento e alla protezione di materiali lapidei e porosi i secondi. Sono prodotti che non polimerizzano dopo la loro messa in opera in quanto già prepolimerizzati, non subiscono alterazioni nel corso dell'invecchiamento e di conseguenza non variano le loro proprietà. Non contengono catalizzatori o stabilizzanti, sono stabili ai raggi UV, hanno buone doti aggreganti, ma anche protettive, risultano permeabili al vapore d'acqua, sono completamente reversibili (anche quelli dotati di gruppi funzionali deboli di tipo ammidico) possiedono però scarsa penetrazione all'interno della struttura porosa, se non opportunamente funzionalizzati con gruppi polari (ammidi ed esteri) risultano eccessivamente mobili all'interno del manufatto. Vengono normalmente disciolti in solventi organici (acetone) al 2-3% in peso ed applicati a pennello o a spray in quantità variabili a seconda del tipo di materiale da trattare e della sua porosità.

### **Polimeri acrilici e vinilici**

Sono prodotti solidi ottenuti per polimerizzazione di un monomero liquido. Il monomero liquido può essere applicato ad una superficie per creare (a polimerizzazione completata) un film solido più o meno impermeabile ed aderente al supporto. I polimeri con scarso grado di polimerizzazione dispersi in acqua o in solventi organici danno luogo a lattici o emulsioni. Polimeri con basso peso molecolare sempre disciolti in acqua o in solvente organico formano soluzioni trasparenti. Entrambi questi prodotti se applicati come rivestimento in strato sottile permangono come film superficiali dopo l'evaporazione del solvente dal lattice o dalla soluzione. Lattici e soluzioni polimeriche sono spesso combinati con altri componenti quali cariche, pigmenti, opacizzanti, addensanti, plastificanti.

I principali polimeri impiegati per questo tipo di applicazione sono i poliacrilati e le resine viniliche.

- I poliacrilati possono essere utilizzati come impregnanti di materiali porosi riducendone consistentemente la permeabilità; sono pertanto impiegabili per situazioni limite quando si richiede l'impermeabilizzazione del materiale da forti infiltrazioni. Sotto forma di lattici vengono utilizzati per creare barriere protettive contro l'umidità oppure applicati come mani di fondo (primer) per migliorare l'adesione di pitturazioni e intonaci.

- Le resine viniliche sono solitamente copolimeri di cloruro di acetato di vinile sciolti in solventi. Presentano ottima adesione al supporto, stabilità sino a 60 °C, flessibilità, atossicità, buona resistenza agli agenti atmosferici. Sono però da impiegarsi con estrema cautela e solo in casi particolari in quanto riducono fortemente la permeabilità al vapor d'acqua, posseggono un bassissimo potere di penetrazione, risultano eccessivamente brillanti una volta applicati. In ogni caso, avendo caratteristiche particolari ricche di controindicazioni (scarsa capacità di penetrazione, all'interno del manufatto, probabile alterazione cromatica dello stesso ad applicazione avvenuta, effetto traslucido), l'utilizzo dei polimeri organici sarà da limitarsi a casi particolari. La loro applicazione si potrà effettuare dietro esplicita richiesta della Direzione dei Lavori e/o degli organi preposti alla tutela del bene oggetto di intervento.

### **Polietilenglicoli o poliessietilene**

Sono prodotti termoplastici, molto solubili, usati soprattutto per piccole superfici e su legnami, in ambiente chiuso.

### **Oli e cere naturali e sintetiche**

Quali prodotti naturali sono stati usati molto spesso anche anticamente a volte in maniera impropria, ma in determinate condizioni e su specifici materiali ancora danno ottimi risultati per la loro protezione e conservazione con il grosso limite di una scarsa resistenza all'invecchiamento.

Inoltre l'iniziale idrorepellenza acquisita dall'oggetto trattato, sparisce col tempo.

- L'olio di lino è un prodotto essiccativo formato da gliceridi di acidi grassi insaturi. Viene principalmente usato per l'impregnazione del legno, così pure di pavimenti e materiali in cotto. Gli olii essiccativi si usano normalmente dopo essere stati sottoposti a una particolare cottura, per esaltarne il potere essiccativo. L'olio di lino dopo la cottura (250-300 °C) si presenta molto denso e vischioso, con colore giallo o tendente al bruno.

- Le cere naturali, microcristalline o paraffiniche, vengono usate quali validi protettivi per legno e manufatti in cotto (molto usate sui cotti le cere steariche bollite in ragia vegetale in soluzione al 20%; sui legni la cera d'api in soluzione al 40% in toluene).

Questi tipi di prodotti prevedono comunque sempre l'applicazione in assenza di umidità, che andrà pertanto preventivamente eliminata. Per le strutture lignee si potrà ricorrere al glicol polietilenico (PEG) in grado di sostituirsi alle molecole d'acqua che vengono allontanate.

- Le cere sintetiche, costituite da idrocarburi polimerizzati ed esteri idrocarburi ossidati, hanno composizione chimica, apparenza e caratteristiche fisiche ben diverse da quelle delle cere naturali. Le cere polietilene e polietilenglicoliche sono solubili in acqua e solventi organici, ma non si mischiano bene alle cere naturali ed alla paraffina. Sono comunque più stabili al calore, hanno maggior resistenza all'idrolisi ed alle reazioni chimiche. Le cere possono essere usate in forma di soluzione o dispersione, ad esempio in trementina, toluolo, cicloesano o etere idrocarburo, oppure sotto forma di miscele a base di cera d'api, paraffina colofonia.

Tutte le cere trovano comunque impiego ristretto nel trattamento dei materiali lapidei e porosi in generale a causa dell'ingiallimento e dell'opacizzazione delle superfici trattate, danno inoltre luogo alla formazione di saponi che scoloriscono l'oggetto trattato se in presenza di umidità e carbonato di calcio, hanno scarsa capacità di penetrazione. Esse non vanno usate su manufatti in esterno, esposti alle intemperie ed all'atmosfera, possibili terreni di coltura per batteri ed altri parassiti. Oli e cere vengono normalmente applicati a pennello.

### **Composti a base di silicio Idrorepellenti protettivi siliconici**

Costituiscono una numerosa ed importante famiglia di idrorepellenti derivati dalla chimica del silicio generalmente conosciuti come siliconi.

I protettivi siliconici sono caratterizzati da comportamenti e performance tipici delle sostanze organiche come l'idrorepellenza, e nel contempo la resistenza chimico-fisica delle sostanze inorganiche apportate dal gruppo siliconico presente.

I composti organici del silicio (impropriamente chiamati siliconi) agiscono annullando le polarità latenti sulle superfici macrocristalline dei pori senza occluderli, permettendo quindi il passaggio dei vapori, ma evitando migrazioni idriche; la loro azione consiste quindi nel variare la disponibilità delle superfici minerali ad attrarre l'acqua in un comportamento spiccatamente idrorepellente, ciò avviene depositando sulle pareti dei pori composti organici non polari.

### **Idrorepellenti**

La pluralità del potere idrorepellente è direttamente proporzionale alla profondità di penetrazione all'interno dei materiali. Penetrazione e diffusione del fluido dipendono quindi dalla porosità del materiale, dalle dimensioni e dalla struttura molecolare della sostanza impregnante in relazione al corpo poroso (pesanti macromolecole ricche di legami incrociati non attraversano corpi molto compatti e si depositano in superficie), la velocità e catalisi della reazione di condensazione (prodotti fortemente catalizzati possono reagire in superficie senza penetrare nel supporto), dell'alcalinità del corpo poroso, delle modalità di applicazione.

In questo grande gruppo di protettivi esistono prodotti più o meno indicati per l'impiego nel settore edile. Le cattive informazioni e l'inopportuna applicazione dei protettivi hanno causato notevoli danni al patrimonio monumentale ed è pertanto fondamentale la conoscenza delle caratteristiche dei prodotti da utilizzare. Essi dovranno comunque sempre garantire elevato potere penetrante, resistenza ai raggi ultravioletti ed infrarossi, resistenza agli agenti chimici alcalini assenza di effetti fumanti che causino una riduzione della permeabilità al

vapore d'acqua superiore al 10% determinata secondo la norma [UNI EN ISO 12572](#), assenza di variazioni cromatiche superficiali, assenza di effetto perlante (fenomeno prettamente superficiale ottenuto velocizzando la polimerizzazione del prodotto, che non rappresenta indizio di qualità e funzionalità dell'impregnazione).

Il loro utilizzo sarà sempre subordinato a specifica autorizzazione della Direzione dei Lavori, degli organi preposti alla tutela del bene in oggetto, e comunque ad appropriata campagna diagnostica preventiva effettuata sul materiale da trattare.

### **Siliconati alcalini**

Di potassio o di sodio, meglio conosciuti come metil-siliconati di potassio o di sodio ottenuti dalla neutralizzazione con soda potassica caustica dell'acido silicico. Sono solitamente commercializzati in soluzioni acquose al 20-30% di attivo siliconico. Sono prodotti sconsigliati per l'idrofobizzazione ed il restauro di materiali lapidei a causa della formazione di sottoprodotti di reazione quali carbonati di sodio e di potassio: sali solubili.

La scarsa resistenza chimica agli alcali della resina metil-siliconica formatasi durante la reazione di polimerizzazione non offre sufficienti garanzie di durata nel tempo e rende i metil-siliconati non adatti alla protezione di materiali alcalini.

I siliconati di potassio possono trovare applicazione nella idrofobizzazione del gesso.

### **Resine siliconiche**

Generalmente vengono utilizzati silossani o polisilossani, resine metilsiliconiche diluite con solventi organici quali idrocarburi, xilolo, ragie minerali. La concentrazione da utilizzare non deve essere inferiore al 5% in peso. Si possono impiegare prodotti già parzialmente polimerizzati che subiscono ulteriore polimerizzazione tramite idrolisi una volta penetrati come i metiletossi-polisilossani. Oppure impiegare sostanze già polimerizzate non più suscettibili di formare ulteriori legami chimici quali i metil-fenil-polisilossani. I polimeri siliconici hanno una buona stabilità agli agenti chimici, bassa tensione superficiale (in grado quindi di bagnare la maggior parte delle superfici con le quali vengono a contatto), stabilità alla temperatura e resistenza agli stress termici, buona elasticità ed alta idrorepellenza.

Si prestano molto bene per l'impregnazione di manufatti ad alta porosità, mentre si incontrano difficoltà su substrati compatti e poco assorbenti a causa dell'elevato peso molecolare, comunque abbassabile. Inoltre le resine metil-siliconiche a causa della bassa resistenza agli alcali sono da consigliarsi su materiali scarsamente alcalini.

In altri casi è possibile utilizzare le resine siliconiche come leganti per malte da ripristino per giunti.

### **Silani**

Più esattamente alchil-alcossi-silani, pur avendo struttura chimica simile alle resine siliconiche differenziano da queste ultime per le ridotte dimensioni delle molecole del monomero (5-10 Å. uguali a quelle dell'acqua), la possibilità di solubilizzazione in solventi polari quali alcoli o acqua (con la possibilità quindi di trattare superfici umide), la capacità di reagire con i gruppi idrossilici presenti nei materiali contenenti silicati (calce) che porta alla formazione di un film ancorato chimicamente al supporto in grado di rendere il materiale altamente idrofobo.

Sono pertanto monomeri reattivi polimerizzati in situ ad elevatissima penetrazione (dovuta al basso peso molecolare), capaci quindi di idrofobizzare i capillari più piccoli e di combattere la penetrazione dei cloruri e dei sali solubili. Sempre grazie al basso peso molecolare gli alchil-alcossi-silani sono utilizzati concentrati normalmente dal 20 al 40% in peso, in casi particolari si possono utilizzare anche al 10%; ciò permette di ottenere ottime impregnazioni su supporti particolarmente compatti e scarsamente assorbenti. Gli alchil-silani devono comunque essere impiegati su supporti alcalini e silicei, risultano pertanto adatti per laterizi in cotto, materiali lapidei e in tufo, intonaci con malta bastarda. Da non impiegarsi invece su marmi carbonatici e intonaci di calce. Danno inoltre ottimi risultati: alchil-silani modificati sul travertino Romano e Trachite; alchil-silani idrosolubili nelle barriere chimiche contro la risalita capillare.

Non sono mai da impiegarsi su manufatti interessati da pressioni idrostatiche.

### **Oligo silossani**

Polimeri reattivi a basso peso molecolare ottenuti dalla parziale condensazione di più molecole di silani. Sono generalmente alchil-silossani costituiti da 4 a 10 atomi di monomeri silanici condensati, prepolimeri reattivi che reagendo all'interno del materiale con l'umidità presente polimerizzano in situ, formando resine siliconiche. Ne risulta un silano parzialmente condensato, solubile in solventi polari che si differenzia dal silano esclusivamente per le dimensioni molecolari da 2 a 6 volte superiori. Migliora così il potere di penetrazione rispetto alle resine siliconiche, restando comunque inferiore nei confronti dei silani. I silossani oligomeri pertanto sono d'impiego generalmente universale e, a differenza delle resine siliconiche, manifestando più alta



penetrazione garantiscono una migliore protezione nel tempo di supporti compatti e scarsamente assorbenti. Gli alchil-silossani oligomeri grazie al gruppo alchilico, generalmente con medio o alto peso molecolare, offrono sufficienti garanzie contro l'aggressione delle soluzioni alcaline.

### **Organo-siliconi**

Gli idrorepellenti organosiliconici appartengono ad una categoria di protettivi idrorepellenti per l'edilizia costituiti da molecole di alchil-silani condensate con gruppi organici idrofili.

Questo permette di ottenere sostanze idrorepellenti solubili in acqua, con soluzioni stabili per 3-6 mesi, facilmente applicabili e trasportabili. Vista la completa assenza di solventi organici non comportano alcun rischio tossicologico per gli applicatori e per l'ambiente. Inoltre l'utilizzo di protettivi diluibili in acqua permette di trattare supporti leggermente umidi.

### **Estere etilico dell'acido silicico (silicati di etile)**

Monocomponente fluido, incolore, si applica in solvente, in percentuali (in peso) comprese fra 60 e 80%. Precipita per idrolisi, dando alcool etilico come sottoprodotto. È una sostanza basso-molecolare a base inorganica in solvente organico.

Viene impiegato soprattutto per arenarie e per pietre silicatiche, ma fornisce ottimi risultati anche su mattoni ed intonaci.

Ha una bassissima viscosità, per cui penetra profondamente anche in materiali poco porosi, va applicato preferibilmente con il sistema a compresse o per immersione; è tuttavia applicabile anche a pennello, a spruzzo con irroratori a bassa pressione, a percolazione. Il materiale da trattare va completamente saturato sino a rifiuto; si potrà ripetere il trattamento dopo 2 o 3 settimane. Il supporto dovrà essere perfettamente asciutto, pulito e con una temperatura tra i 15 e i 20 °C. Il consolidante completa la sua reazione a seconda del supporto dopo circa 4 settimane con temperatura ambiente di circa 20 °C e UR del 40-50%.

In caso di sovradosaggio sarà possibile asportare l'eccesso di materiale, prima dell'indurimento, con tamponi imbevuti di solventi organici minerali (benzine).

Alcuni esteri silicici, miscelati con silossani, conferiscono una buona idrorepellenza al materiale trattato; costituiscono anche un prodotto di base per realizzare sbarramenti chimici contro l'umidità di risalita.

È molto resistente agli agenti atmosferici e alle sostanze inquinanti, non viene alterato dai raggi ultravioletti.

Dovrà possedere i seguenti requisiti:

- prodotto monocomponente non tossico;
- penetrazione ottimale;
- essiccamento completo senza formazione di sostanze appiccicose;
- formazione di sottoprodotti di reazione non dannosi per il materiale trattato;
- formazione di un legante stabile ai raggi UV, non attaccabile dagli agenti atmosferici corrosivi;
- impregnazione completa con assenza di effetti filmogeni e con una buona permeabilità al vapore d'acqua; - assenza di variazioni cromatiche del materiale trattato.

### **Composti inorganici**

Sono certamente duraturi, compatibili con il materiale al quale si applicano, ma irreversibili e poco elastici. Possono inoltre generare prodotti di reazione quali sali solubili. Per questi motivi il loro utilizzo andrà sempre attentamente vagliato e finalizzato, fatte salve tutte le prove diagnostiche e di laboratorio da effettuarsi preventivamente.

### **Calce**

Applicata alle malte aeree e alle pietre calcaree come latte di calce precipita entro i pori e ne riduce il volume. Non ha però le proprietà cementanti del  $\text{CaCO}_3$  che si forma nel lento processo di carbonatazione della calce, per cui l'analogia tra il processo naturale ed il trattamento di consolidamento con calce o bicarbonato di calcio è limitata ad una analogia chimica, poiché tutte le condizioni di carbonatazione (temperatura, pressione, forza ionica, potenziale elettrico) sono molto diverse. Ne consegue che il carbonato di calcio che precipita nei pori di un intonaco o di una pietra durante un trattamento di consolidamento non necessariamente eserciterà la stessa azione cementante di quello formatosi durante un lento processo di carbonatazione. Il trattamento con prodotti a base di calce può lasciare depositi biancastri di carbonato di calce sulla superficie dei manufatti trattati, che vanno rimossi, a meno che non si preveda un successivo trattamento protettivo con prodotti a base di calce (grassello, scialbature).

### **Idrossido di bario, $\text{Ba}(\text{OH})_2$**

Si impiega su pietre calcaree e per gli interventi su porzioni di intonaco affrescato di dimensioni ridotte laddove vi sia la necessità di neutralizzare prodotti gessosi di alterazione. L'idrossido di bario è molto affine al  $\text{CaCO}_3$ , essendo, in partenza, carbonato di bario  $\text{BaCO}_3$  reagisce con il gesso per dare  $\text{BaSO}_4$  (solfato di bario), che è insolubile. Può dar luogo a patine biancastre superficiali, ha un potere consolidante piuttosto basso e richiede l'eliminazione preventiva degli eventuali sali presenti in soluzione nel materiale. Non porta alla formazione di barriera al vapore, in quanto non satura completamente i pori del materiale; per lo stesso motivo non esplica un'efficace azione nei confronti della penetrazione di acqua dall'esterno.

Come nel caso del trattamento a base di calce, la composizione chimica del materiale trattato cambia solo minimamente; il prodotto consolidante (carbonato di bario,  $\text{BaCO}_3$ ) ha un coefficiente di dilatazione tecnica simile a quello della calcite, è molto stabile ed è praticamente insolubile; se esposto ad ambiente inquinato da anidride solforosa, può dare solfato di bario ( $\text{BaSO}_4$ ), che è comunque un prodotto insolubile. Viceversa non deve essere applicato su materiali ricchi, oltre al gesso, di altri sali solubili, con i quali può combinarsi, dando prodotti patogeni.

### **Alluminato di potassio, $\text{KAIO}_2$**

Può dare sottoprodotti dannosi. Fra questi si può infatti ottenere idrossido di potassio, che, se non viene eliminato in fase di trattamento, può trasformarsi in carbonato e solfato di potassio, sali solubili e quindi potenzialmente dannosi.

### **2.21 Metodi applicativi**

La fase applicativa dei prodotti protettivi, richiederà una certa cautela ed attenzione, sia nei confronti del materiale sia per l'operatore che dovrà essere munito di apposita attrezzatura di protezione nel rispetto delle norme antinfortunistiche e di prevenzione.

In generale i prodotti dovranno essere applicati su supporti puliti, asciutti e privi di umidità a temperature non eccessive (possibilmente su paramenti non esposti ai raggi solari) onde evitare un'evaporazione repentina dei solventi utilizzati.

I metodi di applicazione dei prodotti consolidanti fluidi prevedono l'impiego di strumentazione elementare (pennelli, rulli, apparecchi a spruzzo airless) o, qualora sia necessaria una penetrazione più profonda e capillare, richiedono un impianto di cantiere più complesso; nei casi più semplici bisognerà delimitare e proteggere le zone non interessate dall'intervento in modo da raccogliere e riciclare la soluzione consolidante che non viene assorbita e provvedere a cicli continui di imbibizione.

I tempi di applicazione cambiano in rapporto al prodotto, al sistema scelto, alla porosità del materiale e possono variare da poche ore a diversi giorni.

I metodi di applicazione del consolidante sono:

Applicazione a pennello - Dopo aver accuratamente pulito e neutralizzato la superficie da trattare, si applica la soluzione di resina a pennello morbido fino a rifiuto. Il trattamento deve essere iniziato con resina in soluzione particolarmente diluita, aumentando gradualmente nelle ultime passate, la concentrazione oltre lo standard.

Applicazione a spruzzo - Dopo aver accuratamente pulito e neutralizzato la superficie, si applica la soluzione a spruzzo fino a rifiuto.

Applicazione a tasca - Tale applicazione è da utilizzarsi per impregnazioni particolari di: decori, oggetti, formelle finemente lavorate e fortemente decoesinate. Essa consiste nella applicazione di una tasca nella parte inferiore della zona da impregnare, si colloca, infatti, intorno alla parte da consolidare una specie di grondaia impermeabilizzata con lo scopo di recuperare il prodotto consolidante in eccesso. La zona da consolidare viene invece ricoperta con uno strato di cotone idrofilo e chiusa da polietilene. Nella parte alta un tubo con tanti piccoli fori funge da distributore di resina, l'eccesso di resina si raccoglierà nella grondaia verrà recuperato e rimesso in circolo.

La soluzione di resina da utilizzare dev'essere nella sua concentrazione standard.

Applicazione per percolazione - Un distributore di resina viene collocato nella parte superiore della superficie da trattare, questa scende lungo la superficie e penetra nel materiale per assorbimento capillare.

Il distributore è costituito da un tubo forato, ovvero da un canaletto forato dotato nella parte inferiore di un pettine o spazzola posti in adiacenza alla muratura, aventi funzione di distributori superficiali di resina.

Applicazione sottovuoto - Tale trattamento può essere applicato anche in situ: consiste nel realizzare un rivestimento impermeabile all'aria intorno alla parete da trattare, lasciando un'intercapedine tra tale rivestimento e l'oggetto, ed aspirandone l'aria. Il materiale impiegato per il rivestimento impermeabile è un film pesante di polietilene. La differenza di pressione che si stabilisce per effetto dell'aspirazione dell'aria tra le due superfici del polietilene è tale da schiacciare il film sulla parte da trattare, e da risucchiare la soluzione impregnante.

In caso di pioggia o pulizia con acqua sarà necessario attendere prima di procedere alla completa asciugatura del supporto e comunque bisognerà proteggere il manufatto dalla pioggia per almeno 15 giorni dopo l'intervento. Il prodotto dovrà essere applicato almeno in due mani facendo attenzione che la seconda venga posta ad essiccamento avvenuto della prima. Il trattamento non dovrà essere effettuato con temperature superiori ai 25°C ed inferiori a 5°C, e si eviterà comunque l'intervento su superfici soleggiate.

## **Art. 2.22 PRODOTTI PER ISOLAMENTO ACUSTICO**

1 - Si definiscono materiali isolanti acustici (o materiali fonoisolanti) quelli atti a ridurre in maniera sensibile la trasmissione dell'energia sonora che li attraversa.

Questa proprietà è valutata con il potere fonoisolante (R), definito dall'espressione:

$$R = 10 \log (W_i/W_t)$$

dove:

$W_i$  è l'energia sonora incidente;

$W_t$  è l'energia sonora trasmessa.

2 - Per tutti i materiali fonoisolanti forniti sotto forma di lastre, blocchi o forme geometriche predeterminate, si devono dichiarare le seguenti caratteristiche fondamentali:

- lunghezza - larghezza, valgono le tolleranze stabilite nelle norme UNI, oppure specificate negli altri documenti progettuali; in assenza delle prime due valgono quelle dichiarate dal produttore nella sua documentazione tecnica ed accettate dalla Direzione dei Lavori;
- spessore: valgono le tolleranze stabilite nelle norme UNI, oppure specificate negli altri documenti progettuali; in assenza delle prime due valgono quelle dichiarate dal produttore nella sua documentazione tecnica ed accettate dalla Direzione dei Lavori;
- massa areica: deve essere entro i limiti prescritti nella norma UNI o negli altri documenti progettuali; in assenza delle prime due valgono quelli dichiarati dal produttore nella sua documentazione tecnica ed accettati dalla direzione tecnica;
- potere fonoisolante, misurato in laboratorio secondo le modalità prescritte dalle norme [UNI EN ISO 16283-1](#), [UNI EN ISO 10140-1](#), [2](#), [3](#), [4](#) e [5](#), rispondente ai valori prescritti nel progetto od in assenza a quelli dichiarati dal produttore ed accettati dalla Direzione dei Lavori.

Saranno inoltre da dichiarare, in relazione alle prescrizioni di progetto e per quanto previsto in materia dalla legge, le seguenti caratteristiche:

- modulo di elasticità;
- fattore di perdita;
- reazione e/o comportamento al fuoco;
- limiti di emissione di sostanze nocive per la salute; - compatibilità chimico-fisica con altri materiali.

I prodotti vengono considerati al momento della fornitura; la Direzione dei Lavori ai fini della loro accettazione può procedere ai controlli (anche parziali) su campioni della fornitura oppure chiedere un attestato di conformità della stessa alle prescrizioni sopra riportate.

In caso di contestazione i metodi di campionamento e di prova delle caratteristiche di cui sopra sono quelli stabiliti dalle norme UNI ed in mancanza di queste ultime, quelli descritti nella letteratura tecnica (primariamente norme internazionali od estere).

3 - Per i materiali fonoisolanti che assumono la forma definitiva in opera devono essere dichiarate le stesse caratteristiche riferite ad un campione significativo di quanto realizzato in opera. La Direzione dei Lavori deve inoltre attivare controlli della costanza delle caratteristiche del prodotto in opera, ricorrendo ove necessario a carotaggi, sezionamenti, ecc. significativi dello strato eseguito.

## **Art. 2.23 MATERIALE AGRARIO E VEGETALE**

Tutto il materiale agrario - con esso si intende tutto il materiale usato nei lavori di agricoltura, vivaismo e giardinaggio (es. terra di coltivo, concimi, torba, ecc.) necessario alla messa a dimora delle piante, alla cura ed alla manutenzione e il materiale vegetale necessario all'esecuzione dei lavori (es. alberi, arbusti, tappezzanti, sementi, ecc.) occorrente per la sistemazione ambientale - dovrà essere delle migliori qualità, senza difetti e in ogni caso con qualità e pregi uguali o superiori a quanto prescritto dal presente Capitolato, dall'Elenco Prezzi

e dalla normativa vigente. S'intende che la provenienza sarà liberamente scelta dall'Appaltatore purché, a giudizio insindacabile della Direzione dei Lavori, i materiali siano riconosciuti accettabili. L'Appaltatore è obbligato a notificare, in tempo utile alla Direzione dei Lavori, la provenienza dei materiali per il regolare prelievo dei relativi campioni.

In particolare, terre, compresa quella agraria, macinati e rocce da scavo, per la formazione di aree private, sottofondi, reinterri, riempimenti, rimodellazioni e rilevati, conferiti in cantiere, devono rispettare le norme vigenti, la Legge 24 marzo 2012, n. 28 recante misure straordinarie e urgenti in materia ambientale, il d.P.R. n.120/2017 "Regolamento recante la disciplina semplificata della gestione delle terre e rocce da scavo" e i limiti previsti dalla Tabella 1 - Valori di concentrazione limite accettabili nel suolo e nel sottosuolo riferiti alla specifica destinazione d'uso dei siti da bonificare, colonna A (Siti ad uso Verde pubblico, privato e residenziale) dell'Allegato 5 al Titolo V della Parte Quarta del D.Lgs. 152/2006 e s.m.i. Inoltre, per detti materiali, deve esserne assicurata la tracciabilità, accompagnandoli, a seconda della loro natura, con una delle seguenti documentazioni:

1. Provenienza da cava: riferimenti dell'autorizzazione rilasciata alla cava per la commercializzazione di terre e rocce da scavo; bolle di accompagnamento;
2. Provenienza da recupero di rifiuti: riferimenti dell'autorizzazione rilasciata all'impianto per il trattamento e la commercializzazione dei materiali; bolle di accompagnamento;
3. Provenienza da cantieri di escavazione: riferimenti del Piano delle terre allegato al progetto dell'opera relativa al cantiere di provenienza, in conformità all'art. 186 del D.Lgs. 152/2006 e s.m.i.; bolle di accompagnamento e "Documento di trasporto di terre e rocce da scavo" (modello fornito dalla Direzione dei Lavori).

Valori discordanti e/o assenza o incompletezza della documentazione suddetta renderanno inaccettabili dalla Direzione dei Lavori i materiali conferiti.

Le piante dovranno essere etichettate singolarmente o per gruppi omogenei, con cartellini indicanti in maniera chiara, leggibile ed indelebile, la denominazione botanica (Genere, specie, varietà o cultivar) in base al Codice internazionale di nomenclatura botanica, inoltre il cartellino dovrà essere resistente alle intemperie. Le caratteristiche con le quali le piante dovranno essere fornite (densità e forma della chioma, presenza e numero di ramificazioni, sistema di preparazione dell'apparato radicale, ecc.) sono precisate nelle specifiche allegato al progetto o indicate nell'Elenco Prezzi e nelle successive voci particolari.

Dove richiesto dalle normative vigenti il materiale vegetale dovrà essere accompagnato dal "passaporto per le piante".

Nel caso in cui alcune piante non siano reperibili sul mercato nazionale, l'Appaltatore può proporre delle sostituzioni, con piante aventi caratteristiche simili, alla Direzione dei Lavori che si riserva la facoltà di accettarle o richiederne altre. Resta comunque inteso che nulla sarà dovuto in più all'Appaltatore per tali cambiamenti.

Nel caso di piante innestate, dovrà essere specificato il portainnesto e l'altezza del punto di innesto che dovrà essere ben fatto e non vi dovranno essere segni evidenti di disaffinità.

All'interno di un gruppo di piante, richieste con le medesime caratteristiche, le stesse dovranno essere uniformi ed omogenee fra loro. L'Appaltatore si impegna a sostituire a proprie spese quelle piante che manifestassero differenze genetiche (diversa specie o varietà, disomogeneità nel gruppo, ecc.) o morfologiche (colore del fiore, delle foglie, portamento, ecc.), da quanto richiesto, anche dopo il collaudo definitivo. Corrispondenti alla forma di allevamento richiesta, le piante dovranno avere subito le adeguate potature di formazione in vivaio in base alla forma di allevamento richiesta. Dove non diversamente specificato si intendono piante allevate con forma tipica della specie, varietà o cultivar cioè coltivate in forma libera o naturale con una buona conformazione del fusto e delle branche, un'alta densità di ramificazione di rami e branche e una buona simmetria ed equilibrio della chioma.

Dove richiesto dovranno essere fornite piante con forma diversa da quella naturale che richiede tecniche di potatura ed allevamento particolari come a spalliera, a cono, a spirale, ad albereto, a palla, ecc.;

Previa autorizzazione della Direzione dei Lavori, potranno essere messe a dimora piante all'interno di contenitori biodegradabili a perdere.

Le piante fornite in contenitore vi devono avere trascorso almeno una stagione vegetativa.

Le piante fornite in zolla dovranno essere ben imballate con un involucro totalmente biodegradabile, come juta, canapa, paglia di cereale, torba, pasta di cellulosa compressa ecc., rivestiti con reti di ferro non zincate a maglia larga, rinforzate se le piante superano i 4 m di altezza, o i 15 cm di diametro, con rete metallica.

Le piante a radice nuda, vanno sradicate esclusivamente nel periodo di riposo vegetativo (periodo compreso tra la totale perdita di foglie e la formazione delle prime gemme terminali), non vanno mai lasciate senza copertura a contatto con l'aria per evitare il disseccamento. Possono essere conservate in ambiente controllato a basse temperature.

Tutte le piante dovranno presentare apparato radicale ben accestito, ricco di piccole ramificazioni e di radici capillari fresche e sane, pienamente compenstrate nel terreno. Il terreno che circonda le radici dovrà essere ben aderente, di buona qualità, senza crepe. Non saranno accettate piante con apparato radicale a "spirale" attorno al contenitore o che fuoriesce da esso, ma neppure con apparato radicale eccessivamente o scarsamente sviluppato;

Il materiale vegetale dovrà essere esente da attacchi (in corso o passati) di insetti, malattie crittogamiche, virus, o altre patologie, prive di deformazioni o alterazioni di qualsiasi natura inclusa la "filatura" (pianta eccessivamente sviluppata verso l'alto) che possono compromettere il regolare sviluppo vegetativo e il portamento tipico della specie, prive anche di residui di fitofarmaci, come anche di piante infestanti. Le foglie dovranno essere turgide, prive di difetti o macchie, di colore uniforme e tipico della specie.

Potranno essere utilizzate piante non provenienti da vivaio, solamente se espressamente indicato in progetto, per piante di particolare valore estetico, restando anche in questo caso, l'Appaltatore pienamente responsabile della provenienza del materiale vegetale.

L'Appaltatore è tenuto a far pervenire alla Direzione dei Lavori, con almeno 48 ore di anticipo, comunicazione della data e dell'ora in cui le piante giungeranno in cantiere.

L'Appaltatore dovrà sostituire a sua cura e spese, con altre rispondenti i requisiti concordati, le eventuali partite non ritenute conformi dalla Direzione dei Lavori. L'approvazione dei materiali consegnati sul posto non sarà tuttavia considerata come accettazione definitiva: la Direzione dei Lavori si riserva infatti la facoltà di rifiutare, in qualsiasi momento, quei materiali e quelle provviste che si siano, per qualsiasi causa, alterati dopo l'introduzione sul cantiere, nonché il diritto di farli analizzare a cura e spese dell'Impresa, per accertare la loro corrispondenza con i requisiti specificati. In ogni caso l'Impresa, pur avendo ottenuto l'approvazione dei materiali dalla Direzione dei Lavori, resta totalmente responsabile della buona riuscita delle opere.

L'Impresa fornirà tutto il materiale (edile, impiantistico, agrario e vegetale) indicato negli elenchi e riportato nei disegni allegati, nelle quantità necessarie alla realizzazione della sistemazione.

### **2.23.1 - Preparazione Agraria del Terreno**

L'Appaltatore, dopo essersi accertato della qualità del terreno da riportare, dovrà comunicare preventivamente alla Direzione dei Lavori il luogo esatto in cui intende prelevare il terreno agrario per il cantiere, per poterne permettere un controllo da parte della Direzione dei Lavori, che si riserva la facoltà di prelevare dei campioni da sottoporre ad analisi. Tale approvazione non impedirà successive verifiche da parte della Direzione dei Lavori sul materiale effettivamente portato in cantiere. Le analisi dovranno essere eseguite, salvo quanto diversamente disposto dal presente Capitolato, secondo i metodi ed i parametri normalizzati di analisi del suolo, pubblicati dalla Società Italiana della Scienza del Suolo S.I.S.S.

Il terreno, se non diversamente specificato in progetto o dalla Direzione dei Lavori, dovrà essere per composizione e granulometria classificato come "terra fine", con rapporto argilla/limo/sabbia definito di "medio impasto".

La terra di coltivo riportata dovrà essere priva di pietre, tronchi, rami, radici e loro parti, che possano ostacolare le lavorazioni agronomiche del terreno dopo la posa in opera, e chimicamente neutra (pH 6,5-7). La quantità di scheletro non dovrà eccedere il 5% del volume totale e la percentuale di sostanza organica non dovrà essere inferiore al 2%. L'Appaltatore dovrà sottoporre all'approvazione della Direzione dei Lavori l'impiego di terra le cui analisi abbiano oltrepassato i valori indicati negli Allegati tecnici, salvo quanto diversamente indicato nell'Elenco Prezzi. La terra di coltivo dovrà essere priva di agenti patogeni e di sostanze tossiche per le piante.

Qualora il prelevamento della terra venga fatto da terreni naturali non coltivati, la profondità sarà limitata al primo strato di suolo esplorato dalle radici delle specie a portamento erbaceo (di norma non superiore a 0,50 m) ossia a quello spessore ove la presenza di humus e le caratteristiche fisico-microbiologiche del terreno permettono la normale vita dei vegetali.

### **2.23.2 - Substrato di Coltivazione**

Con "substrati di coltivazione" si intendono materiali di origine minerale e/o vegetale utilizzati singolarmente o miscelati in proporzioni note per impieghi particolari e per ottenere un ambiente di crescita adatto alle diverse specie che si vogliono mettere a dimora.

Se il materiale viene fornito confezionato, l'etichetta deve riportare tutte le indicazioni prescritte per legge. Nel caso in cui il materiale sia presentato sfuso, l'Appaltatore deve fornire alla Direzione dei Lavori il nome del produttore e l'indirizzo, la quantità, il tipo di materiale, le caratteristiche chimico-fisiche (pH, Azoto nitrico e ammoniacale, Fosforo totale, Potassio totale, Conducibilità Ece, e quant'altro richiesto dalla Direzione dei

Lavori) e i loro valori, da eseguire a proprie spese, secondo i metodi normalizzati dalla Società Italiana della Scienza del Suolo - S.I.S.S.

Il substrato, una volta pronto per l'impiego, dovrà essere omogeneo al suo interno.

Per ogni partita di torba dovrà essere indicata la provenienza, il peso specifico, la percentuale in peso della sostanza organica, gli eventuali additivi.

Le quantità di substrato di coltivazione, se non indicate in progetto, sarà stabilita dalla Direzione dei Lavori di volta in volta, in relazione all'analisi del suolo, al tipo di impianto, ecc.

L'Appaltatore (ad esclusione della torba e dello sfagno) dovrà fornire indicazioni sui seguenti parametri:

- sostanza organica;
- azoto nitrico;
- azoto ammoniacale;
- densità apparente riferita ad uno specificato tenore di umidità;
- capacità idrica di campo;
- conducibilità Ece.

L'eventuale sostituzione dei substrati non confezionati con altri componenti (sabbia lavata, perlite, polistirolo espanso, pomice, pozzolana, argilla espansa, ecc.) deve essere autorizzata dalla Direzione dei Lavori.

Salvo altre specifiche richieste, per le esigenze della sistemazione l'Appaltatore dovrà fornire torba della migliore qualità del tipo "biondo" (colore marrone chiaro giallastro), acida, poco decomposta, formata in prevalenza di Sphagnum o di Eriophorum, e confezionata in balle compresse e sigillate.

### **2.23.3 - Concimi Minerali ed Organici**

Allo scopo di ottenere il miglior rendimento, l'Appaltatore userà per la piantagione contemporaneamente concimi minerali ed organici.

I concimi minerali, organici, misti e complessi da impiegare dovranno avere titolo dichiarato secondo le vigenti disposizioni di legge ed essere forniti nell'involucro originale della fabbrica, fatta esclusione per i letami, per i quali saranno valutate di volta in volta qualità e provenienza.

La Direzione dei Lavori si riserva il diritto di indicare con maggior precisione quale tipo di concime minerale (semplice, composto, complesso o completo) deve essere usato, scegliendoli di volta in volta in base alle analisi di laboratorio sul terreno e sui concimi e alle condizioni delle piante durante la messa a dimora e il periodo di manutenzione.

Poiché generalmente si incontrano difficoltà nel reperire stallatico, possono essere convenientemente usati altri concimi organici industriali, purché vengano forniti in sacchi sigillati riportanti le loro precise caratteristiche.

### **2.23.4 - Ammendanti e Correttivi**

Per ammendanti e correttivi si intende qualsiasi sostanza naturale o sintetica, minerale od organica, in grado di modificare e migliorare le proprietà e le caratteristiche chimiche, fisiche, biologiche e meccaniche di un terreno.

Gli ammendanti e correttivi più noti sono: letame (essiccato, artificiale), ammendante compostato misto, torba (acida, neutra, umidificata), marne, calce agricola, ceneri, gessi e solfato ferroso.

Di tutti questi materiali dovrà essere dichiarata la provenienza, la composizione e il campo di azione e dovranno essere forniti preferibilmente negli involucri originali secondo le normative vigenti.

In accordo con la Direzione dei Lavori, si potranno impiegare prodotti con funzioni miste purché ne siano dichiarati la provenienza, la composizione e il campo di azione e siano forniti preferibilmente negli involucri originali secondo la normativa vigente.

### **2.23.5 - Pacciamatura**

I prodotti di pacciamatura possono essere di origine naturale o di sintesi; essi sono destinati alla copertura del terreno per varie finalità operative, quali il controllo della evapotraspirazione, la limitazione della crescita di essenze infestanti, la protezione da sbalzi termici.

La pacciamatura organica, dovrà provenire da piante sane, ed essere esente da parassiti, semi di piante infestanti, senza processi fermentativi in atto o di attacchi fungini. Il materiale dovrà essere fornito asciutto e privo di polveri.

Nel caso si tratti di prodotti confezionati dovranno essere forniti nei contenitori originali con dichiarazione della quantità, del contenuto e dei componenti e riportare in etichetta tutte le informazioni richieste dalle leggi vigenti.

Per i prodotti da pacciamatura forniti sfusi la Direzione dei Lavori si riserva la facoltà di controllarli e decidere sulla loro idoneità.

In progetto possono venire richiesti teli pacciamanti sintetici (teli in poliestere, teli anti-alga o film plastici) o teli di origine organica (tessuto non tessuto, tessuto non tessuto ricoperto di fibre vegetali, tessuti protettivi biodegradabili). In entrambi i casi i tessuti devono restare integri per almeno 3-4 anni, nel caso di tessuti organici, questi si devono decomporre e non se ne deve trovare traccia dopo 5-6 anni. Tutti i teli dovranno essere di colore verde, nero o marrone, atossici, ignifughi e non rilasciare elementi dannosi nel terreno.

In tutti i casi la copertura del suolo ai raggi solari deve essere almeno del 90% per impedire il germogliamento delle infestanti. I teli dovranno essere integri e privi di strappi, fori o altro che ne possa alterare la funzione.

### **2.23.6 - Fitofarmaci e Diserbanti**

L'impiego di fitofarmaci e diserbanti è consentito solo nel pieno rispetto delle normative comunitarie, statali e regionali vigenti in materia. Andranno in ogni caso impiegati i prodotti con minore impatto sull'ambiente, utilizzati secondo le specifiche raccomandazioni fornite dalle Ditte produttrici, e solo nei casi in cui si rendano effettivamente necessari.

A tale proposito ogni intervento di questo tipo andrà prima opportunamente concordato con il Committente, che provvederà ad adottare e, se del caso, rendere pubbliche le misure eventualmente necessarie per la salvaguardia di persone, animali domestici e ambienti.

I fitofarmaci e i diserbanti da impiegare (anticrittogamici o fungicidi, insetticidi, acaricidi, nematocidi, limacidi, rodenticidi, coadiuvanti e erbicidi) dovranno essere forniti nei contenitori originali e sigillati dalla fabbrica, con le indicazioni della composizione e della classe di tossicità secondo la normativa vigente.

Ricordiamo che tali prodotti dovranno rispettare il seguente quadro normativo:

- D.LGS. 17 marzo 1995 n. 194, Attuazione della direttiva 91/414/CEE in materia di immissione in commercio di prodotti fitosanitari;
- DPR 23 aprile 2001, n. 290, Regolamento di semplificazione dei procedimenti di autorizzazione alla produzione, alla immissione in commercio e alla vendita di prodotti fitosanitari e relativi;
- D.LGS. 14 marzo 2003, n. 65, Attuazione delle direttive 1999/45/CE e 2001/60/CE relative alla classificazione, all'imballaggio e all'etichettatura dei preparati pericolosi;
- D.LGS. 29 aprile 2010, n. 75, Riordino e revisione della disciplina in materia di fertilizzanti, a norma dell'articolo 13 della legge 7 luglio 2009, n. 88.

Inoltre dal 14 dicembre 2019 è entrato in vigore il Regolamento 2016/2031/UE sul nuovo regime fitosanitario europeo, il quale, mediante un nuovo assetto normativo, si pone l'obiettivo prioritario di rafforzare la protezione delle piante e dei prodotti vegetali dagli organismi nocivi, introduce nuovi obblighi per chi importa, coltiva e commercializza vegetali, modificando l'organizzazione dei Servizi fitosanitari nei Paesi membri, le procedure di sorveglianza e la responsabilità diretta dei produttori sulla sanità dei vegetali.

A supporto di queste disposizioni vi è stata la contemporanea entrata in vigore del regolamento 2017/625/UE relativo alle modalità di effettuazione dei controlli ufficiali anche in materia di sanità delle piante, prevedendo che gli operatori professionali siano soggetti a regolari controlli da parte dell'Autorità competente.

### **2.23.7 - Ancoraggi**

Per fissare al suolo gli alberi e gli arbusti di rilevanti dimensioni, l'Appaltatore dovrà fornire pali di sostegno (tutori) adeguati per numero, diametro ed altezza alle dimensioni delle piante, su indicazione della Direzione dei Lavori.

I tutori dovranno essere di legno industrialmente preimpregnati di sostanze imputrescibili.

Analoghe caratteristiche di imputrescibilità dovranno avere anche i picchetti di legno per l'eventuale bloccaggio a terra dei tutori. Qualora si dovessero presentare problemi di natura particolare (mancanza di spazio, esigenze estetiche, ecc.) i pali di sostegno, su autorizzazione della Direzione dei Lavori, potranno essere sostituiti con ancoraggi in corda di acciaio muniti di tendifilo, oppure con ancoraggi sotterranei della zolla.

Le legature dovranno rendere solidali le piante, i pali di sostegno e gli ancoraggi, pur consentendone l'eventuale assestamento, al fine di non provocare strozzature al tronco, dovranno essere realizzate per mezzo di collari speciali o di detto materiale elastico (es. cinture di gomme, nastri di plastic, ecc.) oppure, in subordine, con corda di canapa (mai filo di ferro o altro materiale inestensibile). Per evitare danni alla corteccia, potrà essere necessario interporre, fra tutore e tronco, un cuscinetto antifrizione di detto materiale.

### **2.23.8 - Acqua di Irrigazione**

L'acqua da utilizzare per l'innaffiamento e la manutenzione deve essere assolutamente esente da sostanze inquinanti e da sali nocivi.

L'Appaltatore, anche se gli è consentito di approvvigionarsi da fonti del Committente, rimane responsabile della qualità dell'acqua utilizzata e deve pertanto provvedere a farne dei controlli periodici.

### **2.23.9 - Materiali e Componenti per l'Irrigazione**

Se l'esecuzione del progetto prevede la messa in opera di elementi e tubazioni per la distribuzione di acqua di irrigazione alle piante ed ai manti erbosi, l'Appaltatore dovrà assicurare la fornitura di materiale con caratteristiche costruttive e qualitative idonee, da approvarsi a cura della Direzione dei Lavori.

Nella realizzazione degli impianti di irrigazione deve essere garantita la messa in opera di materiale facilmente reperibile sul mercato, proveniente da Ditte conosciute e affermate nel settore, e di caratteristiche omogenee fra i diversi componenti. Andrà evitata la scelta di pezzi che possono risultare fra loro non perfettamente compatibili, capaci di causare fastidiose anomalie al funzionamento degli impianti. Ciò consentirà inoltre nel tempo una più facile sostituzione degli elementi deteriorati.

### **2.23.10 - Materiali per Reti di Drenaggio**

I materiali da impiegare per la realizzazione di drenaggi e opere antierosione dovranno corrispondere a quanto indicato in progetto e, per quelli forniti in confezione, essere consegnati nei loro imballi originali, attestanti quantità e caratteristiche del contenuto (es. resistenza, composizione chimica, requisiti idraulici e fisici, durata, ecc.) per essere approvati dalla Direzione dei Lavori prima del loro impiego. Per i prodotti non confezionati, la Direzione dei Lavori ne verificherà di volta in volta la qualità e la loro provenienza.

Deve essere evitata la messa in opera di tubi di drenaggio che l'Appaltatore non raccomanda in modo specifico per il tipo di sistemazione idraulica di progetto.

### **2.23.11 - Tubo Corrugato Flessibile (Tubo corrugato flessibile in PVC duro a doppia parete, rivestito internamente da una guaina plastica).**

I tubi dovranno avere struttura omogenea e dovranno essere privi di bolle, fenditure o difetti simili.

Le estremità dei tubi dovranno essere tagliate ortogonalmente agli assi.

Il materiale dovrà essere fornito negli imballi originali attestanti qualità e caratteristiche del contenuto, che dovranno essere approvate dalla Direzione dei Lavori prima del loro impiego.

Le misure per la verifica delle dimensioni dei tubi e delle aperture e le prove di resistenza meccanica devono essere eseguite secondo le modalità delle norme DIN 1187.

Nella prova di resistenza all'urto, al massimo il 5 % dei campioni potranno risultare frantumati o parzialmente frantumati per l'intera lunghezza.

Nella prova di resistenza a flessione, i campioni non devono cedere o frantumarsi.

Nella prova di resistenza a deformazione, il diametro esterno dei tubi non può modificarsi più del 12%.

I tubi corrugati flessibili saranno misurati in metri lineari effettivamente posati in cantiere.

### **2.23.12 - Trasporto del Materiale Vegetale**

L'Appaltatore dovrà prendere tutte le precauzioni necessarie affinché le piante arrivino sul luogo della sistemazione nelle migliori condizioni possibili, curando che il trasferimento venga effettuato con mezzi, protezioni e modalità di carico idonei con particolare attenzione perché rami e corteccia non subiscano danni e le zolle non abbiano a frantumarsi o ad essiccarsi a causa dei sobbalzi o per il peso del materiale soprastante.

Giunte a destinazione, tutte le piante dovranno essere trattate in modo che sia evitato loro ogni danno: il tempo intercorrente tra il prelievo in vivaio e la messa a dimora definitiva (o la sistemazione in vivaio provvisorio) dovrà essere il più breve possibile.

In particolare l'Appaltatore curerà che le zolle e le radici delle piante che non possono essere immediatamente messe a dimora non subiscano ustioni e mantengano il tenore di umidità adeguato alla loro buona conservazione.

L'estrazione delle piante dal vivaio dovrà essere fatta con tutte le precauzioni necessarie per non danneggiare le radici principali e secondarie con le tecniche appropriate per conservare l'apparato radicale, evitando di ferire le piante.

Nei casi in cui si debbano sollevare alberi tramite cinghie (di materiale resistente al carico da sollevare, con larghezza di 30 – 50 cm), queste dovranno agganciare la zolla, se necessario anche il fusto (in casi in cui la chioma sia molto pesante o il fusto eccessivamente lungo), in questo caso, a protezione della corteccia del tronco, fra la cinghia e il fusto andranno interposte delle fasce di canapa o degli stracci per evitare l'abrasione. La chioma dovrà appoggiare, per evitare l'auto schiacciamento, su cavalletti ben fissati al veicolo. Occorre prestare attenzione a non provocare colpi o vibrazioni forti all'imbracatura. In casi eccezionali, previa approvazione della Direzione dei Lavori, gli esemplari potranno essere sollevati tramite perni infissi nel tronco o passanti da parte a parte.



Prima della rimozione dal vivaio e durante tutte le fasi di trasporto e messa a dimora, i rami delle piante dovranno essere legati per proteggerli durante le manipolazioni. Le legature andranno fatte con nastro di colore ben visibile.

L'accatastamento in cantiere non può durare più di 48 ore, poi è necessario che vengano posizionate in un vivaio provvisorio posto in un luogo ombroso, riparato dal vento, dal ristagno d'acqua, con i pani di terra l'uno contro l'altro, bagnati e coperti con sabbia, segatura, pula di riso o paglia, avendo estrema cura che il materiale vegetale non venga danneggiato.

L'Appaltatore si dovrà assicurare che le zolle o le radici delle piante non subiscano ustioni e che mantengano un adeguato e costante tenore di umidità. Per le conifere e tutte le piante in vegetazione andranno sciolte le legature dei rami, per evitare danni alla chioma, per poi essere nuovamente legate quando l'Appaltatore è pronto per la messa a dimora definitiva.

### **2.23.13 - Sementi**

L'Appaltatore dovrà fornire sementi di ottima qualità e rispondenti esattamente a genere e specie richiesta, sempre nelle confezioni originali sigillate munite di certificato di identità ed autenticità con l'indicazione del grado di purezza e di germinabilità e della data di scadenza stabiliti dalle leggi vigenti. Per evitare che possano alterarsi o deteriorarsi, le sementi devono essere immagazzinate in locali freschi, ben aerati e privi di umidità.

Qualora la miscela non fosse disponibile in commercio dovrà essere realizzata in cantiere alla presenza della Direzione dei Lavori e dovrà rispettare accuratamente le percentuali stabilite dal progetto (le percentuali devono essere calcolate sul numero indicativo di semi); sarà cura dell'Appaltatore preparare e mescolare in modo uniforme le diverse qualità di semi.

La semina dovrà essere realizzata solo dopo l'autorizzazione della Direzione dei Lavori sul miscuglio delle sementi, che provvederà all'approvazione dei materiali da impiegare ed al controllo in fase esecutiva.

### **2.23.14 - Piante**

Per piante in senso generale si intende tutto il materiale vegetale vivo di pronta utilizzazione, proveniente da vivai appositamente autorizzati.

Tutte le piante scelte e impiegate dovranno essere esenti da difetti e imperfezioni, nonché, prive di manifestazioni di attacchi di insetti, funghi, virus ed altri agenti patogeni. Dovranno inoltre soddisfare pienamente i requisiti di progetto: a questo proposito la Direzione dei Lavori dovrà effettuare un controllo delle piante prima della loro messa in opera, con facoltà di scartare quelle non rispondenti alle caratteristiche generali elencate ed a quelle specifiche di successiva elencazione.

Riguardo alle caratteristiche tecniche di fornitura si consideri che:

- le piante devono avere subito i necessari trapianti in vivaio (l'ultimo da non più di due anni e da almeno uno) in base alle seguenti indicazioni: specie a foglia caduca, fino alla circonferenza di 12-15 cm almeno un trapianto, fino a 20-25 cm almeno due trapianti, fino a 30-35 cm almeno tre trapianti; sempreverdi; fino all'altezza di 2-2,5 m almeno un trapianto, fino a 3-3,5 m almeno due trapianti, fino a 5 m almeno 3 trapianti;
- le piante a foglia caduca, in relazione alle specie, alla stagione, e a quanto concordato con la Direzione dei Lavori, potranno essere fornite dall'Appaltatore per la messa a dimora a "radice nuda" o con "zolla" (pane di terra a protezione delle radici);
- le piante sempreverdi saranno invece fornite sempre con zolla.

Nel caso che, successivamente al trasporto sul cantiere, le piante non possano essere messe prontamente a dimora, risultano a carico dell'Appaltatore tutti gli oneri relativi alla loro adeguata conservazione e protezione.

In particolare, qualora si faccia riferimento a piante fornite a radice nuda, la conservazione in attesa di messa a dimora avverrà tramite la predisposizione di un sito idoneo – messa in "tagliola".

Durante le fasi di trasporto, scarico e maneggio a qualunque titolo delle piante andranno prese tutte le precauzioni atte ad evitare loro qualsiasi tipo di danno per mantenerne le migliori condizioni vegetazionali, provvedendo ad es. nel caso più semplice, se la stagione lo richiede, alle necessarie innaffiature.

### **2.23.15 - Alberi**

Gli alberi scelti dovranno possedere un portamento e dimensioni rispondenti alle caratteristiche richieste dal progetto e tipici della specie, della varietà e della età al momento della loro messa a dimora e dovranno essere stati specificatamente allevati per il tipo di impiego previsto (es. alberate stradali, filari, esemplari isolati o gruppi ecc.).

Il tronco e le branche degli alberi non devono presentare deformazioni, ferite, segni di urti, grandine, scortecciamenti, legature, ustioni ecc. Nel caso di alberi innestati, non si dovranno presentare sintomi di disaffinità nel punto d'innesto.

L'apparato radicale, se ispezionabile direttamente (esempio piante fornite a radice nuda), deve presentarsi ricco di ramificazioni e di radici capillari e senza tagli sulle radici con diametro superiore al centimetro. Per le piante fornite con pane di terra, le radici dovranno essere tenute di regola raccolte entro una zolla di terra priva di crepe, ben aderente alle radici stesse e di dimensioni proporzionate alla taglia della pianta.

Il materiale d'imballo dovrà essere bio-degradabile ed eventualmente rinforzato (per piante di grandi dimensioni) con una rete anch'essa bio-degradabile.

Le caratteristiche dimensionali degli alberi, come richieste dal progetto e approvate dalla Direzione dei Lavori, faranno capo alle seguenti definizioni:

- alberi giovani: altezza inferiore a m. 1 altezza inserzione chioma: secondo specie circonferenza del fusto: da cm. 3 a cm. 10;
- alberi di qualità "standard": altezza: compresa tra m. 1 e m. 2,5 altezza inserzione chioma: secondo specie circonferenza del fusto: da oltre cm. 10 a cm. 25;
- alberi di qualità "extra": altezza: superiore a m. 2,5 altezza inserzione chioma: secondo specie e impiego circonferenza del fusto: oltre cm. 25.

Tenendo presente che:

- circonferenza del fusto: misurata a 100 cm di altezza dal colletto;
- altezza dell'albero: distanza tra il colletto e il punto più alto della chioma;
- altezza di impalcatura: distanza intercorrente tra il colletto e il punto di emergenza del ramo maestro più basso. Per gli alberi richiesti impalcati, l'altezza di impalcatura dovrà essere di 1,80 " 2 m, per gli alberi che andranno a costituire viali, dovranno avere una altezza di impalcatura di almeno 2,5 m;
- diametro della chioma: diametro rilevato alla prima impalcatura per le conifere e a due terzi dell'altezza totale per tutti gli altri alberi;
- caratteristiche di fornitura: a radice nuda, in zolla, in contenitore.

#### **2.23.16 - Piante Esemplari**

Con il termine "piante esemplari" si intende far riferimento ad alberi ed arbusti di grandi dimensioni che somigliano, per forma e portamento, agli individui delle stesse specie cresciuti liberamente, e quindi con particolare valore ornamentale.

Queste piante devono essere state opportunamente preparate per la messa a dimora: devono cioè essere state zollate secondo le necessità e l'ultimo trapianto o zollatura deve essere avvenuto da non più di due anni e la zolla deve essere stata imballata a perfetta regola d'arte (juta con rete metallica, doghe, cassa, plant-plast, ecc.).

#### **2.23.17 - Piante Tappezzanti**

Le piante tappezzanti sono caratterizzate da una modalità di crescita "in larghezza", si mantengono cioè molto basse e sono quindi adatte a essere utilizzate come piante coprisuolo.

Nelle zone in pendenza, di accentuata o scarsa inclinazione, le piante tappezzanti svolgono un ruolo di controllo del movimento del suolo, evitando la naturale erosione del terreno.

Essendo piante erbacee o arbustive striscianti, possiedono molte radici che si distribuiscono nel terreno come una fitta rete, contribuendo così alla sua solidità; inoltre, proteggono il suolo dal martellamento della pioggia, dallo scorrimento dell'acqua in superficie e dalla forza del vento.

Le piante tappezzanti devono presentare le caratteristiche proprie della specie alla quale appartengono, avere un aspetto robusto e non filato, essere esenti da malattie e parassiti, ed essere sempre fornite in contenitore (salvo diversa specifica richiesta) con le radici pienamente compenstrate nel terriccio di coltura, senza fuoriuscire dal contenitore stesso.

#### **2.23.18 - Talee**

Le talee dovranno pervenire da zone vicino all'area di intervento, nel caso non vi sia possibilità di rifornirsi nelle vicinanze, allora andranno acquistate da vivai specializzati che dovranno certificare la provenienza autoctona e garantirne la qualità.

Le talee dovranno essere raccolte nel periodo di riposo vegetativo e presentare delle gemme laterali in perfette condizioni. Particolare cura andrà rivolta onde evitare il loro disseccamento.

Le talee vengono misurati in base al numero di unità effettivamente messe a dimora in cantiere e corrispondenti alle caratteristiche indicate in progetto e nel presente capitolato.

### **2.23.19 - Arbusti e Cespugli**

Gli arbusti sono piante legnose ramificate a partire dal terreno. Quali che siano le loro caratteristiche specifiche (a foglia caduca o sempreverdi), devono possedere un minimo di tre ramificazioni e presentarsi dell'altezza prescritta nei documenti di appalto (e comunque proporzionata al diametro della chioma e a quello del fusto).

Gli arbusti e i cespugli se di specie autoctona devono provenire da produzioni specializzate derivante da materiale autoctono.

La chioma dovrà essere correttamente ramificata, uniforme ed equilibrata per simmetria e distribuzione.

Gli arbusti e i cespugli dovranno essere forniti in contenitore o in zolla a seconda delle indicazioni dell'elenco prezzi, se richiesto, potranno essere fornite a radice nuda, purché si tratti di piante caducifoglie e di piccole dimensioni in fase di riposo vegetativo.

Per gli arbusti innestati, in particolare per le rose, dovrà essere indicato il portinnesto utilizzato. Le rose innestate basse dovranno avere almeno due o tre getti ben maturi provenienti dal punto di innesto.

Per le rose ad alberello la chioma dovrà essere formata da due o tre rametti robusti, provenienti da uno o due innesti.

L'apparato radicale dovrà presentarsi ben accestito, proporzionato alle dimensioni della pianta, ricco di piccole ramificazioni e di radici capillari, fresche, sane e prive di tagli con diametro superiore a 1 cm.

Negli arbusti e cespugli forniti in zolla o in contenitore, il terreno che circonda le radici dovrà essere compatto, ben aderente alle radici, di buona qualità, senza crepe.

Le piante fornite in zolla dovranno essere ben imballate con un involucro degradabile (juta, reti di ferro non zincate, ecc.).

In questa categoria vengono collocate anche le piante rampicanti, sarmentose e ricadenti che oltre alle caratteristiche sopra descritte si differenziano perché dovranno essere sempre fornite in contenitore o in zolla, con due vigorosi getti della lunghezza indicata in progetto (dal colletto all'apice vegetativo più lungo).

Le misure riportate nelle specifiche di progetto si riferiscono all'altezza della pianta non comprensiva del contenitore, e/o al diametro dello stesso e/o al volume in litri del contenitore.

### **2.23.20 - Erbacee Perenni ed Annuali - Piante Bulbose, Tuberose e Rizomatose**

Le piante erbacee potranno essere richieste sia annuali, biennali o perenni, in base alle disposizioni degli elaborati progettuali. La parte vegetativa dovrà essere rigogliosa, correttamente ramificata, uniforme ed equilibrata per simmetria e distribuzione.

Le erbacee dovranno essere fornite in contenitori di plastica o materiale biodegradabile delle dimensioni richieste dall'elenco prezzi, presentare uno sviluppo adeguato al contenitore di fornitura ed avere forma e portamento tipico non solo del genere e della specie, ma anche della varietà a cui appartengono.

Le piante erbacee "annuali" possono invece essere fornite in vasetto, in contenitore alveolare (plateau) oppure anche a radice nuda.

Le piante tappezzanti dovranno avere portamento basso e/o strisciante e ottima capacità di copertura, assicurata da ramificazioni uniformi.

Le piante acquatiche e palustri dovranno essere fornite in contenitori predisposti alle esigenze specifiche delle singole piante, che ne consentano il trasporto e ne garantiscano la conservazione fino al momento della messa a dimora.

Le misure riportate nelle specifiche di progetto si riferiscono all'altezza della pianta non comprensiva del contenitore, e/o al diametro dello stesso e/o al volume in litri del contenitore.

Gli arbusti vengono misurati in base al numero di piante effettivamente messe a dimora in cantiere e corrispondenti alle caratteristiche indicate in progetto e nel presente capitolato.

Le piante fornite sotto forma di bulbi e tuberi dovranno essere delle dimensioni richieste (diametro o circonferenza), mentre quelle fornite sotto forma di rizoma dovranno avere un numero sufficiente di gemme sane. I bulbi, i tuberi e i rizomi devono essere sani, ben conservati, turgidi e in riposo vegetativo.

### **2.23.21 - Tappeti Erbosi in Zolle e Strisce**

Per tappeto erboso in zolle (piote) o strisce si intende uno strato erboso precoltivato, con un adeguato spessore di apparato radicale che ne permetta un rapido affrancamento nel sito di destinazione.

L'Appaltatore dovrà fornire il manto erboso composto da specie prative richieste e nelle proporzioni specificate in progetto, il materiale dovrà essere privo di infestanti.

Considerato che le possibilità di ottenere un prodotto finale (riquadro inerbito - elemento base), con caratteristiche qualitative e di impiego diversificate, sono varie in virtù del tipo di miscuglio di sementi e del substrato di germinazione utilizzati, l'Appaltatore dovrà sempre sottoporre alla Direzione dei Lavori campioni del materiale per l'approvazione prima della messa in opera.

Il terreno di supporto del prato deve essere certificato da analisi di laboratorio, con uno spessore di 1- 3 cm per i prati ornamentali e di 3-4 cm per i campi sportivi.

Le zolle erbose, a seconda delle esigenze, delle richieste e delle specifiche che costituiscono il prato, verranno di norma fornite in forme regolari rettangolari, quadrate o a strisce; per non pregiudicare la compattezza le prime due verranno fornite su "pallet", mentre le strisce saranno arrotolate.

Tutto il prato dovrà essere prelevato, trasportato e posato sul terreno definitivo nel più breve tempo possibile, non oltre le 24 ore, facendo attenzione a non lasciare avviare processi di fermentazione, disidratazione o danni da mancanza di luce. Nel caso non si riesca a posarlo nel sito definitivo, nei tempi richiesti, il prato andrà srotolato e sparso a terra, innaffiato regolarmente fino alla posa definitiva.

#### **Art. 2.24 BLOCCHI CASSERO IN LEGNO CEMENTO**

Blocchi cassero in conglomerato di legno cemento per pareti esterne ed interne aventi conformazioni ad H, densità  $534 \pm 10\%$  kg/m<sup>3</sup> posati a secco, sfalsati di mezzo blocco, da gettarsi in opera ogni 5-6 corsi, con un solo incavo di collegamento per il calcestruzzo. La parete finita risulterà armata con barre di acciaio sia orizzontalmente che verticalmente a passo 25 cm e con getto di calcestruzzo di consistenza non inferiore a S4. Completano la gamma dei blocchi una serie di pezzi speciali e a corredo, quali: mezzo blocco, blocco ad angolo, blocco cordolo solaio, blocco architrave, blocco pilastro. I blocchi contengono inserti EPS certificati, con percentuale di riciclato. I blocchi dovranno contenere EPS in grafite e avere la marcatura CE in conformità a Benestare Tecnico Europeo e alla norma armonizzata europea UNI EN 15498, le certificazioni sui valori di trasmittanza termica "U" secondo le normative europee UNI EN ISO 6946, UNI 10355 e EN 10211, caratteristiche termiche dinamiche e igrometriche come previste dal D.M 26/06/2015, prova di impermeabilità all'aria (Blower-Door-Test) di parete secondo la norma EN 12114, prova di gelività (gelo-disgelo) e stabilità dimensionale secondo la norma UNI EN 14474, prove acustiche secondo le normative UNI EN ISO 140 e UNI EN ISO 717 per l'isolamento acustico, UNI EN ISO 354 e UNI EN ISO 11654 per l'assorbimento acustico, le prove di resistenza al fuoco effettuate con le pareti caricate secondo le normative EN 1365-1 e EN 13501-2, la prova di comportamento al fuoco di facciata LEPiR 2 secondo il Decreto del Ministero dell'Interno francese del 10/09/1990 e del suo protocollo di applicazione, approvato dal CECMI il 11/06/2013, le certificazioni di materiali conformi ai requisiti per la bioedilizia e l'etichetta ambientale di Tipo III-EPD conforme alle norme UNI EN 15804 e ISO 14025 rilasciate dalle strutture preposte e le certificazioni di prodotto Eurofins " Indoor Air Comfort " e " Indoor Air Comfort GOLD" secondo le normative UNI EN 16516 o UNI EN ISO 16000-9, a dimostrazione della conformità del prodotto ai criteri di basse emissioni di VOC (Componenti Organici Volatili) rispetto ai regolamenti obbligatori dei singoli Paesi europei e all'etichette volontarie (LEED, BREEAM INTERNAZIONALE, ecc..). I produttori dei blocchi cassero devono essere caratterizzati secondo quanto previsto dalle "linee guida per sistemi costruttivi a pannelli portanti basati sull'impiego di blocchi cassero e calcestruzzo debolmente armato gettato in opera" approvate dalla Prima Sezione del Consiglio Superiore dei LL.PP. con parere n.117 del 10.02.2011. In accordo alle Linee Guida citate il fattore di comportamento q0 deve essere pari a 3 sulla base dei risultati delle prove sperimentali e supportate da adeguate analisi numeriche. Adeguate prove sperimentali dovranno dimostrarne il comportamento di travi-pareti.

#### **Art. 2.25 PAVIMENTAZIONI IN CEMENTO DRENANTE**

La pavimentazione esterna è in calcestruzzo drenante pigmentato in impasto, colore a scelta D.L. previa campionatura. Le superfici pavimentate devono avere un indice SRI (Solar Reflectance Index) di almeno 29.

##### Descrizione

Lo strato in calcestruzzo drenante è costituito da una miscela in conglomerato cementizio pigmentato in impasto contenente inerti, acqua, cemento e additivi, appositamente studiata per la realizzazione di pavimentazioni architettoniche e stradali e compatibile con la sovrapposizione di strati in conglomerato bituminoso.

##### Caratteristiche del materiale da impiegare

###### Inerti

Saranno impiegati aggregati conformi alla UNI EN 12620:2003, e aventi i seguenti requisiti:

- l'aggregato non deve avere dimensioni superiori a 20 mm, né forma appiattita, allungata o lenticolare;
- perdita in peso alla prova Los Angeles (UNI EN 1097-2:1999) non superiore a 30% in peso;
- equivalente in sabbia (UNI EN 933-8:2000) compreso fra 30 e 60%;
- gelività degli aggregati (UNI EN 1367:2001) con perdita in massa inferiore a 4%.

###### Cemento

I cementi utilizzati nel conglomerato dovranno essere provvisti di marcatura CE secondo UNI EN 197-1:2007.

### Lavorabilità

La lavorabilità delle miscele dovrà essere di terra umida/plastica.

### Confezione delle miscele

Le miscele dovranno essere confezionate in impianti fissi automatizzati, di idonee caratteristiche, mantenuti sempre perfettamente funzionanti in ogni loro parte, preferibilmente provvisti di premescolatore, e dotati di processo di produzione di fabbrica (FPC) certificato da ente esterno accreditato. Gli impianti dovranno comunque garantire uniformità di produzione ed essere in grado di realizzare miscele del tutto rispondenti a quelle di progetto, con scarto quadratico medio di produzione non superiore a 3, attestato dalle carte di controllo dell'ultimo anno di produzione. Il sistema di gestione aziendale dovrà essere certificato secondo la ISO 9001:2015. La miscela dovrà essere dotata di relativa relazione di prequalifica.

## **Art. 2.26 CELENIT**

Controsoffitto fonoassorbente in aderenza formato da pannello tipo Celenit ABE/A2 o equivalente sp.25 mm di dimensioni 1200x600 mm e spessore 25 mm, con posa sfalsata sul lato corto, eventualmente tinteggiati, fissati direttamente alla struttura secondaria composta da profili metallici a C 50x27x0,6 mm, posati ortogonalmente ad interasse 400 mm e agganciati alla struttura primaria composta da profili metallici a C 50x27x0,6 mm con distanziatori fissi. La struttura primaria, ortogonale alla secondaria e posata ad interasse 800 mm, è fissata agli elementi di sospensione (staffe multiforo regolabili) con 4 viti per ogni elemento. Le staffe multiforo sono posizionate ogni 600 mm lungo il profilo C primario. I pannelli sono fissati inferiormente alla struttura secondaria con viti autoperforanti, diametro 4,65 mm, lunghezza 45 mm e passo 300 mm (n. 12 viti per pannello).

## **Art. 2.27 POLIETILENE ESPANSO FONASSORBENTE**

Schiuma di polietilene a membrana chiusa con struttura a nido d'ape classificato ad alto assorbimento secondo la norma EN ISO 11654 – Classe A, certificato contro la proliferazione batterica e per i bassi valori VOC secondo la normativa EN ISO 16000-9. Classificato al fuoco Euroclass EN 13501 B-s1, d0 (monostrato) e B-s2, d0 (multistrato)

# **CAPITOLO 3 MODO DI ESECUZIONE DI OGNI CATEGORIA DI LAVORO**

## **Premessa**

Tutte le categorie di lavori saranno eseguite secondo le migliori regole d'arte, le indicazioni del presente Capitolato, nonché le prescrizioni che saranno impartite nel corso dei lavori dalla D.L. e qualunque esse siano per onere non danno diritto a compensi diversi da quelli indicati nell'unito elenco; tali prezzi si intendono comprensivi di ogni onere necessario per dare il lavoro finito in opera. In particolare dovranno essere osservate le prescrizioni di seguito riportate.

## **Controlli in corso di lavorazione**

L'impresa dovrà essere in grado di individuare e documentare, in ogni momento, la provenienza dei materiali impiegati nelle lavorazioni e di risalire ai corrispondenti certificati di qualificazione, dei quali dovrà esibire la copia a richiesta del Direttore dei lavori. L'Amministrazione o il Direttore dei lavori potrà richiedere la presentazione del campionario di quei materiali di normale commercio che riterranno opportuno e che l'Appaltatore intende impiegare, prima che siano approvvigionati in cantiere.

Alla Direzione dei lavori è riservata in ogni caso la facoltà di eseguire, in ogni momento della lavorazione, tutti i controlli che riterrà opportuni per accertare che i materiali impiegati siano quelli certificati, che le strutture siano conformi ai disegni di progetto e che le stesse siano eseguite a perfetta regola d'arte.

Previa redazione di un verbale steso in concorso con l'Appaltatore, la Direzione dei lavori può prelevare campioni dei materiali approvvigionati in cantiere, da sottoporre, a prove e controlli, da eseguirsi presso laboratori ufficialmente autorizzati, scelti insindacabilmente dalla Stazione Appaltante, a spese dell'Appaltatore. L'impresa, non potrà mai avanzare pretese di compenso per eventuali ritardi e sospensioni dei lavori che si rendessero necessari per gli accertamenti di cui sopra.

## **Art. 3.1 OCCUPAZIONE, APERTURA E SFRUTTAMENTO DELLE CAVE**

Fermo restando quanto prescritto nel presente Capitolato circa la provenienza dei materiali, resta stabilito che tutte le pratiche e gli oneri inerenti alla ricerca, occupazione, apertura e gestione delle cave sono a carico esclusivo dell'Appaltatore, rimanendo la Stazione Appaltante sollevata dalle conseguenze di qualsiasi difficoltà che l'Appaltatore potesse incontrare a tale riguardo. Al momento della Consegna dei lavori, l'Appaltatore dovrà indicare le cave di cui intende servirsi e garantire che queste siano adeguate e capaci di fornire in tempo utile e con continuità tutto il materiale necessario ai lavori con le prescritte caratteristiche.

L'Impresa resta responsabile di fornire il quantitativo e di garantire la qualità dei materiali occorrenti al normale avanzamento dei lavori anche se, per far fronte a tale impegno, l'Impresa medesima dovesse abbandonare la cava o località di provenienza, già ritenuta idonea, per attivarne altre ugualmente idonee; tutto ciò senza che l'Impresa possa avanzare pretese di speciali compensi o indennità.

In ogni caso all'Appaltatore non verrà riconosciuto alcun compenso aggiuntivo qualora, per qualunque causa, dovesse variare in aumento la distanza dalle cave individuate ai siti di versamento in cantiere.

Anche tutti gli oneri e prestazioni inerenti al lavoro di cava, come pesatura del materiale, trasporto in cantiere, lavori inerenti alle opere morte, pulizia della cava con trasporto a rifiuto della terra vegetale e del cappellaccio, costruzione di strade di servizio e di baracche per ricovero di operai o del personale di sorveglianza della Stazione Appaltante e quanto altro occorrente sono ad esclusivo carico dell'Impresa.

L'Impresa ha la facoltà di adottare, per la coltivazione delle cave, quei sistemi che ritiene migliori nel proprio interesse, purché si uniformi alle norme vigenti ed alle ulteriori prescrizioni che eventualmente fossero impartite dalle Amministrazioni statali e dalle Autorità militari, con particolare riguardo a quella mineraria di pubblica sicurezza, nonché dalle Amministrazioni regionali, provinciali e comunali.

L'Impresa resta in ogni caso l'unica responsabile di qualunque danno od avaria potesse verificarsi in dipendenza dei lavori di cava od accessori.

### Art. 3.2 SCAVI IN GENERE

Gli scavi in genere per qualsiasi lavoro, a mano o con mezzi meccanici, dovranno essere eseguiti secondo i disegni di progetto e la relazione geologica e geotecnica di cui alle norme tecniche vigenti, nonché secondo le particolari prescrizioni che saranno date all'atto esecutivo dalla Direzione dei Lavori.

Nell'esecuzione degli scavi in genere l'Appaltatore dovrà procedere in modo da impedire scoscendimenti e franamenti, restando esso, oltreché totalmente responsabile di eventuali danni alle persone ed alle opere, altresì obbligato a provvedere a suo carico e spese alla rimozione delle materie franate.

L'Appaltatore dovrà, inoltre, provvedere a sue spese affinché le acque scorrenti alla superficie del terreno siano deviate in modo che non abbiano a riversarsi negli scavi.

Le materie provenienti dagli scavi, ove non siano utilizzabili o non ritenute adatte (a giudizio insindacabile della Direzione dei Lavori) ad altro impiego nei lavori, dovranno essere portate fuori della sede del cantiere, alle pubbliche discariche ovvero su aree che l'Appaltatore dovrà provvedere a rendere disponibili a sua cura e spese. In ogni caso le materie depositate non dovranno essere di intralcio o danno ai lavori, alle proprietà pubbliche o private ed al libero deflusso delle acque scorrenti in superficie.

La Direzione dei Lavori potrà far asportare, a spese dell'Appaltatore, le materie depositate in contravvenzione alle precedenti disposizioni.

Qualora i materiali siano ceduti all'Appaltatore, si applicano le disposizioni di legge.

L'appaltatore deve trasportarli e regolarmente accatastarli nel luogo stabilito negli atti contrattuali, intendendosi di ciò compensato coi prezzi degli scavi e/o delle demolizioni relative.

Qualora gli atti contrattuali prevedano la cessione di detti materiali all'Appaltatore, il prezzo ad essi convenzionalmente attribuito deve essere dedotto dall'importo netto dei lavori, salvo che la deduzione non sia stata già fatta nella determinazione dei prezzi.

Nel caso in cui le materie provenienti dagli scavi debbano essere successivamente utilizzate, il loro utilizzo e/o deposito temporaneo avverrà nel rispetto delle disposizioni del d.lgs. n. 152/2006 e s.m.i. e del d.P.R.

n.120/2017 "Regolamento recante la disciplina semplificata della gestione delle terre e rocce da scavo" e relativi allegati.

#### 3.2.1 Gestione dei cantieri di piccole dimensioni

I cantieri di piccole dimensioni rappresentano il tipo di opera maggiormente diffusa sul territorio e comportano movimentazioni minime di terreno a seguito delle attività di scavo. Al fine di procedere alla caratterizzazione delle terre e rocce da scavo per la loro qualifica come sottoprodotti e consentirne la gestione dei materiali in sicurezza, i destinatari del presente capitolato seguiranno le indicazioni operative delle "Linee Guida sull'applicazione della disciplina per l'utilizzo delle terre e rocce da scavo" approvate dal Sistema nazionale per la protezione dell'ambiente (SNPA).

Gli aspetti ivi indicati ed essenziali per la verifica dei requisiti di qualità ambientale delle terre e rocce da scavo prodotte nei piccoli cantieri che si intendono utilizzare come sottoprodotti, riguardano:

- 1) la numerosità dei punti d'indagine e dei campioni da prelevare
- 2) le modalità di formazione dei campioni da inviare ad analisi

Tali modalità operative sono da intendersi preliminari alle operazioni effettive di scavo; qualora invece, per specifiche esigenze operative risulti impossibile effettuare le indagini preliminarmente allo scavo, sarà possibile procedere in corso d'opera.

#### Numerosità dei campioni

Il numero minimo di punti di prelievo da localizzare nei cantieri di piccole dimensioni è individuato tenendo conto della correlazione di due elementi: l'estensione della superficie di scavo e il volume di terre e rocce oggetto di scavo.

La tabella che segue riporta il numero minimo di campioni da analizzare, incrementabile in relazione all'eventuale presenza di elementi sito specifici quali singolarità geolitologiche o evidenze organolettiche. Nel caso di scavi lineari (per posa condotte e/o sottoservizi, realizzazione scoli irrigui o di bonifica, ecc.), dovrà essere prelevato un campione ogni 500 metri di tracciato, e in ogni caso ad ogni variazione significativa di litologia, fermo restando che deve essere comunque garantito almeno un campione ogni 3.000 mc.

	AREA DI SCAVO	VOLUME DI SCAVO	NUMERO MINIMO DI CAMPIONI
a	= < 1000 mq	= < 3000 mc	1

b	= < 1000 mq	3000 mc - 6000 mc	<b>2</b>
c	1000 mq - 2500 mq	= < 3000 mc	<b>2</b>
d	1000 mq - 2500 mq	3000 mc - 6000 mc	<b>4</b>
e	> 2500 mq	< 6000 mc	<b>DPR 120/17 (All. 2 tab. 2.1)</b>

In merito ad "Interventi di scavo in corsi d'acqua" ed alla "modalità di formazione dei campioni da inviare ad analisi", a seconda della casistica ricorrente, si avrà cura di procedere secondo le indicazioni operative contenute al punto 3.3 delle "Linee Guida sull'applicazione della disciplina per l'utilizzo delle terre e rocce da scavo" approvate dal Sistema nazionale per la protezione dell'ambiente (SNPA).

### **Art. 3.3 SCAVI DI SBANCAMENTO**

Per scavi di sbancamento o sterri andanti s'intendono quelli occorrenti per lo spianamento o sistemazione del terreno su cui dovranno sorgere le costruzioni, per tagli di terrapieni, per la formazione di cortili, giardini, scantinati, piani di appoggio per platee di fondazione, vespai, rampe incassate o trincee stradali, ecc., e in generale tutti quelli eseguiti a sezione aperta su vasta superficie ove sia possibile l'allontanamento delle materie di scavo evitandone il sollevamento, sia pure con la formazione di rampe provvisorie ecc.

Saranno pertanto considerati scavi di sbancamento anche quelli che si trovano al di sotto del piano di campagna o del piano stradale di progetto (se inferiore al primo), quando gli scavi rivestano i caratteri sopra accennati, poiché per scavi di fondazione in generale si intendono quelli incassati ed a sezione ristretta.

### **Art. 3.4 SCAVI DI FONDAZIONE O IN TRINCEA**

Per scavi di fondazione in generale si intendono quelli incassati ed a sezione ristretta necessari per dar luogo ai muri o pilastri di fondazione propriamente detti.

In ogni caso saranno considerati come gli scavi di fondazione quelli per dar luogo alle fogne, condutture, fossi e cunette.

Qualunque sia la natura e la qualità del terreno, gli scavi per fondazione, dovranno essere spinti fino alla profondità che dalla Direzione dei Lavori verrà ordinata all'atto della loro esecuzione. Le profondità, che si trovano indicate nei disegni, sono perciò di stima preliminare e la Stazione Appaltante si riserva piena facoltà di variarle nella misura che reputerà più conveniente, senza che ciò possa dare all'Appaltatore motivo alcuno di fare eccezioni o domande di speciali compensi, avendo egli soltanto diritto al pagamento del lavoro eseguito, coi prezzi contrattuali stabiliti per le varie profondità da raggiungere. È vietato all'Appaltatore, sotto pena di demolire il già fatto, di porre mano alle murature o ai getti prima che la Direzione dei Lavori abbia verificato ed accettato i piani delle fondazioni.

I piani di fondazione dovranno essere generalmente orizzontali, ma per quelle opere che cadono sopra falde inclinate, dovranno, a richiesta della Direzione dei Lavori, essere disposti a gradini ed anche con determinate contropendenze.

Compiuta la muratura di fondazione, lo scavo che resta vuoto, dovrà essere diligentemente riempito e costipato, a cura e spese dell'Appaltatore, con le stesse materie scavate, sino al piano del terreno naturale primitivo.

Gli scavi per fondazione dovranno, quando occorra, essere solidamente puntellati e sbadacchiati con robuste armature, in modo da proteggere contro ogni pericolo gli operai, ed impedire ogni smottamento di materie durante l'esecuzione tanto degli scavi che delle murature.

L'Appaltatore è responsabile dei danni ai lavori, alle persone, alle proprietà pubbliche e private che potessero accadere per la mancanza o insufficienza di tali puntellazioni e sbadacchiature, alle quali egli deve provvedere di propria iniziativa, adottando anche tutte le altre precauzioni riconosciute necessarie, senza rifiutarsi per nessun pretesto di ottemperare alle prescrizioni che al riguardo gli venissero impartite dalla Direzione dei Lavori.

Col procedere delle murature l'Appaltatore potrà recuperare i legnami costituenti le armature, sempreché non si tratti di armature formanti parte integrante dell'opera, da restare quindi in posto in proprietà della Stazione Appaltante; i legnami però, che a giudizio della Direzione dei Lavori, non potessero essere tolti senza pericolo o danno del lavoro, dovranno essere abbandonati negli scavi.



### **Art. 3.5 SCAVI DI PROSCIUGAMENTO**

Se dagli scavi in genere e da quelli di fondazione, malgrado l'osservanza delle prescrizioni di cui all'articolo "Scavi di Fondazione o in Trincea", l'Appaltatore, in caso di filtrazioni o acque sorgive, non potesse far defluire l'acqua naturalmente, è in facoltà della Direzione dei Lavori di ordinare, secondo i casi e quando lo riterrà opportuno, la esecuzione degli scavi subacquei, oppure il prosciugamento.

Sono considerati come scavi subacquei soltanto quelli eseguiti in acqua a profondità maggiore di 20 cm sotto il livello costante a cui si stabiliscono le acque sorgive nei cavi, sia naturalmente, sia dopo un parziale prosciugamento ottenuto con macchine o con l'apertura di canali di drenaggio.

Il volume di scavo eseguito in acqua, sino ad una profondità non maggiore di 20 cm dal suo livello costante, verrà perciò considerato come scavo in presenza d'acqua, ma non come scavo subacqueo. Quando la Direzione dei Lavori ordinasse il mantenimento degli scavi in asciutto, sia durante l'escavazione, sia durante l'esecuzione delle murature o di altre opere di fondazione, gli esaurimenti relativi verranno eseguiti in economia, e l'Appaltatore, se richiesto, avrà l'obbligo di fornire le macchine e gli operai necessari.

Per i prosciugamenti praticati durante la esecuzione delle murature, l'Appaltatore dovrà adottare tutti quegli accorgimenti atti ad evitare il dilavamento delle malte.

### **Art. 3.6 RILEVATI E RINTERRI**

Per la formazione dei rilevati o per qualunque opera di rinterro, ovvero per riempire i vuoti tra le pareti degli scavi e le murature, o da addossare alle murature, e fino alle quote prescritte dalla Direzione dei Lavori, si impiegheranno in generale, nel rispetto delle norme vigenti relative tutela ambientale e salvo quanto segue, fino al loro totale esaurimento, tutte le materie provenienti dagli scavi di qualsiasi genere eseguiti per quel cantiere, in quanto disponibili ed adatte, a giudizio della Direzione dei Lavori, per la formazione dei rilevati.

Quando venissero a mancare in tutto o in parte i materiali di cui sopra, si preleveranno le materie occorrenti ovunque l'Appaltatore crederà di sua convenienza, purché i materiali siano riconosciuti idonei dalla Direzione dei Lavori.

Le terre, macinati e rocce da scavo, per la formazione di aree prative, sottofondi, rinterri, riempimenti, rimodellazioni e rilevati, conferiti in cantiere, devono rispettare le norme vigenti, i limiti previsti dalla Tabella 1 - Valori di concentrazione limite accettabili nel suolo e nel sottosuolo riferiti alla specifica destinazione d'uso dei siti da bonificare, colonna A (Siti ad uso Verde pubblico, privato e residenziale) e colonna B (Siti ad uso Commerciale ed Industriale) dell'Allegato 5 al Titolo V della Parte Quarta del d.lgs. 152/2006 e s.m.i. e il d.P.R. n.120/2017 "Regolamento recante la disciplina semplificata della gestione delle terre e rocce da scavo".

Per rilevati e rinterri da addossarsi alle murature, si dovranno sempre impiegare materie sciolte, o ghiaiose, restando vietato in modo assoluto l'impiego di quelle argillose e, in generale, di tutte quelle che con l'assorbimento di acqua si rammolliscono e si gonfiano generando spinte.

Nella formazione dei suddetti rilevati, rinterri e riempimenti dovrà essere usata ogni diligenza perché la loro esecuzione proceda per strati orizzontali di eguale altezza, disponendo contemporaneamente le materie bene sminuzzate con la maggiore regolarità e precauzione, in modo da caricare uniformemente le murature su tutti i lati e da evitare le sfiancature che potrebbero derivare da un carico male distribuito.

Le materie trasportate in rilevato o rinterro con vagoni, automezzi o carretti non potranno essere scaricate direttamente contro le murature, ma dovranno depositarsi in vicinanza dell'opera per essere riprese poi al momento della formazione dei suddetti rinterri.

Per tali movimenti di materie dovrà sempre provvedersi alla pilonatura delle materie stesse, da farsi secondo le prescrizioni che verranno indicate dalla Direzione dei Lavori.

È vietato addossare terrapieni a murature di fresca costruzione.

Tutte le riparazioni o ricostruzioni che si rendessero necessarie per la mancata od imperfetta osservanza delle prescrizioni del presente articolo, saranno a completo carico dell'Appaltatore. È obbligo dell'Appaltatore, escluso qualsiasi compenso, di dare ai rilevati durante la loro costruzione, quelle maggiori dimensioni richieste dall'assestamento delle terre, affinché all'epoca del collaudo i rilevati eseguiti abbiano dimensioni non inferiori a quelle ordinate.

L'Appaltatore dovrà consegnare i rilevati con scarpate regolari e spianate, con i cigli bene allineati e profilati e compiendo a sue spese, durante l'esecuzione dei lavori e fino al collaudo, gli occorrenti ricarichi o tagli, la ripresa e la sistemazione delle scarpate e l'espurgo dei fossi.

La superficie del terreno sulla quale dovranno elevarsi i terrapieni, sarà previamente scoticata, ove occorra, e se inclinata sarà tagliata a gradoni con leggera pendenza verso monte.

### **Art. 3.7 ESECUZIONE DI COPERTURE CONTINUE (PIANE)**

1) Si intendono per coperture continue quelle in cui la tenuta all'acqua è assicurata indipendentemente dalla pendenza della superficie di copertura.

Esse si intendono convenzionalmente suddivise nelle seguenti categorie:

- copertura senza elemento termoisolante, con strato di ventilazione oppure senza;
- copertura con elemento termoisolante, con strato di ventilazione oppure senza strato di ventilazione.

2) Quando non è diversamente descritto negli altri documenti progettuali (o quando questi non sono sufficientemente dettagliati) si intende che ciascuna delle categorie sopracitate sarà composta dai seguenti strati funzionali (definiti secondo le norme [UNI 8178](#)).

Nelle soluzioni costruttive uno strato può assolvere ad una o più funzioni.

a) La copertura non termoisolata non ventilata avrà quali strati di elementi fondamentali:

- l'elemento portante con funzioni strutturali;
- lo strato di pendenza con funzione di portare la pendenza della copertura al valore richiesto;
- l'elemento di tenuta all'acqua con funzione di realizzare la prefissata impermeabilità all'acqua meteorica e di resistere alle sollecitazioni dovute all'ambiente esterno;
- lo strato di protezione con funzione di limitare le alterazioni dovute ad azioni meccaniche, fisiche, chimiche e/o con funzione decorativa.

b) La copertura ventilata ma non termoisolata avrà quali strati ed elementi fondamentali:

- l'elemento portante;
- lo strato di ventilazione con funzione di contribuire al controllo del comportamento igrotermico delle coperture attraverso ricambi d'aria naturali o forzati;
- strato di pendenza (se necessario); - elemento di tenuta all'acqua; - strato di protezione.

c) La copertura termoisolata non ventilata avrà quali strati ed elementi fondamentali:

- l'elemento portante;
- strato di pendenza;
- strato di schermo o barriera al vapore con funzione di impedire (schermo) o di ridurre (barriera) il passaggio del vapore d'acqua e per controllare il fenomeno della condensa;
- elemento di tenuta all'acqua;
- elemento termoisolante con funzione di portare al valore richiesto la resistenza termica globale della copertura; - strato filtrante;
- strato di protezione.

d) La copertura termoisolata e ventilata avrà quali strati ed elementi fondamentali:

- l'elemento portante con funzioni strutturali;
- l'elemento termoisolante;
- lo strato di irrigidimento o supporto con funzione di permettere allo strato sottostante di sopportare i carichi previsti;
- lo strato di ventilazione;
- l'elemento di tenuta all'acqua;
- lo strato filtrante con funzione di trattenere il materiale trasportato dalle acque meteoriche; - lo strato di protezione.

e) La presenza di altri strati funzionali (complementari) eventualmente necessari perché dovuti alla soluzione costruttiva scelta, dovrà essere coerente con le indicazioni delle UNI 8178 sia per quanto riguarda i materiali utilizzati sia per quanto riguarda la collocazione rispetto agli altri strati nel sistema di copertura.

3) Per la realizzazione degli strati si utilizzeranno i materiali indicati nel progetto; ove non sia specificato in dettaglio nel progetto od a suo completamento si rispetteranno le prescrizioni seguenti:

- per l'elemento portante, a seconda della tecnologia costruttiva adottata, si farà riferimento alle prescrizioni già date nel presente capitolato sui calcestruzzi, strutture metalliche, sulle strutture miste acciaio calcestruzzo, sulle strutture o prodotti di legno, ecc.;
- per l'elemento termoisolante si farà riferimento all'articolo sui prodotti per isolamento termico ed inoltre si curerà che nella posa in opera siano realizzate correttamente le giunzioni, siano curati i punti particolari, siano assicurati adeguati punti di fissaggio e/o garantita una mobilità termoigrometrica rispetto allo stato contiguo;

- per lo strato di irrigidimento (o supporto), a seconda della soluzione costruttiva impiegata e del materiale, si verificherà la sua capacità di ripartire i carichi, la sua resistenza alle sollecitazioni meccaniche che deve trasmettere e la durabilità nel tempo;
  - lo strato di ventilazione sarà costituito da una intercapedine d'aria avente aperture di collegamento con l'ambiente esterno, munite di griglie, aeratori, ecc. capaci di garantire adeguato ricambio di aria, ma limitare il passaggio di piccoli animali e/o grossi insetti;
  - lo strato di tenuta all'acqua sarà realizzato, a seconda della soluzione costruttiva prescelta, con membrane in fogli o prodotti fluidi da stendere in sito fino a realizzare uno strato continuo.
- a) Le caratteristiche delle membrane sono quelle indicate all'articolo prodotti per impermeabilizzazione e per coperture piane. In fase di posa si dovrà curare: la corretta realizzazione dei giunti utilizzando eventualmente i materiali ausiliari (adesivi, ecc.), le modalità di realizzazione previste dal progetto e/o consigliate dal produttore nella sua documentazione tecnica, ivi incluse le prescrizioni sulle condizioni ambientali (umidità, temperature, ecc.) e di sicurezza. Attenzione particolare sarà data all'esecuzione dei bordi, punti particolari, risvolti, ecc. ove possono verificarsi infiltrazioni sotto lo strato.
- b) Le caratteristiche dei prodotti fluidi e/o in pasta sono quelle indicate nell'articolo prodotti per impermeabilizzazione e per coperture piane. In fase di posa si dovrà porre cura nel seguire le indicazioni del progetto e/o del fabbricante allo scopo di ottenere strati uniformi e dello spessore previsto, che garantiscano continuità anche nei punti particolari quali risvolti, asperità, elementi verticali (camini, aeratori, ecc.).
- Sarà curato inoltre che le condizioni ambientali (temperatura, umidità, ecc.) od altre situazioni (presenza di polvere, tempi di maturazione, ecc.) siano rispettate per favorire una esatta rispondenza del risultato finale alle ipotesi di progetto.
- Lo strato filtrante, quando previsto, sarà realizzato, a seconda della soluzione costruttiva prescelta, con fogli di nontessuto sintetico od altro prodotto adatto accettato dalla Direzione dei Lavori. Sarà curata la sua corretta collocazione nel sistema di copertura e la sua congruenza rispetto all'ipotesi di funzionamento con particolare attenzione rispetto a possibili punti difficili.
  - Lo strato di protezione, sarà realizzato secondo la soluzione costruttiva indicata dal progetto. I materiali (verniciature, granigliature, lamine, ghiaietto, ecc.) risponderanno alle prescrizioni previste nell'articolo loro applicabile. Nel caso di protezione costituita da pavimentazione quest'ultima sarà eseguita secondo le indicazioni del progetto e/o secondo le prescrizioni previste per le pavimentazioni curando che non si formino incompatibilità meccaniche, chimiche, ecc. tra la copertura e la pavimentazione sovrastante.
  - Lo strato di pendenza è solitamente integrato in altri strati, pertanto si rinvia per i materiali allo strato funzionale che lo ingloba. Per quanto riguarda la realizzazione si curerà che il piano (od i piani) inclinato che lo concretizza abbia corretto orientamento verso eventuali punti di confluenza e che nel piano non si formino avvallamenti più o meno estesi che ostacolano il deflusso dell'acqua. Si cureranno inoltre le zone raccordate all'incontro con camini, aeratori, ecc.
  - Lo strato di barriera o schermo al vapore sarà realizzato con membrane di adeguate caratteristiche (vedere articolo prodotti per impermeabilizzazione e per coperture piane). Nella fase di posa sarà curata la continuità dello strato fino alle zone di sfogo (bordi, aeratori, ecc.), inoltre saranno seguiti gli accorgimenti già descritti per lo strato di tenuta all'acqua.
  - Per gli altri strati complementari riportati nelle norme [UNI 8178](#) si dovranno adottare soluzioni costruttive che impieghino uno dei materiali ammessi dalla norma stessa. Il materiale prescelto dovrà rispondere alle prescrizioni previste nell'articolo di questo capitolato ad esso applicabile. Per la realizzazione in opera si seguiranno le indicazioni del progetto e/o le indicazioni fornite dal produttore ed accettate dalla Direzione dei Lavori, ivi comprese quelle relative alle condizioni ambientali e/o le precauzioni da seguire nelle fasi di cantiere.
- 4) La Direzione dei Lavori per la realizzazione delle coperture piane opererà come segue:
- a) nel corso dell'esecuzione dei lavori (con riferimento ai tempi ed alle procedure) verificherà l'adozione dei criteri per la sicurezza degli operatori e che i materiali impiegati e le tecniche di posa siano effettivamente quelle prescritte ed inoltre, almeno per gli strati più significativi, verificherà che il risultato finale sia coerente con le prescrizioni di progetto e comunque con la funzione attribuita all'elemento o strato considerato.
- In particolare verificherà: il collegamento tra gli strati; la realizzazione dei giunti/sovrapposizioni (per gli strati realizzati con pannelli, fogli ed in genere con prodotti preformati); la esecuzione accurata dei bordi e dei punti particolari. Ove sono richieste lavorazioni in sito verificherà con semplici metodi da cantiere:
- le resistenze meccaniche (portate, punzonamenti, resistenze a flessione);

- adesioni o connessioni fra strati (o quando richiesta l'esistenza di completa separazione); - la tenuta all'acqua, all'umidità, ecc.
- b) A conclusione dell'opera eseguirà prove (anche solo localizzate) di funzionamento formando battenti di acqua, condizioni di carico, di punzonamento, ecc. che siano significativi delle ipotesi previste dal progetto o dalla realtà.
- Avrà cura di far aggiornare e raccogliere i disegni costruttivi più significativi unitamente alla descrizione e/o schede tecniche dei prodotti impiegati (specialmente quelli non visibili ad opera ultimata) e le prescrizioni attinenti alla successiva manutenzione.

### **Art. 3.8 ESECUZIONE DI COPERTURE DISCONTINUE (A FALDA)**

1) Si intendono per coperture discontinue (a falda) quelle in cui l'elemento di tenuta all'acqua assicura la sua funzione solo per valori della pendenza maggiori di un minimo, che dipende prevalentemente dal materiale e dalla conformazione dei prodotti.

Esse si intendono convenzionalmente suddivise nelle seguenti categorie:

- coperture senza elemento termoisolante, con strato di ventilazione oppure senza; - coperture con elemento termoisolante, con strato di ventilazione oppure senza.

2) La progettazione, l'esecuzione e la manutenzione di coperture realizzate con tegole di laterizio o calcestruzzo dovranno essere conformi a quanto indicato nella norma [UNI 9460](#).

Quando non è diversamente descritto negli altri documenti progettuali (o quando questi non sono sufficientemente dettagliati), si intende che ciascuna delle categorie sopracitate sarà composta dai seguenti strati funzionali (definiti secondo le norme [UNI 8178](#)).

Nelle soluzioni costruttive uno strato può assolvere ad una o più funzioni.

a) La copertura non termoisolata e non ventilata avrà quali strati ed elementi fondamentali:

- l'elemento portante: con funzione di sopportare i carichi permanenti ed i sovraccarichi della copertura;
- strato di pendenza: con funzione di portare la pendenza al valore richiesto (questa funzione è sempre integrata in altri strati);
- elemento di supporto: con funzione di sostenere gli strati ad esso appoggiati (e di trasmettere la forza all'elemento portante);
- elemento di tenuta: con funzione di conferire alle coperture una prefissata impermeabilità all'acqua meteorica e di resistere alle azioni meccaniche-fisiche e chimiche indotte dall'ambiente esterno e dall'uso.

b) La copertura non termoisolata e ventilata avrà quali strati ed elementi funzionali:

- lo strato di ventilazione, con funzione di contribuire al controllo delle caratteristiche igrotermiche attraverso ricambi d'aria naturali o forzati;
- strato di pendenza (sempre integrato);
- l'elemento portante;
- l'elemento di supporto; - l'elemento di tenuta.

c) La copertura termoisolata e non ventilata avrà quali strati ed elementi fondamentali:

- l'elemento termoisolante, con funzione di portare al valore richiesto la resistenza termica globale della copertura;
- lo strato di pendenza (sempre integrato);
- l'elemento portante;
- lo strato di schermo al vapore o barriera al vapore: con funzione di impedire (schermo) o di ridurre (barriera) il passaggio del vapore d'acqua e per controllare il fenomeno della condensa;
- l'elemento di supporto; - l'elemento di tenuta.

d) La copertura termoisolata e ventilata avrà quali strati ed elementi fondamentali:

- l'elemento termoisolante;
- lo strato di ventilazione;
- lo strato di pendenza (sempre integrato);
- l'elemento portante;
- l'elemento di supporto; - l'elemento di tenuta.

e) La presenza di altri strati funzionali (complementari) eventualmente necessari perché dovuti alla soluzione costruttiva scelta dovrà essere coerente con le indicazioni delle [UNI 8178](#) sia per quanto riguarda i materiali utilizzati sia per quanto riguarda la collocazione nel sistema di copertura.

3) Per la realizzazione degli strati si utilizzeranno i materiali indicati nel progetto e/o dalla Direzione Lavori ad opera di posatori con conoscenze, abilità e competenze conformi alla norma [UNI 11418-1](#), e ove non sia specificato in dettaglio nel progetto od a suo complemento si rispetteranno le prescrizioni seguenti:

- Per l'elemento portante a seconda della tecnologia costruttiva adottata, si farà riferimento alle prescrizioni già date nel presente capitolato sui calcestruzzi, strutture metalliche, sulle strutture miste acciaio calcestruzzo, sulle strutture o prodotti di legno, ecc.;
- Per l'elemento termoisolante si farà riferimento all'articolo sui prodotti per isolamento termico ed inoltre si curerà che nella posa in opera siano realizzate correttamente le giunzioni, siano curati i punti particolari, siano assicurati adeguati punti di fissaggio e/o garantita una mobilità termoigrometrica rispetto allo stato contiguo;
- Per l'elemento di supporto a seconda della tecnologia costruttiva adottata si farà riferimento alle prescrizioni già date nel presente capitolato su prodotti di legno, malte di cemento, profilati metallici, getti di calcestruzzo, elementi preformati di base di materie plastiche. Si verificherà durante l'esecuzione la sua rispondenza alle prescrizioni del progetto, l'adeguatezza nel trasmettere i carichi all'elemento portante nel sostenere lo strato sovrastante.
- L'elemento di tenuta all'acqua sarà realizzato con i prodotti previsti dal progetto e che rispettino anche le prescrizioni previste nell'articolo sui prodotti per coperture discontinue.

In fase di posa si dovrà curare la corretta realizzazione dei giunti e/o le sovrapposizioni, utilizzando gli accessori (ganci, viti, ecc.) e le modalità esecutive previste dal progetto e/o consigliate dal produttore nella sua documentazione tecnica, ed accettate dalla Direzione dei Lavori, ivi incluse le prescrizioni sulle condizioni ambientali (umidità, temperatura, ecc.) e di sicurezza.

Attenzione particolare sarà data alla realizzazione dei bordi, punti particolari e comunque ove è previsto l'uso di pezzi speciali ed il coordinamento con opere di completamento e finitura (scossaline, gronde, colmi, camini, ecc.).

- Lo strato di ventilazione sarà costituito da una intercapedine d'aria avente aperture di collegamento con l'ambiente esterno, munite di griglie, aeratori, ecc. capaci di garantire adeguato ricambio di aria, ma limitare il passaggio di piccoli animali e/o grossi insetti; inoltre nel caso di coperture con tegole posate su elemento di supporto discontinuo, la ventilazione può essere costituita dalla somma delle microventilazioni sottotegola.
- Lo strato di schermo al vapore o barriera al vapore sarà realizzato con membrane di adeguate caratteristiche (vedere articolo prodotti per impermeabilizzazione e per coperture piane). Nella fase di posa sarà curata la continuità dello strato fino alle zone di sfogo (bordi, aeratori, ecc.), inoltre saranno seguiti gli accorgimenti già descritti per lo strato di tenuta all'acqua.
- Per gli altri strati complementari il materiale prescelto dovrà rispondere alle prescrizioni previste nell'articolo di questo capitolato ad esso applicabile. Per la realizzazione in opera si seguiranno le indicazioni del progetto e/o le indicazioni fornite dal produttore, ed accettate dalla Direzione dei Lavori, ivi comprese quelle relative alle condizioni ambientali e/o precauzioni da seguire nelle fasi di cantiere.

4) La Direzione dei Lavori per la realizzazione delle coperture discontinue (a falda) opererà come segue:

- a) Nel corso dell'esecuzione dei lavori, con riferimento ai tempi ed alle procedure, verificherà l'adozione dei criteri per la sicurezza degli operatori, la conformità alla norma [UNI 9460](#) e che i materiali impiegati e le tecniche di posa siano effettivamente quelle prescritte ed inoltre almeno per gli strati più significativi verificherà che il risultato finale sia coerente con le prescrizioni di progetto e comunque con la funzione attribuita all'elemento o strato considerato.

In particolare verificherà i collegamenti tra gli strati, la realizzazione dei giunti/sovrapposizioni dei singoli prodotti costituenti uno strato, l'esecuzione accurata dei bordi e dei punti particolari ove sono richieste lavorazioni in sito. Per quanto applicabili verificherà con semplici metodi da cantiere le resistenze meccaniche (portate, punzonamenti, resistenza a flessione, ecc.), la impermeabilità dello strato di tenuta all'acqua, la continuità (o discontinuità) degli strati, ecc.

- b) A conclusione dell'opera eseguirà prove (anche solo localizzate) per verificare la tenuta all'acqua, condizioni di carico (frecce), resistenza ad azioni localizzate e quanto altro può essere verificato direttamente in sito a fronte delle ipotesi di progetto. Avrà cura di far aggiornare e raccogliere i disegni costruttivi unitamente alla descrizione e/o schede tecniche dei prodotti impiegati (specialmente quelli non visibili ad opera ultimata) e le prescrizioni attinenti alla successiva manutenzione.

## Art. 3.9 LA LINEA VITA

### 3.9.1) Generalità e normativa

La linea vita è un dispositivo di ancoraggio anticaduta che consente di poter agganciare in sicurezza, mediante una serie di fissaggi posti in quota, gli addetti alle operazioni di manutenzione di immobili o alla costruzione di edifici civili ed industriali. Questo sistema di ancoraggio, al quale gli operatori sono agganciati tramite imbracature e cordini, evita la caduta dall'alto e nello stesso tempo consente la massima libertà di movimento.

La linea vita è la soluzione ottimale per la manutenzione delle coperture da effettuare su impianti industriali ed edifici civili, o per le coperture fotovoltaiche che hanno bisogno manutenzioni e controlli periodici.

L'art. 115 del D.lgs. 81/08, coordinato con il D.lgs. 106/2009, riguardante i Sistemi di protezione contro le cadute dall'alto, esprime la normativa sulle linee vita:

Nei lavori in quota, qualora non siano state attuate misure di protezione collettiva come previsto all'articolo 111, comma 1, lett. a), è necessario che i lavoratori utilizzino idonei sistemi di protezione idonei per l'uso specifico composti da diversi elementi, non necessariamente presenti contemporaneamente, conformi alle norme tecniche, quali i seguenti:

- assorbitori di energia
- connettori
- dispositivo di ancoraggio
- cordini
- dispositivi retrattili
- guide o linee vita flessibili
- guide o linee vita rigide
- imbracatura

Il sistema di protezione deve essere assicurato, direttamente o mediante connettore lungo una guida o linea vita, a parti stabili delle opere fisse o provvisorie.

Nei lavori su pali il lavoratore deve essere munito di ramponi o mezzi equivalenti e di idoneo dispositivo anticaduta.

Le norme UNI che regolamentano la costruzione delle linee vita, i requisiti per la marcatura, istruzioni per l'uso ed una guida per l'installazione e la manutenzione, sono la **UNI EN 795**, **UNI 11560** e la **UNI 11578**.

In particolare la UNI 11560 indica le linee guida per la disposizione di sistemi di ancoraggio in copertura ed il loro utilizzo contro la caduta dall'alto mediante sistemi di arresto caduta, ed indicazioni per la redazione del documento di valutazione dei rischi e la individuazione delle misure di prevenzione e di protezione e dei DPI, (ed eventuale E.T.C.- Elaborato Tecnico di Copertura), così come richiesto dalla legislazione vigente.

Invece la norma UNI 11578 specifica i requisiti e i metodi di prova dei dispositivi di ancoraggio permanenti che comprendono punti di ancoraggio fissi o mobili, utilizzati per l'installazione permanente su o nella struttura.

Rispettando le indicazioni legislative nazionali e regionali, nonché le norme UNI, per una corretta installazione, utilizzo e manutenzione della linea vita si avrà necessità che:

- il progettista rediga l'elaborato tecnico di copertura (ove richiesto) e la relazione di calcolo di verifica degli ancoraggi;
- l'installatore disponga di una dichiarazione di corretto montaggio e di esecuzione del test di verifica della resistenza del fissaggio;
- il produttore compili il manuale d'uso del prodotto installato completo di programma di manutenzione e rilasci la dichiarazione di conformità del prodotto.

### 3.9.2) La realizzazione della linea vita

I dispositivi che sono parte integrante del sistema di ancoraggio, dovranno essere fissati al materiale base ossia a parti stabili degli edifici. Come materiale base si intende la struttura di un'opera edile o altro elemento strutturale in grado di assicurare un fissaggio di tipo strutturale.

Si precisa che l'intervento di nuova costruzione si distingue progettualmente da quello di manutenzione, in particolare nel:

- I° caso la progettazione del sistema di ancoraggio è contestuale alla progettazione delle strutture, per cui lo strutturista tiene conto dei carichi che si sviluppano nelle fasi di arresto caduta e dimensiona adeguatamente le sezioni strutturali su cui devono essere fissati i sistemi di ancoraggio;
- II° caso il progettista analizza la struttura esistente per calcolare la capacità di resistenza allestendo, nel caso, un progetto di eventuali interventi di consolidamento.

Il progetto dell'impianto a cui l'appaltatore dovrà fare riferimento è costituito da relazioni tecniche ed elaborati grafici contenenti tutte le informazioni riguardanti il corretto posizionamento del sistema di ancoraggio, il fissaggio al materiale base, i DPI da utilizzare nonché gli adempimenti ispettivi e manutentivi da effettuare.

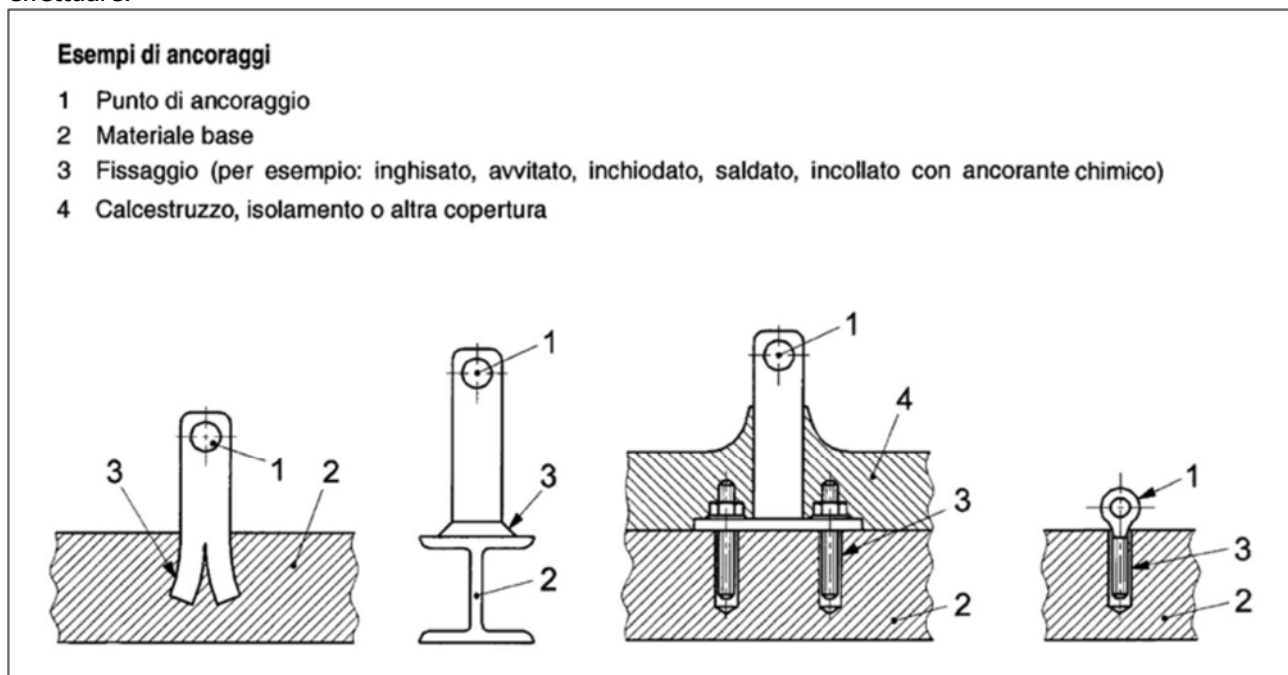

Quando il materiale base è a vista, come ad esempio travi di coronamento, parapetti e aggetti in cemento armato, coperture in lamiera, sarà indispensabile superare il pacchetto di copertura per individuare gli elementi strutturali in grado di assorbire i carichi determinati dall'arresto caduta.

I dispositivi di ancoraggio per essere installati a diretto contatto con materiale base, dovranno uscire dalla copertura ed in molti casi saranno passanti.

Per evitare infiltrazioni bisognerà sigillare con materiali elastici e durevoli l'interfaccia copertura-dispositivo, come dei collari sigillanti a base di butilene e alluminio, facilmente modellabili e perfettamente aderenti all'acciaio inox dei dispositivi e ai comuni materiali edili.

L'esecuzione dei lavori in copertura impone una verifica delle caratteristiche geometriche e strutturali dell'edificio per stabilire la corretta valutazione del sistema di ancoraggio da installare.

Le coperture si classificano in piane, inclinate e a geometria complessa, generata dalla combinazione delle tipologie precedenti.

Le coperture piane comprendono:

- la copertura piana semplice;
- la copertura piana con shed e/o cupolini.

Le coperture inclinate comprendono:

- la copertura a falda unica;
- la copertura a due falde;
- la copertura a padiglione;
- la copertura a volta.

La vasta tipologia di coperture esistenti o realizzabili comporta, dunque, che la configurazione del sistema di ancoraggio possa essere condizionata dalle caratteristiche geometriche e di resistenza della struttura. Ogni manufatto nel corso del proprio esercizio necessita di interventi di manutenzione che comportano l'esigenza di realizzare un sistema di ancoraggio efficace e duraturo.

### 3.9.3) I componenti di una linea vita

Una linea vita sarà composta da un cavo o un binario rigido che potrà essere, a seconda della conformazione della copertura, orizzontale, inclinato o verticale, su cui scorre un elemento di connessione, come un moschettone, una navetta, un carrello, collegato all'imbracatura indossata dall'operatore.

Essa avrà un andamento rettilineo, oppure delle curve, si potrà incrociare con altre linee, per poter assecondare lo sviluppo articolato del colmo di un tetto o di una parete.

Le linee rigide dovranno essere realizzate con profilati in alluminio o in acciaio, invece le linee flessibili, ossia quelle realizzate con un cavo, saranno in acciaio inox. Nel caso di linee temporanee e portatili potranno essere realizzate con fettucce o funi di fibra tessile.

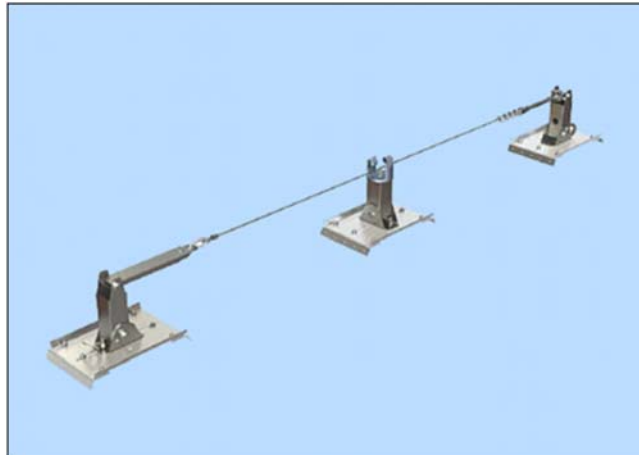

Linea vita permanenti realizzate con cavi, dissipatore, tenditore e ancoraggi in acciaio

Ad esempio la linea vita ad andamento rettilineo, così come illustrata nel disegno, sarà posta in opera con i seguenti componenti:

- Cavo in acciaio inox del diametro adeguato come da progetto;
- Dissipatore di energia, ovvero una molla con funzione di assorbire il carico trasmesso agli ancoraggi in caso di caduta di uno o più operatori;
- Tenditore che permetterà di collegare in maniera sicura l'estremità del cavo e l'ancoraggio di estremità della linea vita, consentendo di dare al cavo la giusta tensione;
- Ancoraggi di estremità con base circolare o rettangolare, con fori per il fissaggio alla struttura, con saldato al centro un supporto verticale di altezza come da progetto;
- Ancoraggi intermedi con piastra sagomata l'alloggiamento della fune e forata per il fissaggio alla struttura sottostante.

La base dei pali di ancoraggio di estremità o intermedi, possono essere a base piana, base doppia inclinazione e base inclinata, rispetto alla tipologia di copertura su cui saranno fissati.

### 3.9.3.1) I dispositivi di ancoraggio

La norma **UNI 11578** prevede tre tipologie di dispositivi di ancoraggio destinati all'installazione permanente.

**Ancoraggio di Tipo A** - ancoraggio puntuale: dispositivo di ancoraggio con uno o più punti di ancoraggio non scorrevoli.

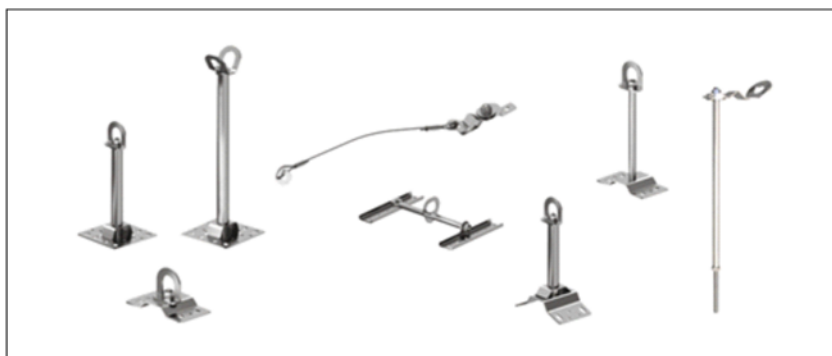

**Ancoraggio di Tipo C** - ancoraggio lineare (ancoraggio flessibile): dispositivo di ancoraggio i che utilizza una linea di ancoraggio flessibile che devia dall'orizzontale non più di 15° (quando misurata tra l'estremità e gli ancoraggi intermedi a qualsiasi punto lungo la sua lunghezza);





**Ancoraggio di Tipo D** - ancoraggio lineare (ancoraggio rigido): dispositivo di ancoraggio che utilizza una linea di ancoraggio rigida che devia dall'orizzontale non più di 15° (quando misurata tra l'estremità e gli ancoraggi intermedi a qualsiasi punto lungo la sua lunghezza).

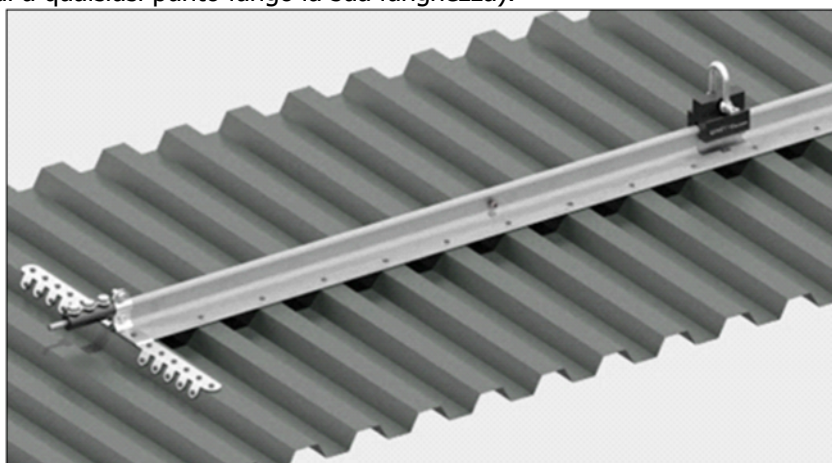

Si riportano alcune tipologie di ancoraggi da utilizzare a seconda delle caratteristiche morfologiche della copertura.

**Ancoraggio puntuale:** ancoraggio in cui il collegamento con il sistema di protezione individuale contro le cadute è realizzato su un punto non scorrevole.

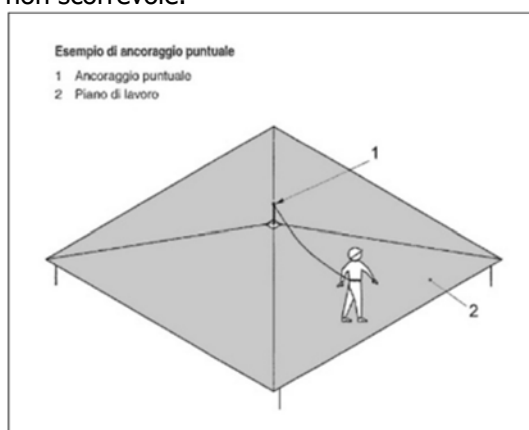

**Ancoraggio lineare:** ancoraggio in cui il collegamento con il sistema di protezione individuale contro le cadute è realizzato su una linea flessibile o rigida ed è scorrevole sulla stessa.

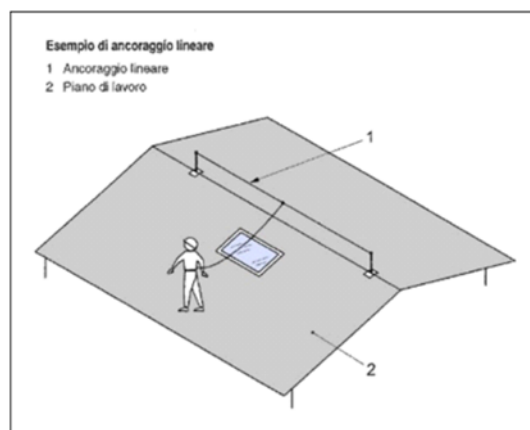

**Ancoraggio di estremità:** elemento iniziale o terminale di un dispositivo di ancoraggio lineare di tipo C oppure di tipo D che collega l'estremità di una linea di ancoraggio flessibile o di una linea di ancoraggio rigida alla struttura.

**Ancoraggio intermedio:** elemento di un dispositivo di ancoraggio lineare di tipo C oppure di tipo D posto tra gli ancoraggi di estremità, che collega una linea di ancoraggio flessibile o rigida alla struttura.

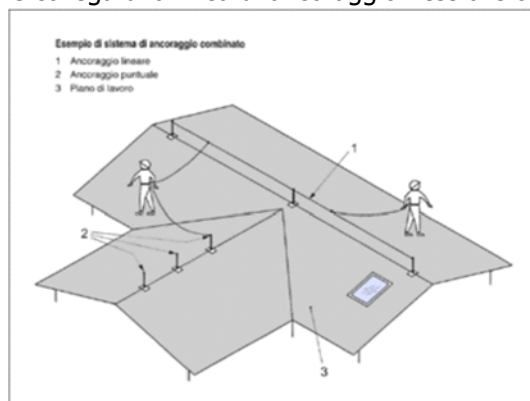

### 3.9.3.2) Le modalità di accesso alla linea vita

Per l'eliminazione e/o la riduzione del rischio, nel sistema di ancoraggio devono essere facilmente individuati ed evidenziati:

- i punti di accesso;
- i percorsi di collegamento;
- i luoghi di lavoro;
- gli eventuali percorsi di transito in quota; ·  
le zone di pericolo.

La configurazione del sistema di ancoraggio deve essere progettata tenendo conto ove possibile che sia da preferire un accesso alla copertura attraverso una struttura fissa posizionata all'interno o all'esterno dell'edificio.

Nel caso sia stato previsto un accesso dall'interno del fabbricato, da parete verticale e su copertura orizzontale e inclinata per edifici di nuove costruzioni, le dimensioni per tali aperture saranno le seguenti: · per le aperture su copertura orizzontale e inclinata:

- l'area minima pari a 0,5 m<sup>2</sup>;
- se di forma rettangolare, il lato inferiore minimo pari 70 cm;
- se di forma circolare, il diametro minimo pari a 80 cm;
- per le pareti verticali, le aperture rettangolari dovranno essere di larghezza 70 cm e altezza 120 cm.

I percorsi dovranno favorire il transito del lavoratore dal punto di accesso (lucernario, scala, terrazzo) al luogo di lavoro attraverso l'utilizzo di un sistema di ancoraggio idoneo.

Quindi tali percorsi saranno vicini all'accesso sicuro per garantire al lavoratore di vincolarsi in modo agevole, e dovrà essere controllata la continuità tra l'accesso e il luogo di lavoro per assicurare al lavoratore la possibilità di transitare in sicurezza per collegarsi al sistema.

Inoltre i percorsi di transito in quota dovranno garantire al lavoratore la possibilità di effettuare lo spostamento in sicurezza anche tra le aree di lavoro, per consentire una continuità operativa del sistema di ancoraggio.

#### SCHEDA TECNICA DELLA LINEA VITA

Tipologia	Elemento di trattenuta	Cordino	Tipo di fissaggio	Materiale di base	Materiale ancoraggi
Ancoraggio puntuale					
Ancoraggio lineare					
Ancoraggio combinato					

#### Art. 3.10 SISTEMI PER RIVESTIMENTI INTERNI ED ESTERNI

Si definisce sistema di rivestimento il complesso di strati di prodotti della stessa natura o di natura diversa, omogenei o disomogenei che realizzano la finitura dell'edificio. I sistemi di rivestimento si distinguono, a seconda della loro funzione in:

- rivestimenti per esterno e per interno;
- rivestimenti protettivi in ambienti con specifica aggressività;
- rivestimenti protettivi di materiali lapidei, legno, ferro, metalli non ferrosi, ecc.

Nel locale cucina e servizi, prevedere, tra pavimento e parete, raccordi arrotondati incorporati nel rivestimento delle pareti.

##### 3.10.1) Sistemi Realizzati con Prodotti Rigidi

La realizzazione dei rivestimenti dovrà seguire le prescrizioni del progetto e/o della Direzione Lavori ad opera di posatori con conoscenze, abilità e competenze conformi alla norma [UNI 11714-2](#):

a) Per le piastrelle di ceramica (o lastre di pietra, ecc. con dimensioni e pesi simili) si potrà procedere alla posa su letto di malta svolgente funzioni di strato di collegamento e di compensazione e curando la sufficiente continuità dello strato stesso, lo spessore, le condizioni ambientali di posa (temperatura ed umidità) e di maturazione. Si valuterà inoltre la composizione della malta onde evitare successivi fenomeni di incompatibilità chimica o termica con il rivestimento e/o con il supporto.

Durante la posa del rivestimento si curerà l'esecuzione dei giunti, il loro allineamento, la planarità della superficie risultante ed il rispetto di eventuali motivi ornamentali. In alternativa alla posa con letto di malta si potrà procedere all'esecuzione di uno strato ripartitore avente adeguate caratteristiche di resistenza meccanica, planarità, ecc. in modo da applicare successivamente uno strato di collegamento (od ancoraggio) costituito da adesivi aventi adeguate compatibilità chimica e termica con lo strato ripartitore e con il rivestimento.

b) Per le istruzioni relative alla progettazione, posa in opera e manutenzione di rivestimenti lapidei di superfici orizzontali, verticali e soffitti si seguiranno le indicazioni della norma [UNI 11714 - 1](#). Per le lastre di calcestruzzo, fibrocemento e prodotti simili si procederà alla posa mediante fissaggi meccanici (elementi ad espansione, elementi a fissaggio chimico, ganci, zanche e simili) a loro volta ancorati direttamente nella parte muraria e/o su tralici o simili. Comunque i sistemi di fissaggio devono garantire una adeguata resistenza meccanica per sopportare il peso proprio e del rivestimento, resistere alle corrosioni, permettere piccole regolazioni dei singoli pezzi durante il fissaggio ed il loro movimento in opera dovuto a variazioni termiche.

Il sistema nel suo insieme deve avere comportamento termico accettabile, nonché evitare di essere sorgente di rumore inaccettabile dovuto al vento, pioggia, ecc. ed assolvere le altre funzioni loro affidate quali tenuta all'acqua, ecc. Durante la posa del rivestimento si cureranno gli effetti estetici previsti, l'allineamento o comunque corretta esecuzione di giunti (sovrapposizioni, ecc.), la corretta forma della superficie risultante, ecc.

c) Per le lastre, pannelli, ecc. a base di metallo o materia plastica si procederà analogamente a quanto descritto al comma b) per le lastre.

Si curerà in base alle funzioni attribuite dal progetto al rivestimento, la esecuzione dei fissaggi e la collocazione rispetto agli strati sottostanti onde evitare incompatibilità termiche, chimiche od elettriche. Saranno considerate le possibili vibrazioni o rumore indotte da vento, pioggia, ecc.

Verranno inoltre verificati i motivi estetici, l'esecuzione dei giunti, la loro eventuale sigillatura, ecc.

### **3.10.2) Sistemi Realizzati con Prodotti Flessibili**

Devono essere realizzati secondo le prescrizioni date nel progetto con prodotti costituiti da carte da parati (a base di carta, tessili, fogli di materie plastiche o loro abbinamenti) aventi le caratteristiche riportate nell'articolo loro applicabile ed a completamento del progetto devono rispondere alle indicazioni seguenti.

A seconda del supporto (intonaco, legno, ecc.), si procederà alla sua pulizia ed asportazione dei materiali esistenti nonché al riempimento di fessure, piccoli fori, alla spianatura di piccole asperità, ecc. avendo cura di eliminare, al termine, la polvere ed i piccoli frammenti che possono successivamente collocarsi tra il foglio ed il supporto durante la posa.

Si stenderà uno strato di fondo (fissativo) solitamente costituito dallo stesso adesivo che si userà per l'incollaggio (ma molto più diluito con acqua) in modo da rendere uniformemente assorbente il supporto stesso e da chiudere i pori più grandi. Nel caso di supporti molto irregolari e nella posa di rivestimenti particolarmente sottili e lisci (esempio tessili) si provvederà ad applicare uno strato intermedio di carta fodera o prodotto simile allo scopo di ottenere la levigatezza e continuità volute.

Si applica infine il telo di finitura curando il suo taglio preliminare in lunghezza e curando la concordanza dei disegni, la necessità di posare i teli con andamento alternato, ecc.

Durante l'applicazione si curerà la realizzazione dei giunti, la quantità di collante applicato, l'esecuzione dei punti particolari quali angoli, bordi di porte, finestre, ecc., facendo le opportune riprese in modo da garantire la continuità dei disegni e comunque la scarsa percepibilità dei giunti.

### **3.10.3) Sistemi Realizzati con Prodotti Fluidi**

Devono essere realizzati secondo le prescrizioni date nel progetto (con prodotti costituiti da pitture, vernici impregnanti, ecc.) aventi le caratteristiche riportate nell'articolo loro applicabile ed a completamento del progetto devono rispondere alle indicazioni seguenti:

- a) su pietre naturali ed artificiali impregnazione della superficie con silicani o olii fluorurati, non pellicolanti, resistenti agli U.V., al dilavamento, agli agenti corrosivi presenti nell'atmosfera; b) su intonaci esterni:
  - tinteggiatura della superficie con tinte alla calce o ai silicati inorganici;
  - pitturazione della superficie con pitture organiche;
- c) su intonaci interni:
  - tinteggiatura della superficie con tinte alla calce, o ai silicati inorganici;
  - pitturazione della superficie con pitture organiche o ai silicati organici;
  - rivestimento della superficie con materiale plastico a spessore;
  - tinteggiatura della superficie con tinte a tempera;
- d) su prodotti di legno e di acciaio:
  - I sistemi si intendono realizzati secondo le prescrizioni del progetto ed in loro mancanza (od a loro integrazione) si intendono realizzati secondo le indicazioni date dal produttore ed accettate dalla Direzione dei Lavori; le informazioni saranno fornite secondo le norme [UNI 8758](#) o [UNI 8760](#) e riguarderanno:
    - criteri e materiali di preparazione del supporto;
    - criteri e materiali per realizzare l'eventuale strato di fondo, ivi comprese le condizioni ambientali (temperatura, umidità) del momento della realizzazione e del periodo di maturazione, condizioni per la successiva operazione;
    - criteri e materiali per realizzare l'eventuale strato intermedio, ivi comprese le condizioni citate all'alinea precedente per la realizzazione e maturazione;
    - criteri e materiali per lo strato di finiture, ivi comprese le condizioni citate al secondo alinea;
- e) Durante l'esecuzione, per tutti i tipi predetti, si curerà per ogni operazione la completa esecuzione degli strati, la realizzazione dei punti particolari, le condizioni ambientali (temperatura, umidità) e la corretta condizione dello strato precedente (essiccazione, maturazione, assenza di bolle, ecc.) nonché le prescrizioni relative alle norme di igiene e sicurezza.

### **3.10.4) Norme Esecutive per il Direttore dei Lavori**

- a) Nel corso dell'esecuzione dei lavori (con riferimento ai tempi ed alle procedure) verificherà via via che i materiali impiegati e le tecniche di posa siano effettivamente quelle prescritte ed inoltre almeno per gli strati più significativi verificherà che il risultato delle operazioni predette sia coerente con le prescrizioni di progetto e comunque con la funzione che è attribuita all'elemento o strato realizzato.

In particolare verificherà:

- per i rivestimenti rigidi le modalità di fissaggio, la corretta esecuzione dei giunti e quanto riportato nel punto loro dedicato, eseguendo verifiche intermedie di residenza meccanica, ecc.;
- per i rivestimenti con prodotti flessibili (fogli) la corretta esecuzione delle operazioni descritte nel relativo punto;
- per i rivestimenti fluidi od in pasta il rispetto delle prescrizioni di progetto o concordate come detto nel punto a) verificando la loro completezza, ecc. specialmente delle parti difficilmente controllabili al termine dei lavori.

b) A conclusione dei lavori eseguirà prove (anche solo localizzate) e con facili mezzi da cantiere creando sollecitazioni compatibili con quelle previste dal progetto o comunque simulanti le sollecitazioni dovute all'ambiente, agli utenti futuri, ecc. Per i rivestimenti rigidi verificherà in particolare il fissaggio e l'aspetto delle superfici risultanti; per i rivestimenti in fogli, l'effetto finale e l'adesione al supporto; per quelli fluidi la completezza, l'assenza di difetti locali, l'aderenza al supporto. Avrà cura di far aggiornare e raccogliere i disegni costruttivi unitamente alla descrizione e/o schede tecniche dei prodotti impiegati (specialmente quelli non visibili ad opera ultimata) e le prescrizioni attinenti la successiva manutenzione.

## **Art. 3.11 SISTEMA DI ISOLAMENTO A CAPPOTTO - ETICS**

### **3.11.1) Generalità**

I Sistemi di isolamento a cappotto (denominati anche a livello internazionale con la sigla ETICS, External Thermal Insulation Composite System) definiti dalla norma [UNI/TR 11715](#), sono elementi costruttivi o di rivestimento degli involucri edilizi determinanti per la riduzione del consumo energetico degli edifici.

Il Sistema a cappotto può essere utilizzato anche per il risanamento di elementi costruttivi eventualmente danneggiati, in alternativa a soluzioni che prevedono il solo uso di intonaco e pittura.

Attraverso un adeguato dimensionamento del pacchetto termo-igrometrico, per il quale si rimanda al progetto esecutivo ovvero alle indicazioni della Direzione Lavori, ed una corretta successione degli strati che compongono il Sistema, si potrà ottenere: - un miglior isolamento termico, - un elevato standard igienico degli ambienti interni dell'edificio, impedendo la formazione di muffe, e fenomeni di condensa superficiale e interstiziale.

L'applicazione del sistema su murature esterne è costituita da:

- Collante
- Materiale isolante
- Tasselli
- Intonaco di fondo
- Armatura (rete in tessuto di fibra di vetro)
- Intonaco di finitura (rivestimento con eventuale fondo adatto al sistema)
- Accessori (come ad esempio rete angolare, profili per raccordi e bordi, giunti di dilatazione, profili per zoccolatura)

Qualora sia progettualmente prescritto un Sistema ETICS, a differenza di un isolamento a cappotto non certificato, tale pacchetto di isolamento dovrà essere garantito interamente in termini di funzionamento, durabilità e qualità di tutti gli elementi che lo compongono e certificato grazie a test di qualità e prestazionali.

Per poter garantire durabilità nel tempo sarà fondamentale affidarsi a professionisti specializzati secondo la norma [UNI 11716](#), che sappiano eseguire a regola d'arte la fase di posa in opera dei singoli materiali anche in funzione dalle condizioni climatiche.

### **3.11.2) Operazioni preliminari**

Le operazioni preliminari all'applicazione del Sistema sono fondamentali per una corretta posa in opera ed al fine di minimizzare le imperfezioni che potrebbero riflettersi sulla funzionalità del sistema stesso e sulla sua durata nel tempo. La posa in opera infatti, dovrà essere effettuata a temperature dell'aria e del supporto preferibilmente comprese tra +5°C e +30°C. Le superfici devono essere pulite ed in caso contrario si dovrà procedere alla rimozione di polvere, sporco, tracce di disarmante, parti sfarinanti ed incoerenti, ecc. mediante lavaggio con acqua pulita a bassa pressione.

Prima della posa del Sistema a cappotto si dovrà procedere alla verifica delle seguenti condizioni:

- Le installazioni impiantistiche nel supporto devono essere già realizzate e le tracce già state accuratamente chiuse.
- Evitare la posa di impianti all'interno dei Sistemi a cappotto, salvo il caso di attraversamenti indispensabili (es. passaggio di cavi per linee di illuminazione esterna).
- Tutte le fughe e le cavità del supporto devono essere accuratamente chiuse.
- Tutte le superfici che non devono essere rivestite, come vetro, legno, alluminio, davanzali, marciapiedi ecc. devono essere predisposte con protezioni idonee.
- Il supporto non deve presentare affioramenti di umidità evidenti.
- Intonaci interni e massetti devono essere già stati applicati e asciutti. È necessario assicurarsi che esista una ventilazione sufficiente.
- Tutte le superfici orizzontali come attici e cornicioni devono prevedere adeguate coperture per evitare un'eventuale infiltrazione di acqua nel Sistema a cappotto durante e dopo la posa.
- Le aperture devono essere previste in modo che raccordi e giunti possano essere installati garantendo l'impermeabilità alla pioggia.
- Deve essere eseguita una verifica dell'idoneità del supporto e prese le eventuali misure correttive.
- In caso di costruzioni già esistenti, devono essere rimosse le cause di umidità di risalita, efflorescenze saline e simili e la muratura risultare asciutta.
- Non introdurre additivi non previsti dal Sistema a cappotto (antigelo o simili) a collanti, intonaci di fondo (rasanti) o intonaci di finitura, né alle pitture protettive.
- In presenza di ponteggi è necessario verificare che la lunghezza degli ancoraggi rispetti lo spessore del Sistema, che vi sia un'adeguata distanza (come da norme sulla sicurezza) dalle superfici murarie (spazio di lavoro) e che attraverso gli ancoraggi non possa penetrare acqua (eseguire le perforazioni in direzione obliqua verso l'alto).
- Utilizzare le schermature adatte per la protezione della facciata, del supporto e dei singoli strati dall'azione degli agenti atmosferici (sole, vento, pioggia).

### 3.11.3) La struttura del sistema a cappotto

Il materiale isolante da utilizzare come pannello nell'ambito del Sistema ETICS, come da specifiche norme di riferimento UNI [EN 13499](#) e UNI [EN 13500](#), sarà:

- la lana di roccia (Pannello in MW secondo la norma [UNI EN 13162](#));
- il sughero espanso (Pannello in ICB secondo la norma [UNI EN 13170](#));
- le fibre di legno (Pannello in WF secondo la norma [UNI EN 13171](#));
- il polistirene espanso sinterizzato (Pannello in EPS secondo la norma [UNI EN 13163](#));
- il polistirene espanso estruso (Pannello in XPS secondo la norma [EN 13164](#));

### 3.11.4) Fissaggio

Il fissaggio del materiale isolante dovrà avvenire meccanicamente e mediante sistema incollato.

Il fissaggio con **l'applicazione di collante**, conforme alle norme di riferimento [UNI EN 13494](#) o [UNI EN 17101](#), può avvenire con il metodo di incollaggio a cordolo perimetrale e punti centrali o a tutta superficie. Il primo metodo si realizzerà con un bordo di colla e due o tre punti di incollaggio al centro della lastra in modo che si abbia una copertura minima di collante del 40% (secondo le prescrizioni statiche). Il secondo metodo, a tutta superficie, si realizzerà con una copertura di collante stesa con una spatola dentata sull'intera lastra isolante.

Il sistema con **fissaggio meccanico** prevede tasselli di fissaggio e schema di applicazione secondo la norma **ETAG 004**.

Il fissaggio meccanico supplementare tramite tasselli permette di integrare l'adesione al supporto dei pannelli isolanti ottenuta con la malta collante. La funzione principale dei tasselli è quella di permettere una stabilità dell'adesione nel tempo che potrebbe essere compromessa da una non corretta preparazione del supporto e da sollecitazioni del vento, mentre il collante lavorerà per contrastare le forze parallele al supporto. Il mancato rispetto delle prescrizioni circa quantità e modalità di tassellatura può non contrastare variazioni dimensionali delle lastre e conseguentemente comportare dei difetti estetici e funzionali (effetto "materasso").

I tasselli dovranno rispettare le prescrizioni della norma **ETAG 014**. Se il supporto non potrà essere classificato chiaramente, dovranno essere eseguite delle prove di tenuta allo strappo secondo norma [UNI EN 13495](#).

Gli schemi di applicazione previsti per la tassellatura dovranno essere a "T" ed a "W". (vedi fig. 1 e 2)

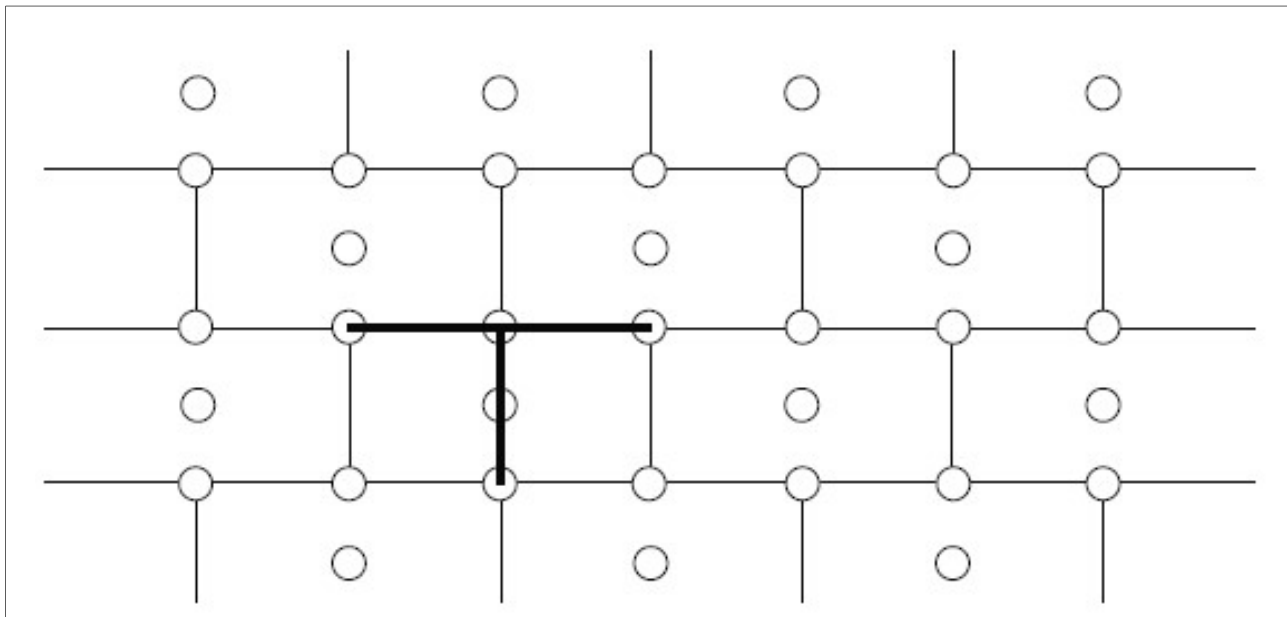

Fig. 1 - Schema a T

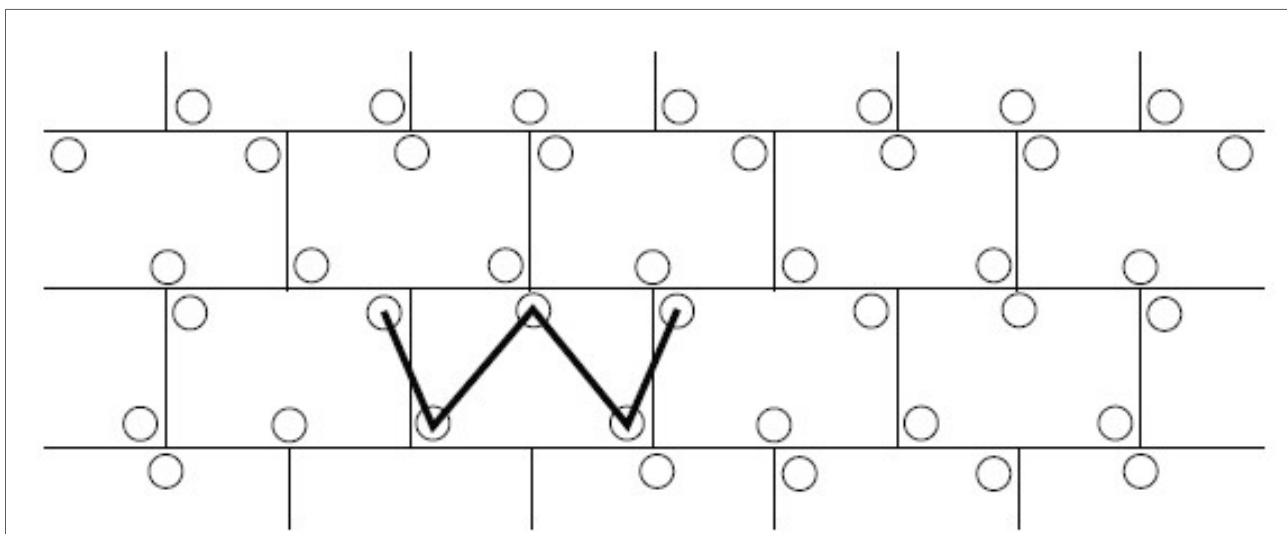

Fig. 2 - Schema a W

A seconda del tipo di supporto si utilizzerà l'uno o l'altro schema di tassellatura:

<b>TASSELLATURA A "T"</b>	<b>TASSELLATURA A "W"</b>
Pannelli in EPS o XPS	Lana di roccia
Sughero	Pannelli in MW e simili
Fibra di legno	

L'esecuzione dei fori per i tasselli sarà realizzata solo quando il collante è indurito (di solito dopo 2-3 giorni) e si avrà cura di utilizzare attrezzature ed utensili idonei al supporto da perforare ed al diametro del tassello. Si verificherà il corretto fissaggio del tassello, inserendolo a filo con l'isolante ovvero incassandoli mediante percussione o avvitarlo, in base alla tipologia di tassello e se ne rimuoveranno quelli a scarsa tenuta sostituendoli.

Il computo dei tasselli da applicare deriverà dalle prove di sicurezza statica da eseguire secondo norma [UNI EN 1991-1-4](#) e le relative norme tecniche nazionali di recepimento, dalle indicazioni progettuali ovvero della D.L. nonché dai seguenti parametri:

- resistenza allo strappo del tassello dal supporto;
- tipo e qualità del materiale isolante (resistenza alla trazione);
- altezza dell'edificio;
- posizione dell'edificio;
- località in cui sorge l'edificio;
- forma dell'edificio.

In funzione del carico del vento dovrà essere determinata la larghezza delle zone perimetrali, sulle quali è necessario aumentare il numero dei tasselli.

Per tutti gli edifici e per tutti gli angoli tale larghezza è di almeno 1 m.

Se l'altezza della facciata è superiore alla lunghezza, la larghezza della zona perimetrale sarà almeno pari al 10% della lunghezza.

Se l'altezza della facciata è minore della lunghezza, la larghezza della zona perimetrale sarà del 10% dell'altezza, ma non inferiore a 2 m.

In generale, sulla superficie sono da applicare 4-6 tasselli per m<sup>2</sup> e in casi di scarsa tenuta superficiale del supporto si può arrivare fino a 8-10 tasselli per m<sup>2</sup>.

Nella seguente tabella sono riportati gli schemi di tassellatura nella zona perimetrale della facciata in funzione dell'altezza dell'edificio, della velocità del vento e della topografia del luogo:

Tabella 1: Quantità di tasselli/m<sup>2</sup> nella zona perimetrale della facciata con un carico utile dei tasselli di 0,20 kN

Velocità del vento [m/s]	Topografia del luogo <sup>1)</sup>								
	I			II			III		
	Altezza dell'edificio (m)								
	<10	10-25	>25-50	<10	10-25	>25-50	<10	10-25	>25-50
<28	6	6	6	6	6	6	6	6	6
28-32	8	8	10	8	6	8	6	6	8
>32	10	12	12	8	10	10	6	8	10

<sup>1)</sup> I: edifici isolati  
 II: edifici in contesti urbani aperti  
 III: edifici in contesti urbani protetti dal vento

Le categorie I, II e III corrispondono alle categorie II, III e IV dell'Eurocodice EN 1991-1-4.

II: Area con vegetazione bassa come erba e ostacoli isolati (alberi, edifici) con una distanza pari ad almeno 20 volte l'altezza degli ostacoli.  
 III: Area con una copertura regolare di vegetazione o edifici o con ostacoli isolati con distanza pari ad almeno 20 volte l'altezza degli ostacoli (come villaggi, terreni suburbani, foresta permanente).

IV: Area in cui almeno il 15% della superficie è coperta con edifici e la loro altezza media supera i 15 metri.

### 3.11.5) Finitura

L'applicazione delle lastre isolanti avverrà dal basso verso l'alto sfalsate una sull'altra di almeno 25 cm e completamente accostate. Il taglio delle lastre isolanti dovrà essere favorito da attrezzi da taglio di precisione e/o sistemi a filo caldo.

Ci si assicurerà di eseguire una posa regolare e planare con fughe non visibili. Le fughe eventualmente visibili dovranno essere riempite con isolante dello stesso tipo ovvero con una schiuma isolante a bassa densità ma non con la malta collante utilizzata per la posa.

I bordi delle lastre non dovranno sporgere dagli spigoli dei contorni delle aperture (porte e finestre), non dovranno coincidere con le fughe determinate da un cambio di materiale nel supporto e nei raccordi di



muratura (es. rappezzi); ciò vale anche nei casi di modifica dello spessore della muratura o di crepe inattive. In questi casi è necessario rispettare una sovrapposizione delle lastre isolanti di almeno 10 cm. Le fughe di movimento dell'edificio (giunti di dilatazione) devono essere rispettate e protette con idonei profili coprigiunto.

I rivestimenti isolanti di elementi sporgenti quali per esempio cassonetti per avvolgibili o lati di testa di solai vanno eseguiti possibilmente senza giunzioni tra i pannelli.

Se, a causa di ritardi nell'opera edile, facciate con superficie già isolata con pannelli in EPS sono esposte a radiazione solare UV per un lungo periodo senza protezione, la superficie deve essere carteggiata prima dell'applicazione dell'intonaco di fondo.

È possibile utilizzare diversi tipi di **intonaco di fondo** in base ai requisiti del Sistema e al materiale delle lastre isolanti (tipo di materiale e caratteristiche).

Gli intonaci di fondo possono essere:

- in polvere e miscelati esclusivamente con acqua pulita secondo le indicazioni del produttore.
- pastosi contenenti o meno cemento miscelati secondo le prescrizioni del produttore.

Nell'intonaco di fondo appena applicato si inserirà una **rete di armatura** con proprietà meccaniche conformi alla norma [UNI EN 13496](#), dall'alto verso il basso, in verticale o in orizzontale, con una sovrapposizione di almeno 10 cm ed evitando la formazione di pieghe.

L'applicazione della rete di armatura dovrà curare la protezione preventiva di angoli di porte e finestre con strisce di dimensione tipica di ca. 200 x 300 mm, spigoli ed angoli esterni ed interni oltre che l'intera superficie coperta. L'esecuzione degli spigoli potrà anche essere realizzata con l'ausilio di profili prefabbricati.

Dopo aver lasciato indurire l'intonaco di fondo per un periodo di tempo sufficiente e aver eseguito l'applicazione di un primer di sistema secondo le indicazioni del produttore, si applicherà l'intonaco o **rivestimento di finitura** nella misura idonea di spessore a rendere il Sistema completo e con un indice di riflessione IR della luce diurna sufficiente alla zona di appartenenza.

Per un buon risultato funzionale, pratico, estetico e duraturo del Sistema di isolamento a cappotto, è necessario garantire una esecuzione professionale e a regola d'arte di tutti i raccordi e le chiusure.

Gli accessori di giunzione, consistenti in profili, guarnizioni, sigillature, e schemi di montaggio, devono garantire al Sistema:

- la tenuta all'acqua del giunto
- la compensazione dei movimenti differenziali
- il sufficiente smorzamento delle vibrazioni trasmesse tra elementi costruttivi e cappotto ·  
la resistenza meccanica

Tutti i prodotti e/o materiali di cui al presente articolo, dovranno essere dotati di marcatura CE secondo la normativa tecnica vigente.

### **Art. 3.12 OPERE DI IMPERMEABILIZZAZIONE**

Si intendono per opere di impermeabilizzazione quelle che servono a limitare (o ridurre entro valori prefissati) il passaggio di acqua (sotto forma liquida o gassosa) attraverso una parte dell'edificio (pareti, fondazioni, pavimenti controterra, ecc.) o comunque lo scambio igrometrico tra ambienti.

Esse si dividono in:

- impermeabilizzazioni costituite da strati continui (o discontinui) di prodotti;
- impermeabilizzazioni realizzate mediante la formazione di intercapedini ventilate.

Per la realizzazione delle diverse categorie si utilizzeranno i materiali e le modalità indicate negli altri documenti progettuali; ove non siano specificate in dettaglio nel progetto od a suo completamento si rispetteranno le prescrizioni seguenti:

- a) per le soluzioni che adottino **membrane** in foglio o rotolo si sceglieranno i prodotti che per resistenza meccanica a trazione, agli urti ed alla lacerazione meglio si prestano a sopportare l'azione del materiale di reinterro (che comunque dovrà essere ricollocato con le dovute cautele) le resistenze predette potranno essere raggiunte mediante strati complementari e/o di protezione ed essere

completate da soluzioni adeguate per ridurre entro limiti accettabili, le azioni di insetti, muffe, radici e sostanze chimiche presenti nel terreno.

Inoltre durante la realizzazione si curerà che i risvolti, punti di passaggio di tubazioni, ecc. siano accuratamente eseguiti onde evitare sollecitazioni localizzate o provocare distacchi e punti di infiltrazione;

- b) per le soluzioni che adottano **prodotti rigidi** in lastre, fogli sagomati e similari (con la formazione di interspazi per la circolazione di aria) si opererà, come indicato nel comma a) circa la resistenza meccanica. Per le soluzioni ai bordi e nei punti di attraversamento di tubi, ecc. si eseguirà con cura la soluzione adottata in modo da non costituire punti di infiltrazione e di debole resistenza meccanica;
- c) per le soluzioni che adottano **intercapedini** di aria si curerà la realizzazione della parete più esterna (a contatto con il terreno) in modo da avere continuità ed adeguata resistenza meccanica. Al fondo dell'intercapedine si formeranno opportuni drenaggi dell'acqua che limitino il fenomeno di risalita capillare nella parete protetta;
- d) per le soluzioni che adottano **prodotti applicati fluidi** od in pasta si sceglieranno prodotti che possiedano caratteristiche di impermeabilità ed anche di resistenza meccanica (urti, abrasioni, lacerazioni). Le resistenze predette potranno essere raggiunte mediante strati complementari e/o di protezione ed essere completate da soluzioni adeguate per ottenere valori accettabili di resistenza ad agenti biologici quali radici, insetti, muffe, ecc. nonché di resistenza alle possibili sostanze chimiche presenti nel terreno.

Durante l'esecuzione si curerà la corretta esecuzione di risvolti e dei bordi, nonché dei punti particolari quali passaggi di tubazioni, ecc. in modo da evitare possibili zone di infiltrazione e/o distacco. La preparazione del fondo, l'eventuale preparazione del prodotto (miscelazioni, ecc.), le modalità di applicazione, ivi comprese le condizioni ambientali (temperatura e umidità), e quelle di sicurezza saranno quelle indicate dal Produttore nella sua documentazione tecnica ed accettate dalla Direzione dei Lavori.

Per le impermeabilizzazioni di elementi verticali (con risalita d'acqua) si eseguiranno strati impermeabili (o drenanti) che impediscano o riducano al minimo il passaggio di acqua per capillarità, ecc. Gli strati si eseguiranno con fogli, prodotti spalmati, malte speciali, ecc., curandone la continuità e la collocazione corretta nell'elemento. L'utilizzo di estrattori di umidità per murature, malte speciali ed altri prodotti similari, sarà ammesso solo con prodotti di provata efficacia ed osservando scrupolosamente le indicazioni del progetto e del produttore per la loro realizzazione.

In alternativa all'utilizzo di membrane impermeabili bituminose, qualora progettualmente previsto o espressamente indicato dalla Direzione Lavori, sarà possibile utilizzare prodotti specifici per l'impermeabilizzazione posti in opera mediante stesura a spatola o a spruzzo con intonacatrice, costituiti da **malta bicomponente elastica a base cementizia**, inerti selezionati a grana fine, fibre sintetiche e speciali resine acriliche in dispersione acquosa.

L'appaltatore avrà cura di osservare scrupolosamente le prescrizioni indicate dal produttore su scheda tecnica relativamente a modalità di applicazione, conservazione, ecc.

Qualora sul sottofondo cementizio si preveda la formazione di microfessurazioni da assestamento si dovrà interporre, tra il primo ed il secondo strato, una rete in fibra di vetro alcali resistente di maglia idonea.

Allo stato indurito il prodotto dovrà mantenersi stabilmente elastico in tutte le condizioni ambientali ed essere totalmente impermeabile all'acqua fino alla pressione positiva di 1,5 atmosfere e all'aggressione chimica di sali disgelanti, solfati, cloruri ed anidride carbonica.

L'adesione del prodotto, inoltre, dovrà essere garantita dal produttore su tutte le superfici in calcestruzzo, muratura e ceramica purché solide e pulite.

Le superfici da trattare quindi, dovranno essere perfettamente pulite, prive di lattime di cemento, parti friabili o tracce di polvere, grassi e oli disarmanti. Qualora le strutture da impermeabilizzare e proteggere fossero degradate, bisognerà procedere preventivamente alla rimozione delle parti inidonee mediante demolizione manuale o meccanica e ripristinarne la continuità con idoneo massetto cementizio sigillante.

In prossimità dei giunti di dilatazione e del raccordo tra le superfici orizzontali e verticali dovrà essere impiegato un apposito nastro in tessuto sintetico gommato o in cloruro di polivinile saldabile a caldo.

Il prodotto impermeabilizzante applicato ed indurito, dovrà infine consentire l'eventuale successiva posa di rivestimenti ceramici o di altro tipo.

La Direzione dei Lavori per la realizzazione delle opere di impermeabilizzazione opererà come segue:

- a) Nel corso dell'esecuzione dei lavori, con riferimento ai tempi ed alle procedure, verificherà via via che i materiali impiegati e le tecniche di posa siano effettivamente quelle prescritte ed inoltre, almeno per gli strati più significativi, verificherà che il risultato finale sia coerente con le prescrizioni di progetto e comunque con la funzione attribuita all'elemento o strato considerato.

In particolare verificherà i collegamenti tra gli strati, la realizzazione di giunti/sovrapposizioni dei singoli prodotti costituenti uno strato, l'esecuzione accurata dei bordi e dei punti particolari ove sono richieste lavorazioni in sito. Per quanto applicabili verificherà con semplici metodi da cantiere le resistenze meccaniche (punzonamenti, resistenza a flessione, ecc.) la impermeabilità dello strato di tenuta all'acqua, le continuità (o discontinuità) degli strati, ecc.

- b) A conclusione dell'opera eseguirà prove (anche solo localizzate) per verificare le resistenze ad azioni meccaniche localizzate, la interconnessione e compatibilità con altre parti dell'edificio e con eventuali opere di completamento.

Avrà cura di far aggiornare e raccogliere i disegni costruttivi unitamente alla descrizione e/o schede tecniche dei prodotti impiegati (specialmente quelli non visibili ad opera ultimata) e le prescrizioni attinenti la successiva manutenzione.

## Art. 3.13 ISOLAMENTO TERMICO E ACUSTICO MEDIANTE INSUFFLAGGIO

### 3.13.1 Generalità

L'insufflaggio rappresenta il processo di isolamento termico e acustico mediante il riempimento dei muri di tamponamento con intercapedine, definiti muri a cassa vuota, nonché dei sottotetti non abitabili.

Al fine di ottenere un discreto efficientamento energetico di murature perimetrali e sottotetti non abitabili, l'insufflaggio risulta una soluzione molto versatile e veloce (fig. 1).

Nella fase preliminare si dovranno preventivamente sigillare eventuali fori e/o aperture presenti e, successivamente, l'insufflaggio del materiale isolante dovrà avvenire attraverso fori praticati nel muro, con un interasse pari a 1/1,5 m l'uno dall'altro e ad almeno cm. 40/50 dal piano di calpestio.

L'insufflaggio è consigliato in presenza di intercapedini di spessore minimo pari a 4 cm.

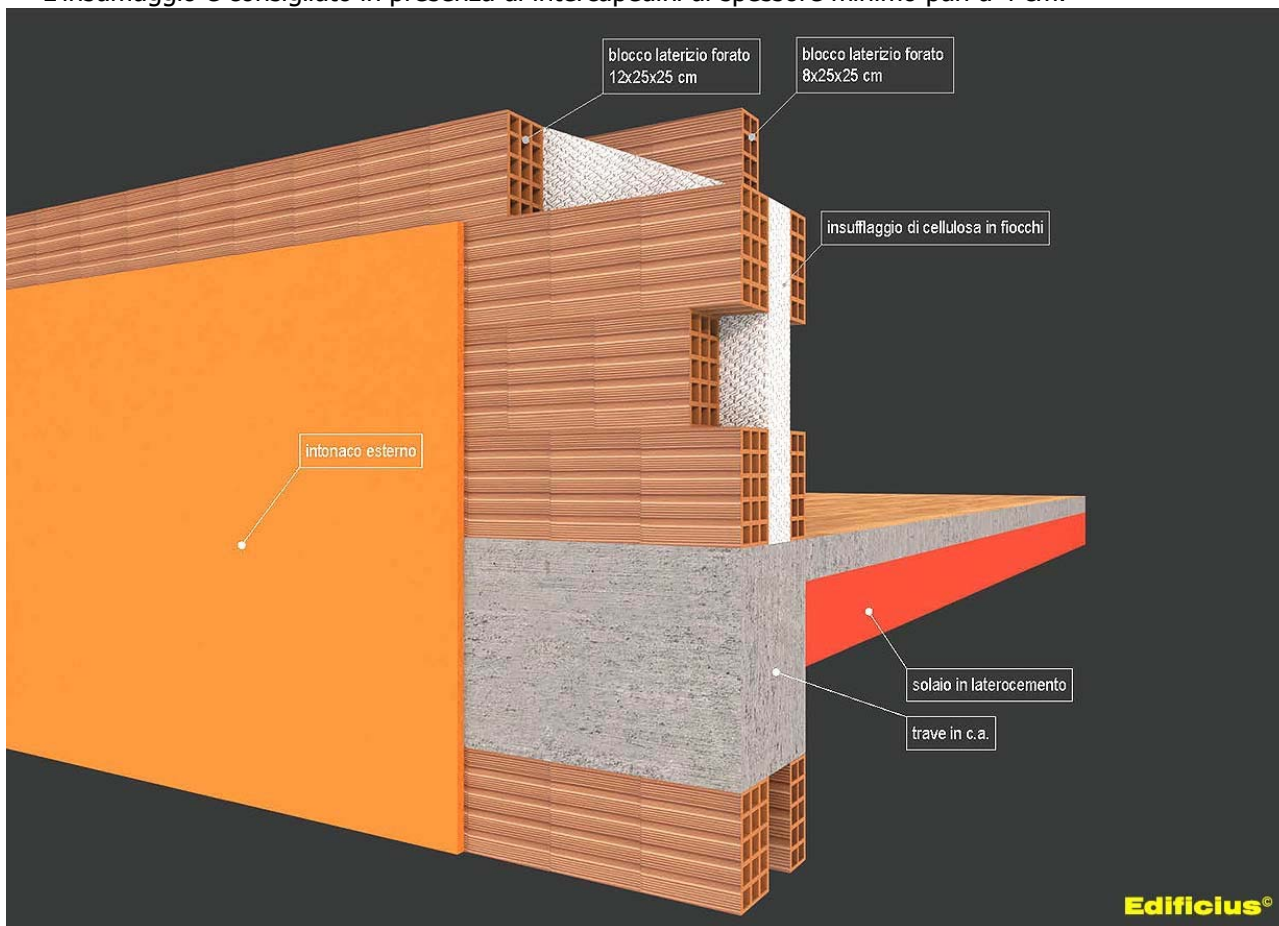

Fig 1 | Esempio di una parete perimetrale con intercapedine riempita mediante insufflaggio di cellulosa in fiocchi

### 3.13.2 Materiali utilizzati per l'insufflaggio

Tra i materiali isolanti principali utilizzati con il sistema a insufflaggio abbiamo:

- gli espansivi, come il poliuretano, i quali, attraverso una reazione chimica, con il vapore acqueo si espandono;
- i fibrosi quali ad esempio fiocchi o fibre di:
  - lana di vetro di origine mineraria, sabbia e vetro riciclati;
  - lana di roccia ottenuta dalla fusione e dalla filatura di rocce naturali;
  - fibra di legno di origine vegetale, legno appuntato, trasformato in filamenti fibrosi;
  - cellulosa di carta, derivante dalla carta da macero, opportunamente trattata con sostanze per renderla quasi ignifuga, antiparassitaria e non attaccabile da insetti e roditori;
- in granuli come:
  - granuli di sughero di origine vegetale;
  - perlite di origine mineraria ossia roccia vulcanica frantumata e cotta;
  - perle di silicato espanso ottenute attraverso un processo di espansione della silice amorfa naturale (sabbia).

I materiali più stabili nel tempo sono quelli in grani poiché non si deformano in presenza di umidità, acqua e carichi, mentre si riscontrano evidenti cali nell'utilizzo sui materiali fibrosi.

Per quanto riguarda la resistenza al fuoco il poliuretano espanso è un materiale ignifugo, mentre la cellulosa di carta e le fibre di legno trattati con sostanze apposite, hanno una bassa combustibilità, poiché bruciano lentamente senza fiamma. La lana di vetro e di roccia, la perlite e le perle di silicato espanso sono materiali ignifughi classe A1.

### **Poliuretano espanso a spruzzo**

Il poliuretano è un ottimo isolante che può essere applicato con il metodo a spruzzo sul materiale già in opera come ad esempio le pareti perimetrali di edifici residenziali, soffitti residenziali e industriali, tetti in cemento, tetti in legno, etc. Inoltre ha buone proprietà fisico-meccaniche, stabilità dimensionale e ottime caratteristiche di adesione ai supporti ordinari quali mattoni e intonaci.

### **La cellulosa**

La cellulosa in fiocchi rappresenta un efficiente materiale da utilizzare nel campo della riqualificazione energetica dell'esistente e, essendo ricavato da carta di giornale, è un coibente ecologico, atossico e riciclabile. Grazie alle sue qualità è in grado di stabilizzare il valore igrometrico negli ambienti senza perdere le sue caratteristiche.

### **La fibra di vetro**

La fibra di vetro è un ottimo isolante minerale termo-acustico in fiocchi di colore bianco, prodotto con vetro riciclato, avente caratteristiche elevate di durata nel tempo, facilità e rapidità di posa, sia in intercapedini delle pareti sia in ambienti di difficile accesso come sottotetti.

### **Sughero granulare**

Utilizzato in antichità come copertura di abitazioni, ricordiamo che la corteccia della quercia da sughero è una "pelle" che protegge la pianta dagli sbalzi termici.

In particolare il granulato di sughero naturale, ricavato dalla lavorazione della corteccia della quercia da sughero, attualmente utilizzato per svariati impieghi in edilizia nell'ambito dell'isolamento termico e acustico, è un materiale che consente una notevole traspirabilità al vapore ed è inattaccabile da muffe e parassiti.

## **3.13.3 Procedura di insufflaggio per pareti perimetrali**

Prima di procedere alle operazioni di insufflaggio mediante idonea attrezzatura, bisognerà verificare che l'intercapedine sia libera da eventuale materiale di cantiere o dalla presenza di materiale isolante posato ai tempi della costruzione.

In presenza di interventi di una certa entità, si potrà analizzare l'intercapedine mediante una microcamera o con un'analisi termografica e, nel caso in cui vi siano degli ostacoli, si dovrà ricorrere a materiali isolanti abbastanza "fluidi" da poter riempire uniformemente la camera d'aria esistente.

Quindi riassumiamo schematicamente il percorso procedurale da adottare secondo le modalità che andiamo ad illustrare.

Prima di tutto si dovranno verificare le condizioni di stabilità e coerenza del paramento esterno e del paramento interno dell'intercapedine da isolare.

Poi si dovrà ispezionare, come già accennato, l'interno dell'intercapedine mediante endoscopio per verificarne il suo spessore e l'eventuale presenza di ostruzioni, come ad esempio calcinacci, pilastri, nel qual caso si dovranno incrementare il numero di fori per ottenere un'applicazione quanto più uniforme possibile. La stessa verifica andrà effettuata, in maniera preventiva, in prossimità di infissi, cassonetti, fori di ventilazione, per accertarsi che la muratura sia perfettamente sigillata.

Successivamente si dovrà forare la parete dall'esterno o dall'interno secondo il seguente schema (fig. 2):

- la distanza massima tra i fori sarà di 1,5 m su una griglia orizzontale e verticale, e non dovranno essere più lontani di 50/70 cm da elementi barriera quali pilastri o angoli dell'edificio;
- la fila superiore di fori dovrà essere posta ad almeno 40/50 cm al di sotto del limite superiore della superficie da isolare, come ad esempio una trave in c.a., il solaio superiore, mentre la fila inferiore sarà posizionata a 50/70 cm al di sopra del piano di calpestio;
- in prossimità delle finestre la fila di fori dovrà essere disposta a 40/50 cm al di sotto dell'infisso inferiore e con una distanza max i fori di 90 cm.

Si ricorda che questo schema di foratura dovrà essere organizzato in maniera indipendente per ogni parete oggetto d'intervento.

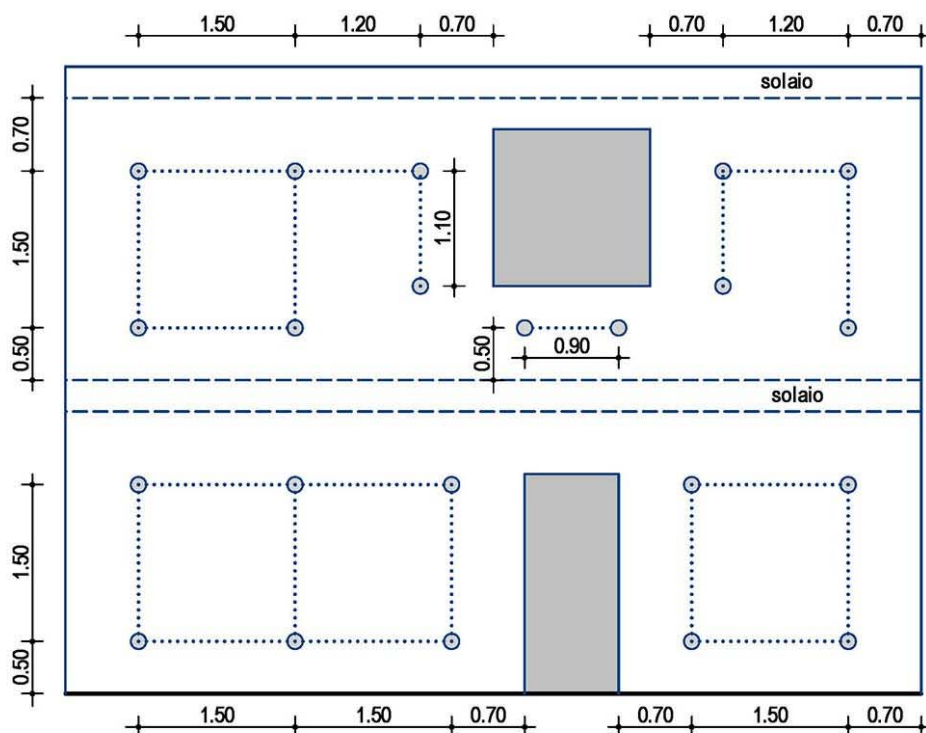

Edificius®

Fig. 2 | Schema di foratura di una parete perimetrale

Per assicurare la giusta densità di installazione, prima di procedere alle operazioni di insufflaggio, la macchina dovrà essere testata mediante idonea apparecchiatura, progettata secondo le indicazioni della [UNI EN ISO 14064-2](#), e calibrata con i corretti parametri.

Si dovrà iniziare con il posizionare l'iniettore in un foro alla base e all'estremità laterale della parete, proseguire lungo la fila inferiore, poi passare alla fila superiore, fino a giungere alla fila superiore della parete muraria.

Terminato l'insufflaggio si procederà alla chiusura dei fori e all'eventuale tinteggiatura della facciata esterna o interna.

Nel caso di intervento di isolamento termo-acustico, ad esempio, con l'utilizzo di lana di vetro in fiocchi, la confezione dovrà essere marcata CE, secondo la norma [UNI EN ISO 14064-1](#), e dovranno essere indicate, in particolare, le seguenti caratteristiche:

- densità di applicazione;
- conduttività termica  $\lambda D$ ;
- classe di reazione al fuoco (secondo la [UNI EN 13501](#));
- classe di assestamento (UNI EN ISO 14064-1);
- biosolubilità (in conformità alla nota Q della Direttiva europea 97/69/CE ed ai certificati EUCEB);
- fattore di resistenza alla diffusione del vapore acqueo.

### 3.13.4 Procedura di insufflaggio per solai

Anche per tale procedura si dovranno, in via preliminare, effettuare delle opportune verifiche come l'ispezione del solaio per assicurarsi delle buone condizioni statiche e dell'assenza di umidità.

Successivamente si dovrà delimitare lo spazio intorno alla botola di accesso al solaio e disporre delle bande graduate, per l'intera superficie, per verificare lo spessore di installazione del materiale coibente.

Sarà opportuno indicare la presenza di eventuali scatole elettriche o altri elementi d'impianto, con dei simboli/segnali, poiché, una volta installato il prodotto, non saranno più visibili.

Si dovrà utilizzare una macchina per insufflaggio compatibile il prodotto coibente e, per aumentare la portata e la rapidità d'installazione, si utilizzerà il tubo senza iniettore.

### 3.13.5 Procedura di insufflaggio per controsoffitti

Come sempre si dovrà controllare l'intercapedine orizzontale da isolare al fine di constatare le condizioni del controsoffitto e delle sue strutture di supporto.

Quindi si dovrà avere cura di ispezionare con un endoscopio l'intera superficie del controsoffitto da isolare, per poter verificare la sua altezza e la presenza di eventuali ostacoli come travi, impianti, che richiederanno un adeguato incremento del numero di fori per assicurare l'applicazione del materiale isolante in maniera uniforme.

Il controsoffitto dovrà essere forato secondo questo schema:

- distanza massima tra i fori sarà di 1,5 m posti su una griglia orizzontale nelle due direzioni;
- i fori non dovranno essere più distanti di 70 cm da una barriera verticale come ad esempio un pilastro;
- lo schema di foratura di ogni superficie chiusa del controsoffitto dovrà essere pianificato in maniera indipendente dalle aree.

Anche in questo caso si dovrà impiegare una macchina per insufflaggio idonea al materiale da utilizzare, testata prima di ogni operazione secondo lo standard UNI EN 14064-2, per assicurare la corretta densità di installazione.

Terminato l'insufflaggio si potrà procedere alla chiusura dei fori e alla tinteggiatura.

### Art. 3.14 POSA DI INFISSI

La posa in opera degli infissi dovrà essere qualificata e realizzata secondo le norme di buona tecnica del settore serramentistico.

Un'errata posa in opera infatti, può generare contenziosi e compromettere le migliori prestazioni dell'infisso certificate in laboratorio, quali:

- la tenuta e la permeabilità all'aria
- l'isolamento termico
- l'isolamento acustico

L'appaltatore, previa consultazione della Direzione Lavori, dovrà porre in essere sistemi di posa che offrano prestazioni verificate dalla norma. In particolare, la [UNI 11673 - parte 1](#) definisce con precisione come deve essere realizzato il nodo di posa e quali le caratteristiche dei materiali di riempimento e sigillatura.

Si presterà quindi particolare attenzione all'efficacia del giunto tra serramento e vano murario, all'assenza di ponti termici e acustici, alla conformazione del vano murario, alla posizione del serramento nel vano murario.

Secondo la norma [UNI 10818](#) l'appaltatore della posa (che può coincidere con il produttore dei serramenti o con il rivenditore) è obbligato a fornire al posatore precise direttive di installazione del serramento.

A sua volta il produttore dell'infisso deve fornire tutte le istruzioni per una posa corretta in relazione al tipo di vano previsto. Pertanto le forniture di tutti gli infissi saranno accompagnate dalle indicazioni tecniche per l'installazione dei manufatti.

### Azioni preliminari all'installazione

Le verifiche preliminari alle operazioni di posa dell'infisso riguardano lo stato del vano murario e l'abbinamento con il serramento da posare. Per quanto attiene le misure e le caratteristiche tecniche, si presterà attenzione in particolare a:

- tipo di vetri
- verso di apertura delle ante
- sistema di sigillatura
- tipo di fissaggio previsto- integrità del serramento

Si procederà quindi a controllare che il serramento sia esattamente quello che va posizionato nel foro su cui si opera, verificando che il numero riportato sul manufatto corrisponda a quello segnato sul vano finestra e nell'abaco.

Qualora esistente, si verificherà la stabilità del "falso telaio". L'obiettivo della verifica sarà salvaguardare la salute e l'incolumità degli occupanti dell'edificio e scongiurare distacchi dei punti di fissaggio del telaio della finestra durante il normale utilizzo. In caso di problemi infatti, sarà necessario contattare la Direzione dei Lavori e l'appaltatore, per realizzare azioni di consolidamento o installare nuovamente il falso telaio.

Per garantire un perfetto ancoraggio dei prodotti sigillanti siliconici e/o nastri di giunto sarà necessario accertarsi dell'assenza di fonti inibitrici di adesione: eventuali chiodi o elementi metallici utilizzati per il telaio, umidità, resti di intonaco, tracce di polvere e simili. Nel caso di davanzali in marmo o pietra sarà necessario procedere allo sgrassaggio mediante alcool.

### 3.14.1) Fissaggio del serramento

Il fissaggio dell'infisso alla muratura dovrà avvenire secondo le modalità indicate dal produttore rispettando:

- numero di fissaggi lungo il perimetro del telaio;
- distanza tra i fissaggi;
- distanza tra il fissaggio e l'angolo dell'infisso;
- posizionamento del punto di fissaggio rispetto alla cerniera secondo lo schema seguente:

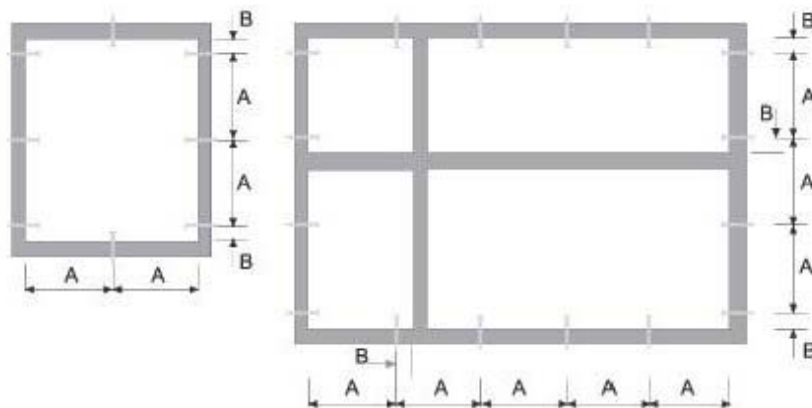

**A (distanza punto di fissaggio)**

max 800 mm	Finestre in alluminio
max 800 mm	Finestre in legno
max 700 mm	Finestre in PVC

**B (distanza punto di fissaggio)**

da 100 a 150 mm	Finestre in alluminio
da 100 a 150 mm	Finestre in legno
da 100 a 150 mm	Finestre in PVC

Il fissaggio del controtelaio (se previsto) alla muratura deve essere realizzato:

- tramite turboviti autofilettanti da muro a tutto filetto, quando si ha una parete che garantisce la loro tenuta meccanica;
- tramite zanche da fissare al muro con leganti cementizi o con viti e tasselli negli altri casi.

Le turboviti sono viti autofilettanti da muro, a tutto filetto, e rappresentano una soluzione efficace ed economica di fissaggio quando si ha una parete adatta. Tali viti non richiedono l'uso di tasselli poiché in grado di crearsi autonomamente il proprio corso all'interno del foro ed inoltre, poiché a tutto filetto, presentano il vantaggio di non tirare e non andare in tensione. La lunghezza della vite e la sua penetrazione nel supporto dipenderanno dal tipo di materiale. (vedi tabella)



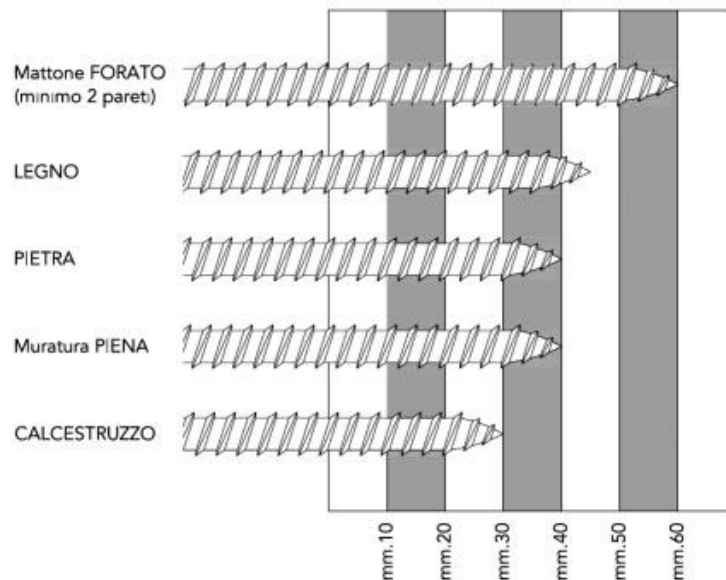

La lunghezza totale della vite, sarà individuata aggiungendo lo spessore del controtelaio e dello spazio tra controtelaio e muro.

In alternativa alle turboviti potranno essere utilizzate delle zanche fissate nell'apposita scanalatura ricavata nella spalla del controtelaio e sui fianchi del vano infisso.

Le zanche verranno fissate alla parete con viti e tasselli oppure murate con dei cementi compatti, di rapida essiccazione e con basso potere isolante.

### 3.14.2) Realizzazione dei giunti

La realizzazione dei giunti dovrà migliorare la separazione dell'ambiente interno da quello esterno nel modo più efficace con tecniche, metodologie e materiali come da prescrizione del produttore.

Il giunto ricopre una serie di funzioni che possono essere così esemplificate:

- 1) garantire l'assorbimento dei movimenti generati dalle variazioni dimensionali dei materiali sottoposti alle sollecitazioni climatiche;
- 2) resistere alle sollecitazioni da carichi;
- 3) rappresentare una barriera tra ambiente esterno ed interno.

I giunti, quale elemento di collegamento tra parete esterna e serramento, sono da ritenersi per definizione elastici, poiché destinati a subire ed assorbire movimenti di dilatazione e restringimento. Tali sollecitazioni, possono essere determinate come di seguito da:

- dilatazione dei materiali e del serramento stesso
- peso proprio
- apertura e chiusura del serramento
- azione del caldo/freddo
- azione sole/pioggia
- azione del vento
- rumore
- umidità
- climatizzazione interna
- riscaldamento

Per garantire la tenuta all'acqua, all'aria ed al rumore, il giunto deve essere realizzato con materiali e modalità tali da assicurare integrità nel tempo.

Ad esempio, il giunto di dilatazione per la posa del telaio in luce sarà costituito dai seguenti componenti: - cordolo di silicone esterno "a vista" con grande resistenza agli agenti atmosferici, buona elasticità e buona adesione alle pareti del giunto;

- schiuma poliuretana con funzioni riempitive e di isolante termo-acustico;

- supporto di fondo giunto di diametro opportuno che, inserito nella fuga, esercita sulle pareti una pressione tale da resistere all'iniezione della schiuma e permette di fissare la profondità di inserimento del sigillante conferendo ad esso la libertà di dilatazione o di contrazione;
- cordolo di sigillante acrilico interno per separare il giunto dall'atmosfera interna.

Prima di posare il telaio quindi, sarà realizzato il giunto di sigillatura sull'aletta di battuta esterna e sul davanzale o base di appoggio con lo scopo di:

- impedire il passaggio di aria, acqua e rumore dall'esterno;
- consentire il movimento elastico tra la parte muraria ed il telaio.

Per ottenere un buon isolamento termo-acustico del serramento posato, il giunto di raccordo sarà riempito con schiuma poliuretana partendo dal fondo e facendo attenzione a non fare sbordare il materiale all'esterno della fuga. Infatti la fuoriuscita dal giunto significherebbe dover rifilare la schiuma in eccesso perdendo così l'impermeabilizzazione della pelle superficiale formatasi con la solidificazione che garantisce la durata prestazionale del materiale.

### 3.14.3) Materiali utili alla posa

La scelta dei materiali utili per la posa è di fondamentale importanza per la buona riuscita delle operazioni di installazione. L'uso di prodotti non adatti può determinare l'insuccesso della posa, che si manifesta con anomalie funzionali riscontrabili anche dopo lungo tempo dal montaggio del serramento.

La tabella riportata di seguito riassume le caratteristiche principali dei prodotti idonei alla posa del serramento a regola d'arte.

Prodotto	Caratteristiche tecniche		
<b>Sigillante siliconico</b>	Silicone alcossilico a polimerizzazione neutra	Addizionato con promotore di adesività (primer)	<ul style="list-style-type: none"> <li>· Ancoraggio tenace sui substrati del giunto (materiali del vano murario e profili in PVC)</li> <li>· Resistenza agli agenti atmosferici, allo smog ed ai prodotti chimici usati per la pulizia dell'infisso</li> <li>· Basso ritiro</li> <li>· Basso contenuto di olii siliconici (non macchia i marmi)</li> </ul>
<b>Sigillante acrilico</b>	Sigillante acrilico a dispersione	<ul style="list-style-type: none"> <li>• Versione con finitura liscia</li> <li>• Versione granulare per intonaco</li> </ul>	<ul style="list-style-type: none"> <li>· Ancoraggio tenace sui substrati del giunto (materiali del vano murario e profili in PVC)</li> <li>· Stabilità agli agenti atmosferici</li> <li>· Sovraverniciabile con pittura murale</li> </ul>

<b>Schiama poliuretana</b>	Schiama fonoassorbente coibentante	Schiama poliuretana monocomponente riempitiva	Assenza di ritiri dai supporti Assenza di rigonfiamento dopo l'indurimento anche sotto forte sollecitazione termica Versione invernale addizionata di propellente per l'erogazione a basse temperature
<b>Fondo giunto</b>	Tondino in PE espanso per la creazione della base per il cordolo di silicone	Diametro del tondino: a seconda della larghezza della fuga	
<b>Nastro sigillante precompresso</b>	Nastro bitumato sigillante espandibile	Densità e rapporto di espansione a seconda della larghezza della fuga	Con superficie di contatto adesivata per il posizionamento
<b>Vite per fissaggio telaio</b>	Vite a tutto filetto per fissaggio a muro su materiali diversi	Lunghezza: a seconda della profondità di fissaggio	Testa cilindrica Trattamento superficiale
<b>Ancorante chimico per cardine</b>	Resina per il fissaggio strutturale del cardine a muro.	Necessario per consolidare i fissaggi su tutti i tipi di muratura, in particolare su mattone forato.	Da abbinare all'apposita bussola retinata

### Art. 3.15 OPERE DI VETRAZIONE

Si intendono per opere di vetrazione quelle che comportano la collocazione in opera di lastre di vetro (o prodotti simili sempre comunque in funzione di schermo) sia in luci fisse sia in ante fisse o mobili di finestre, portafinestre o porte.

Si intendono per opere di serramentistica quelle relative alla collocazione di serramenti (infissi) nei vani aperti delle parti murarie destinate a riceverli.

La realizzazione delle opere di vetrazione deve avvenire con i materiali e le modalità previsti dal progetto ed ove questo non sia sufficientemente dettagliato valgono le prescrizioni seguenti.

- a) Le lastre di vetro, in relazione al loro comportamento meccanico, devono essere scelte tenendo conto delle loro dimensioni, delle sollecitazioni previste dovute a carico di vento e neve, alle sollecitazioni dovute ad eventuali sbattimenti ed alle deformazioni prevedibili del serramento.

Devono inoltre essere considerate per la loro scelta le esigenze di isolamento termico, acustico, di trasmissione luminosa, di trasparenza o traslucidità, di sicurezza sia ai fini antinfortunistici che di resistenza alle effrazioni, atti vandalici, ecc.

Per la valutazione dell'adeguatezza delle lastre alle prescrizioni predette, in mancanza di prescrizioni nel progetto si intendono adottati i criteri stabiliti nelle norme UNI per l'isolamento termico ed acustico, la sicurezza, ecc. ([UNI EN 12758](#) e [7697](#)).

Gli smussi ai bordi e negli angoli devono prevenire possibili scagliature.

- b) I materiali di tenuta, se non precisati nel progetto, si intendono scelti in relazione alla conformazione e dimensioni delle scanalature (o battente aperto con ferma vetro) per quanto riguarda lo spessore e dimensioni in genere, capacità di adattarsi alle deformazioni elastiche dei telai fissi ed ante apribili; resistenza alle sollecitazioni dovute ai cicli termoigrometrici tenuto conto delle condizioni microlocali che si creano all'esterno rispetto all'interno, ecc. e tenuto conto del numero, posizione e caratteristiche dei tasselli di appoggio, periferici e spaziatori. Nel caso di lastre posate senza serramento gli elementi

di fissaggio (squadrette, tiranti, ecc.) devono avere adeguata resistenza meccanica, essere preferibilmente di metallo non ferroso o comunque protetto dalla corrosione. Tra gli elementi di fissaggio e la lastra deve essere interposto materiale elastico e durabile alle azioni climatiche.

- c) La posa in opera deve avvenire previa eliminazione di depositi e materiali dannosi alle lastre, serramenti, ecc. e collocando i tasselli di appoggio in modo da far trasmettere correttamente il peso della lastra al serramento; i tasselli di fissaggio servono a mantenere la lastra nella posizione prefissata. Le lastre che possono essere urtate devono essere rese visibili con opportuni segnali (motivi ornamentali, maniglie, ecc.). La sigillatura dei giunti tra lastra e serramento deve essere continua in modo da eliminare ponti termici ed acustici. Per i sigillanti e gli adesivi si devono rispettare le prescrizioni previste dal fabbricante per la preparazione, le condizioni ambientali di posa e di manutenzione. Comunque la sigillatura deve essere conforme a quella richiesta dal progetto od effettuata sui prodotti utilizzati per qualificare il serramento nel suo insieme. L'esecuzione effettuata secondo la norma [UNI EN 12488](#) potrà essere considerata conforme alla richiesta del presente Capitolato nei limiti di validità della norma stessa.

La Direzione dei Lavori per la realizzazione opererà come segue.

- a) Nel corso dell'esecuzione dei lavori (con riferimento ai tempi ed alle procedure) verificherà via via che i materiali impiegati e le tecniche di posa siano effettivamente quelle prescritte.  
In particolare verificherà la realizzazione delle sigillature tra lastre di vetro e telai e tra i telai fissi ed i controtelai; la esecuzione dei fissaggi per le lastre non intelaiate; il rispetto delle prescrizioni di progetto, del capitolato e del produttore per i serramenti con altre prestazioni.
- b) A conclusione dei lavori eseguirà verifiche visive della corretta messa in opera e della completezza dei giunti, sigillature, ecc. Eseguirà controlli orientativi circa la forza di apertura e chiusura dei serramenti (stimandole con la forza corporea necessaria), l'assenza di punti di attrito non previsti, e prove orientative di tenuta all'acqua, con spruzzatori a pioggia, ed all'aria, con l'uso di fumogeni, ecc.  
Nelle grandi opere i controlli predetti potranno avere carattere casuale e statistico.  
Avrà cura di far aggiornare e raccogliere i disegni costruttivi più significativi unitamente alla descrizione e/o schede tecniche dei prodotti impiegati (specialmente quelli non visibili ad opera ultimata) e le prescrizioni attinenti la successiva manutenzione.

Tutti i prodotti e/o materiali di cui al presente articolo, qualora possano essere dotati di marcatura CE secondo la normativa tecnica vigente, dovranno essere muniti di tale marchio.

Per la realizzazione delle cosiddette "vetrazioni strutturali" e/o lucernari ad illuminazione zenitale si farà riferimento alle norme di qualità contenute nella Guida Tecnica UEAtc (ICITE-CNR) e relativi criteri di verifica.

### 3.15.1) Strutture in vetro

Nel caso di utilizzo strutturale del vetro si farà riferimento alle [Linee Guida CNR DT 210](#) "Istruzioni per la Progettazione, l'Esecuzione ed il Controllo di Costruzioni con Elementi Strutturali di Vetro" ed alla norma [UNI EN 13022-2](#) in merito alla posa e sigillatura degli elementi, nell'ottica di un approccio "fail safe" dell'applicazione (in caso di crisi di uno o più componenti non si deve compromettere la sicurezza dell'intera struttura o arrecare danni a persone o ad altri sistemi interconnessi od operanti in prossimità).

La scelta del tipo di vetro da utilizzare dipenderà da vari fattori (progettuali, qualitativi, strutturali, ecc.). Tra questi, il comportamento post-rottura dell'elemento dovrà essere valutato principalmente in base al tipo di vetro utilizzato (float, indurito, temperato o combinazione di questi), dallo schema di vincolo e dalla eventuale associazione con altri materiali (intercalari per stratifica, rinforzi, tiranti). Si riporta di seguito un'indicazione qualitativa della capacità post-rottura di portare i carichi di un vetro stratificato in funzione della tipologia dei vetri (Tabella 1).

- **Tabella 1** - Indicazioni qualitative sulla capacità portante post-rottura di un vetro stratificato in funzione del tipo di vetro.

Tipo di vetro stratificato	
Ricotto + Ricotto	In generale buona prestazione, principalmente grazie alle grandi dimensioni dei frammenti, che mantengono una buona adesione, anche se va considerato che i bordi taglienti delle fratture possono talvolta danneggiare l'intercalare.
Indurito+ Indurito	Prestazione paragonabile al "Ricotto + Ricotto"

Temperato + Temperato (termico)	Scarsa prestazione con intercalari deformabili (es. PVB). La prestazione migliora all'aumentare della rigidità dell'intercalare (es. Polimeri ionoplastici). I frammenti, piccoli e non taglienti, non danneggiano l'intercalare ma sono maggiormente soggetti a distacchi.
Temperato + Indurito	Prestazione intermedia. In generale un buon compromesso fra capacità portante post-rottura e rischi indotti dalla frammentazione.
Temperato + Indurito chimicamente	Buona prestazione in quanto frammenti di grandi dimensioni. Da considerarsi comunque con grande cautela, in quanto la rottura è estremamente fragile e l'improvviso rilascio di energia può provocare il collasso.

Nella Tabella 2 si riportano indicazioni qualitative sulla capacità portante post-rottura di un vetro stratificato in funzione del tipo di vincolo.

- **Tabella 2** - Indicazioni qualitative sulla capacità portante post-rottura di un vetro stratificato in funzione del tipo di vincolo.

Tipo di vincolo	
Appoggio continuo sul perimetro	Prestazione in generale buona, che migliora all'aumentare della profondità di appoggio.
Vetrazioni con bordi incollati al telaio	Prestazione in generale buona, in quanto l'incollaggio del bordo della vetratura, se correttamente dimensionato, garantisce il mantenimento delle condizioni di vincolo della lastra in caso di rottura.
Appoggio su due lati	Da considerare con cautela. Deve essere dimensionata accuratamente la profondità di appoggio per il rischio di caduta, nel caso di forti inflessioni come quelle che si manifestano nella post-rottura dei vetri.
Appoggio puntuale con dispositivi passanti, borchie e fori cilindrici	Buona prestazione, in quanto la borchia impedisce lo sfilamento del vetro rotto. La prestazione migliora all'aumentare della resistenza dell'intercalare.
Appoggio puntuale con dispositivi passanti e fori svasati	Da considerare con cautela, in quanto in caso di rottura localizzata del vetro all'appoggio, il fissaggio non ostacola lo sfilamento. Se ne sconsiglia l'applicazione nel caso di lastre appese (aggancio all'estradosso della lastra).
Appoggio puntuale con "morsetto"	Da considerare con cautela. Da valutare con attenzione l'ammorsamento, per contenere i rischi di distacco nel caso di forti inflessioni.
Appoggio puntuale con foro passante solo uno strato	Da considerare con cautela per il pericolo di sfilamento nel caso di rottura localizzata del vetro

I vetri strutturali potranno prevedere diverse tipologie di aggancio:

I vetri che utilizzano **rotules con foratura passante** possono essere singoli, stratificati e vetrocamera. Ci deve essere sempre almeno un vetro temperato con successivo trattamento HST (Heat Soaked Thermally toughened safety glass). Infatti essendo forati i vetri devono resistere alle elevate concentrazioni di tensioni che si formano in prossimità dei fori dove alloggiavano le rotules (Vedi la Tabella 3).

- **Tabella 3** - Tipo di vetro per elementi strutturali vetrati sostenuti per punti con foratura passante.

<b>Vetri con foratura passante</b>			
Tipo di vetro	Natura dei componenti	Parete verticale	Parete orizzontale <sup>1</sup>
<b>Monolitico</b>	Temperato	SI <sup>2</sup>	NO
	Indurito	SI <sup>2</sup>	NO
	Ricotto	NO	NO
<b>Stratificato</b>	Ricotto/Ricotto Ricotto/Indurito Ricotto/Temperato	NO	NO

	Indurito/Indurito		SI <sup>3</sup>	SI
	Indurito/Temperato		SI <sup>3</sup>	SI
	Temperato/Temperato		SI <sup>3</sup>	SI <sup>4</sup>
<b>Vetrocamera</b>	<b>elemento A</b>	<b>elemento B</b>		
	Indurito	Indurito	SI	SI
	Indurito	Temperato	SI	SI
	Temperato	Temperato	SI	SI
<p>(1) Pareti inclinate di oltre 15° rispetto alla verticale che si affacciano su una zona occupata.</p> <p>(2) Ad eccezione dei parapetti, perché la norma <a href="#">UNI 7697</a> per la sicurezza delle vetrazioni impone d'utilizzare un vetro stratificato di classe di resistenza all'urto certificata 1(B)1 secondo UNI EN 12600.</p> <p>(3) Per la protezione contro le cadute la vetratura deve essere di classe di resistenza all'urto certificata 1(B)1 secondo UNI EN 12600 come richiesto da UNI 7697.</p> <p>(4) Lo stratificato temperato/temperato è più adatto alle pareti verticali; per le coperture è consigliabile adottare la composizione temperato/indurito</p>				

I vetri per **rotules con foratura non passante** possono essere singoli, stratificati e vetrocamera. Ciascuna delle precedenti composizioni può essere realizzata con vetri che abbiano subito i seguenti trattamenti termici. Il vetro singolo (monolitico) deve essere temperato e con trattamento HST, ma non può essere usato per i parapetti (ovvero quando ci sono rischi di caduta nel vuoto); è da evitare l'utilizzo di vetro ricotto monolitico. Il vetro stratificato con un'inclinazione rispetto alla verticale compresa tra 0° e 5° deve avere una foratura che interessi anche il vetro esterno: la lastra esterna sarà temperata per migliorare la resistenza alle tensioni locali; la lastra interna non deve essere temperata per ottenere una modalità di frammentazione che consenta una residua coesione post-rottura. Il vetrocamera deve avere l'incollaggio strutturale dei bordi. I tipi di vetro consigliati sono indicati nella Tabella 4.

- **Tabella 4** - Tipo di vetro per elementi strutturali vetrati sostenuti per punti con foratura non passante.

<b>Vetri con foratura non passante</b>				
<b>Tipo di vetro</b>	<b>Natura dei componenti</b>		<b>Parete verticale</b>	<b>Parete orizzontale<sup>1</sup></b>
<b>Monolitico</b>	Temperato		SI <sup>2</sup>	NO
	Indurito		SI <sup>2</sup>	NO
	Ricotto		NO	NO
<b>Stratificato</b>	Ricotto/Ricotto Ricotto/Indurito Ricotto/Temperato		NO	NO
	Indurito/Indurito		SI <sup>3</sup>	SI
	Indurito/Temperato		SI <sup>3</sup> , con foratura almeno su uno degli strati induriti <sup>4</sup>	
	Temperato/Temperato		NO	NO
<b>Vetrocamera</b>	<b>elemento A</b>	<b>elemento B</b>		
	Indurito	Indurito	SI	SI
	Indurito	Temperato	SI	SI
	Temperato	Temperato	SI	SI

- (1) Pareti inclinate di oltre 15° rispetto alla verticale che si affacciano su una zona occupata.  
 (2) Ad eccezione dei parapetti, perché la norma UNI 7697 per la sicurezza delle vetrazioni impone d'utilizzare un vetro stratificato di classe di resistenza all'urto certificata 1(B)1 secondo UNI EN 12600.  
 (3) Per la protezione contro le cadute la vetrazione deve essere di classe di resistenza all'urto certificata 1(B)1 secondo UNI EN 12600 [UNI 7697]  
 (4) Si richiede la foratura almeno dello strato indurito in quanto il vetro temperato è soggetto ad una modalità di frammentazione in piccoli pezzi, tale da non garantire che la rotule possa rimanere attaccata al vetro in caso di rottura del pannello. La rottura del vetro indurito in elementi più grandi permetterebbe comunque al vetro stratificato di rimanere coeso e ancora collegato al fissaggio (5) Il vetro camera deve avere l'incollaggio strutturale lungo i bordi.

I vetri per **rotules senza foratura** (Tabella 5) possono essere singoli, stratificati e vetrocamera. Ciascuna delle precedenti composizioni può essere realizzata con vetri che abbiano subito i trattamenti termici di indurimento o tempera e conseguente trattamento HST.

- **Tabella 5** - Tipo di vetro per elementi strutturali con aggancio senza foratura del vetro.

<b>Vetri non forati</b>				
<b>Tipo di vetro</b>	<b>Natura dei componenti</b>		<b>Parete verticale</b>	<b>Parete orizzontale<sup>1</sup></b>
<b>Monolitico</b>	Temperato		SI <sup>2</sup>	NO
	Indurito		SI <sup>2</sup>	NO
	Ricotto		NO	NO
<b>Stratificato</b>	Ricotto/Indurito Ricotto/Temperato Indurito/Indurito Indurito/Temperato		SI <sup>3</sup>	SI
	Ricotto/Ricotto <sup>4</sup>		SI <sup>3</sup>	
	Temperato/Temperato		NO	NO
<b>Vetrocamera</b>	<b>elemento A</b>	<b>elemento B</b>		
	Indurito	Indurito	SI	SI
	Indurito	Temperato	SI	SI
	Temperato	Temperato	SI	SI

- (1) Pareti inclinate di oltre 15° rispetto alla verticale che si affacciano su una zona occupata.  
 (2) Ad eccezione dei parapetti, perché la norma UNI 7697 per la sicurezza delle vetrazioni impone d'utilizzare un vetro stratificato di classe di resistenza all'urto certificata 1(B)1 secondo UNI EN 12600.  
 (3) Per la protezione contro le cadute la vetrazione deve essere di classe di resistenza all'urto certificata 1(B)1 secondo UNI EN 12600 [UNI 7697]  
 (4) La classe del vetro 1(B)1 difficilmente può essere ottenuta con la composizione Ricotto-Ricotto.

Per quegli elementi soggetti anche a particolari azioni antropiche, quali parapetti e barriere, occorre ricordare che indicazioni riguardo alla sicurezza in uso sono riportate anche in specifiche norme di prodotto, fra le quali le [UNI EN 12600](#), [UNI 10806](#), [UNI 10809](#), [UNI EN 14019](#), [UNI EN 12150](#).

Un'indicazione sul tipo di vetro da utilizzarsi ai fini del comportamento post-rottura è riportata nella Tabella 6. Le classi di prestazioni all'impatto utilizzabili per le varie applicazioni edilizie di vetro piano sono previste nella UNI EN 12600.

- **Tabella 6** - Tipologia di vetro di vetro per parapetti e barriere.

<b>Tipo di vetro</b>	<b>Natura dei componenti</b>	<b>Elemento verticale</b>	<b>Classe prestazionale minima di resistenza all'impatto di cui alla UNI EN 12660 secondo la UNI 7697</b>
Monolitico	Temperato	SI (se la rottura del componente non comporta cadute nel vuoto)	In funzione dell'applicazione, secondo quanto previsto dalla norma UNI 7697.

Stratificato	Temperato/Temperato	SI Per parapetti a fissaggio puntuale delle vetrazioni, vedere Tabelle 3.5-3.6-3.7 in funzione del tipo di fora-tura prevista dal fissaggio utilizzato	(Esempio: classe 1(B)1 in caso di rischio di caduta nel vuoto)
	Temperato/Indurito Temperato/Ricotto		
	Indurito/Indurito Indurito/Ricotto Ricotto/Ricotto		
Nota: La UNI 7697 indica di impiegare vetro stratificato nel caso in cui si possa verificare caduta nel vuoto.			

## Art. 3.16 ESECUZIONE DI INTONACI

### 3.16.1) Premessa

L'intonaco è il sottile strato di malta che riveste le strutture edilizie ed assolve sia alla funzione di proteggerle dall'azione disgregante degli agenti atmosferici e dai fattori ambientali del microclima interno come la condensa superficiale, sia di finitura esterna e interna alle stesse, per garantire una superficie sufficientemente regolare, complanare e priva di sporgenze.

Genericamente, nelle tecniche esecutive tradizionali, lo spessore è compreso tra 1,5 cm, per garantire una buona resistenza, e 2,5 cm, per evitare un accentuato ritiro e il suo distacco dovuto al peso proprio.

Nel caso di utilizzo di malte premiscelate, gli spessori del rivestimento sono ridotti, avendo componenti omogeneamente dosati, mentre aumentano negli intonaci per esterni e per di interventi di restauro in cui risulta indispensabile riproporre materiali, tecniche ed effetti appartenenti a tradizioni costruttive passate.

In definitiva con le attuali tecniche produttive ed esecutive possiamo fissare degli spessori in 1,5 cm per gli intonaci interni e in 2 cm per quelli esterni. Quando si utilizzano intonaci interni preconfezionati, applicati su fondi regolari di nuova costruzione, il rivestimento è assimilabile quasi ad una rasatura con spessori inferiori ad 1 cm.

### 3.16.2) I componenti dell'intonaco

La malta per intonaco è costituita da uno o più leganti quali cemento, calce idraulica, calce aerea, gesso, da un inerte fine (sabbia) e da acqua, con proporzioni adeguate al tipo di intonaco ed agli strati. Alcuni inerti, come la pozzolana, offrono un contributo attivo al composto, aggiungendo alla malta particolari qualità di idraulicità o di resistenza, mentre l'uso di leganti con un basso contenuto alcalino, come la calce, evitano la formazione di efflorescenze.

Il legante e l'inerte dovranno essere mescolati preventivamente a secco, mentre l'acqua sarà aggiunta gradualmente e in quantità adeguata, per limitare il ritiro idraulico, fino ad ottenere la giusta consistenza d'impasto.

Al composto potranno essere aggiunte anche sostanze additanti per conferire particolari qualità o modificare alcune proprie della malta, ottenendo malte fortemente indurenti, ignifughe, impermeabilizzanti, non gelive, con potere termoisolante e fonoassorbente, con presa e indurimento accelerati o ritardati, con maggior lavorabilità o con minor ritiro.

Le malte secche preconfezionate per intonaco, garantiscono composizioni molto omogenee della miscela e tempi di posa ridotti, poiché, in genere, per stendere il primo, o eventualmente i primi due strati, vengono utilizzate intonacatrici pneumatiche.

L'intonaco tradizionale è composto da tre strati:

1. il rinzaffo ha la funzione di aggrappo al supporto e di livellamento di massima della superficie delle pareti;
2. l'arriccio concretizza il corpo dell'intonaco ed ha funzione prevalente di tenuta idrica e di resistenza meccanica;
3. la finitura, infine, crea la finitura superficiale e costituisce una prima barriera, comunque permeabile al vapore, alla penetrazione dell'acqua.

Per i descritti motivi la stesura dell'intonaco in fasi successive, con strati di spessore ridotto, agevola la penetrazione dell'aria, assicurando il processo di carbonatazione, ossia indurimento, della malta che avviene dall'esterno verso l'interno dell'intonaco. A questo processo collabora anche la sabbia; poiché contribuisce ad incrementare i fori capillari della struttura.



Quindi l'intonaco dovrà presentare una resistenza, nei vari strati, decrescente dall'interno verso l'esterno, e una porosità decrescente in modo inverso, favorendo il fondamentale scambio di vapore fra superficie interna ed esterna, contestualmente alla massima impermeabilità all'acqua

### **Normativa di riferimento**

Le prescrizioni da tener presente per una corretta esecuzione dell'intonaco esterno ed interno, sono riportate nelle seguenti Norme UNI:

- [UNI EN 998-1](#) che illustra le specifiche per le malte per intonaci interni;
- [UNI EN 13914-1](#) e [UNI EN 13914-2](#) che descrivono le modalità di progettazione, preparazione e applicazione di intonaci esterni e interni.

### **3.16.3) Classificazione e tipologie di intonaco**

Negli intonaci per **esterni** risulta prevalente la funzione protettiva, per cui si preferiscono malte che danno un'efficace difesa dagli agenti atmosferici, come quelle che hanno tra i principali leganti cemento e/o la calce idraulica e la sabbia silicea come inerte. Certamente sono da preferire intonaci a tre strati, perché assicurano rivestimenti con spessore accentuato ed è fondamentale che lo strato finale sia eseguito senza cavillature. Anche l'eventuale pigmentazione dovrà essere resistente all'azione degli agenti atmosferici.

Negli intonaci per **interni** hanno un ruolo prevalente le funzioni estetiche, igieniche e la necessità di evitare le asperità della muratura grezza. Per realizzare una superficie perfettamente piana ed evitare la comparsa di fenomeni microfessurativi, è preferibile utilizzare malte a base di gesso o di calce aerea, o al limite semidraulica, che hanno ritiri minimi e una buona lavorabilità. Spesso a questo primo strato si può sovrapporre una rasatura a base di scagliola o altro materiale analogo.

#### **Intonaco civile**

Rappresenta un intonaco a più strati con l'identificazione delle caratteristiche di ciascun strato e un'accurata finitura superficiale, detta frattazzatura fine, ovvero lisciatura tramite frattazzo e sabbia fine.

L'intonaco civile compare per lo più all'interno degli intonaci ordinari".

Abbiamo diverse varianti dell'intonaco civile, rispetto al tipo di finitura, alla protezione e durata che vogliamo conseguire. In particolare possiamo ottenere un intonaco caratterizzato da:

- un'ulteriore velatura con malta caratterizzata da sabbia finissima;
- dal solo rinzaffo avente una granulometria grossa della sabbia, solo a protezione della muratura (intonaco rustico);
- dall'applicazione del solo arriccio con o senza rinzaffo (intonaco grezzo).

#### **Intonaco rustico**

Questo intonaco viene di norma utilizzato nell'edilizia di poco pregio, quando vi è la necessità di dare una protezione generica alle murature oppure quando è necessario coprire solo il supporto.

Per la preparazione dell'intonaco rustico si utilizza malta di cemento, per praticità di applicazione, elevata resistenza meccanica e capacità di coesione con la muratura. Per tale motivo l'aspetto finale sarà rugoso, scabro, irregolare, con una finitura superficiale decisamente irregolare, che potrà essere picchiettata, ancora fresca, con una scopa spuntata, o spianata in maniera grossolana con la cazzuola.

#### **Intonaco grezzo**

L'intonaco grezzo viene in genere messo in opera per rivestire ambienti interrati, cioè dove occorre dare una protezione sommaria alle murature o semplicemente nascondere il supporto.

È generalmente preparato con della malta di cemento o malta bastarda a base di calce-cemento, che gli concede un aspetto marcatamente scabro, essendo liscio grossolanamente con la staggia passata sulle fasce di riferimento per la planarità e lo spessore dell'intonaco (guide).

#### **Intonaci additivati**

Gli intonaci additivati rappresentano quella tipologia di rivestimento che usano sia sostanze additanti, come ad esempio acceleranti o ritardanti di presa, fluidificanti, per migliorare le possibilità esecutive del rivestimento, sia quella che utilizza prodotti per modificare le prestazioni del rivestimento quali materiali termo-isolanti, fonoassorbenti, ignifughi.

Nello specifico al normale composto di malta vengono aggiunti uno o più additivi durante la sua miscelazione, o si utilizzano degli intonaci contenenti già gli additivi definiti intonaci premiscelati.

### **3.16.4) Modalità di esecuzione**

Per una buona realizzazione di un intonaco è indispensabile, oltre alla scelta dei materiali componenti, dal tipo di stratificazione e dalla rigorosa posa in opera, rispettare le regole dell'arte, che andiamo ad elencare.

#### **Condizioni ambientali**

L'esecuzione dell'intonaco dovrà avvenire nelle stagioni intermedie per evitare i danni determinati dal gelo o dal caldo eccessivo, infatti:

- nel primo caso vi potrà essere una repentina interruzione della fase di presa e la disgregazione dei materiali gelivi;
- nel secondo la rapida evaporazione dell'acqua dell'impasto, potrà accentuare il ritiro e alterare il processo di indurimento.

Per tale motivo nella preparazione dell'intonaco bisognerà rispettare questi parametri ambientali della temperatura e dell'umidità relativa:

- temperatura compresa tra i 5 e 35 °C;
- umidità relativa inferiore al 65%.

#### **Ponteggi**

Per ottenere un rivestimento omogeneo dal punto di vista fisico e dell'aspetto, i ponteggi dovranno essere collocati ad una distanza di circa 20 cm dalla parete muraria, in modo da consentire la posa dell'intonaco senza soluzione di continuità, ed i collegamenti fra parete e ponteggi non dovranno obbligare a ripassi successivi.

#### **Preparazione del supporto**

Prima dell'applicazione dell'intonaco si dovrà verificare che il supporto murario abbia terminato il proprio assestamento e che sia omogeneo dal punto di vista della conducibilità termica e della capacità di assorbimento idrico, per cui:

1. andranno eliminati tutti i fenomeni evidenti di umidità nella muratura, poiché la loro presenza provoca danni allo strato di intonaco, come la disgregazione dei materiali gelivi che provoca l'aumento di volume delle particelle d'acqua alle basse temperature;
2. dovrà essere accuratamente pulita la superficie da intonacare, in particolar modo nel caso di vecchie strutture, eliminando ogni particella mobile spazzolando e/o lavando la muratura per eliminare la polvere che pregiudicherebbe la perfetta adesione della malta;
3. la muratura da intonacare andrà bagnata abbondantemente per evitare che, a causa del potere assorbente della muratura, la malta costituente l'intonaco venga impoverita della propria acqua di impasto e per eliminare l'aria negli interstizi e nelle microfessurazioni del supporto;
4. la superficie del supporto dovrà essere ruvida in maniera omogenea, per consentire un'efficace aderenza dell'intonaco. In presenza di murature in calcestruzzo, ossia di superfici lisce, si dovrà spruzzare la superficie del paramento con malta cementizia grassa o molto fluida, per ottenere un buon aggrappo per l'intonaco. Eventualmente si potranno disporre delle reti porta-intonaco opportunamente fissate al supporto, oppure mediante applicazione a pennello o a rullo di sostanze come l'acetato di polivinile, si potrà realizzare una pellicola in grado di far aderire meglio l'intonaco alla muratura.

Prima della stesura dell'intonaco si dovranno predisporre le maschere delle aperture che serviranno anche come ferma-intonaco, nonché si dovranno proteggere le scatole esterne dell'impianto elettrico e ogni altra predisposizione impiantistica, ovviamente da liberare prima che l'intonaco si sia indurito.

#### **Superfici curve**

Per rivestire le superfici convesse si dovranno costruire delle sagome curve in grado di abbracciare una parte o l'intera estensione di superficie curva, che saranno utilizzate facendole scorrere verticalmente sulle apposite guide, oppure lungo fili verticali tesi. Potremmo avere un risultato meno preciso con l'uso della staggia nel senso parallelo alle rette generatrici del piano curvato.

La lisciatura dell'ultimo strato dell'intonaco dovrà essere realizzata con un frattazzo di piccole dimensioni.

In presenza di superfici concave le sagome potranno essere fatte scorrere con maggiore facilità in aderenza alla muratura da intonacare, essendo collegate con raggi inestensibili al centro della curvatura.

#### **Esecuzione degli spigoli vivi**

Per una perfetta realizzazione degli spigoli si applicherà un listello rettilineo in legno che dovrà sporgere, rispetto alla parete da intonacare, tanto quanto le guide della stessa, appoggiando il regolo, eseguendo l'arricciatura, sulla guida più vicina e sul listello. Successivamente, prima che l'intonaco asciughi, si dovrà

togliere il listello per fissarlo sulla parete intonacata, per farlo sporgere al livello delle guide della seconda parete, e procedere ad arricciare la superficie muraria fra la guida e il listello.

Quando l'intonaco avrà una certa consistenza, ma non completamente asciutto, si potrà togliere il listello: avremo uno spigolo ben definito, privo di segni di discontinuità fra il rivestimento delle due pareti.

Si adotterà questa procedura per rivestire sia le spalle delle aperture, sia le intersezioni fra pareti. Eventualmente, per rinforzare questi punti deboli potrà ricorrere a profili, generalmente metallici, opportunamente sagomati.

#### **Rinforzo dei punti deboli**

Laddove si preveda la possibilità di frequenti urti bisognerà rinforzare l'intonaco mediante materiali più resistenti oppure introducendo reti di armatura nel suo spessore. Inoltre andranno sempre previsti dei profili metallici traforati, negli spigoli vivi, annegati a filo intonaco, che contribuiranno anche alla perfetta esecuzione dello spigolo stesso, e fungeranno da guida per entrambi i lati.

#### **Presenza di supporti differenti**

Nel caso in cui siano compresenti dei supporti di materiali diversi, ad esempio la presenza di muratura in laterizio accostati a pilastri in c.a., sarà necessario applicare sulle superfici una rete metallica di armatura di poliestere o di fibra di vetro, posizionata in corrispondenza delle soluzioni di disomogeneità.

#### **Esecuzione dell'attacco a terra**

Il distacco dell'intonaco a diretto contatto col terreno o con le pavimentazioni è tra i principali fenomeni del suo degrado dell'intonaco che si può presentare, motivo per cui bisognerà evitare che l'umidità e l'acqua piovana non ristagnino nelle suddette zone.

Servirà, quindi, dotare le pareti di zoccolature resistenti e, eventualmente, interrompere prima del contatto col terreno l'intonaco, proseguendo con ferma-intonaco e zoccoli di altro materiale o di malta resistente all'umidità.

#### **Giunti di dilatazione**

L'esecuzione di questi giunti sarà necessaria per creare un'interruzione nelle parti di intonaco di notevole estensione, consentendo di ripartire i movimenti differenziali della propria massa, dovuti a dilatazioni e contrazioni termiche. Tali giunti, di norma, sono composti da due profili accostati in PVC rigido (oppure in acciaio galvanizzato, in alluminio o in lamiera verniciata) con interposto un giunto plastico dal comportamento elastico.

#### **Giunti di frazionamento**

Questi giunti, composti da profili in materiale analogo ai giunti di dilatazione, dovranno essere messi in opera nelle zone maggiormente esposte a tensionamenti, come gli angoli fra pareti, cambi di materiale nel supporto, zone con forte esposizione a fonti termiche, poiché consentiranno all'intonaco di seguire i movimenti differenziali dell'intonaco prodotti da cause termiche e/o statiche.

Ricordiamo che in presenza di intonaci armati con rete metallica, quest'ultima andrà ripartita in corrispondenza dei giunti di dilatazione e non di quelli di frazionamento.

I giunti di frazionamento dovranno essere impermeabilizzati con mastici elastici e, come per quelli di dilatazione, non andranno ricoperti con intonaco.

#### **Protezione dell'intonaco fresco**

Per evitare o limitare i danni all'intonaco da una rapida essiccazione che determina l'interruzione prematura del processo di presa e indurimento della malta, si dovranno proteggere le superfici murarie intonacate con teli bagnati o teli di plastica.

Si dovranno, inoltre, irrorare d'acqua la superficie dell'intonaco per almeno 8 giorni, evitando di bagnare nelle ore più calde della giornata, per evitare che l'intensa evaporazione possa incrementare il ritiro.

#### **Protezione dell'intonaco maturo**

Per salvaguardare il più possibile tenuta e struttura dell'intonaco, bisognerà impedire che la pioggia battente possa raggiungere la parete, poiché, tale condizione, oltre ad incrementare il tasso di umidità, può erodere il rivestimento e alterare la sua eventuale pigmentazione.

A questo scopo è sempre opportuno prevedere a protezione delle facciate, soprattutto quelle maggiormente esposte alle intemperie, sporti orizzontali, quali gli aggetti delle falde di copertura, logge, balconi, portici, pensiline, i quali provvedono a proteggere efficacemente le superfici intonacate sottostanti.

### **Trattamento cromatico dell'intonaco**

Tra i trattamenti cromatici dell'intonaco possiamo avere:

- la tinteggiatura superficiale;
- la posa di un ulteriore strato di finitura (sovraintonaco o rasatura) con materiali di diversa natura, facendo particolare attenzione al loro grado di traspirabilità;
- la colorazione in pasta con pigmenti inorganici immessi nell'ultimo strato (ad esempio la finitura pietrificante tipo Terranova);
- l'aggiunta sopra l'ultimo strato di inerti con particolari qualità cromatiche.

Inoltre esistono sovraintonaci o strati di rasatura finale che applicati su di un intonaco tradizionale con una particolare tecnica di spatolatura, riproducono effetti madreperlato o marmorini, oppure:

- rivestimenti a base di silicati, utilizzati sia come strato di finitura sia come sovraintonaco, caratterizzati da elevata traspirabilità, idrorepellenza e resistenza agli ambienti aggressivi urbani;
- rivestimenti a base di calce aerea additivata per la simulazione di intonaci a stucco, o quelli a base quarzosa o acrilica.

In ogni modo sarà indispensabile conseguire una compatibilità fra lo strato di finitura, o il sovraintonaco, e gli strati sottostanti. Infatti la base di intonaco dovrà essere più o meno lisciata a seconda della tipologia di prodotto da sovrapporre e, in alcuni casi, sarà necessaria, preventivamente, la stesura di un primer.

In genere questi prodotti saranno facilmente applicabili con i metodi tradizionali, cioè utilizzando la cazzuola grande quadra o il frattazzo, oppure con sistemi diversi come il rullo, la spatola, la spruzzatura, al fine di ottenere diversi effetti.

### **Accessori per la corretta posa in opera**

Elementi quali guide, angolari-paraspigolo, coprifilo, bande d'arresto, giunti di dilatazione e di frazionamento, devono essere utilizzati rispettivamente per:

- facilitare la posa complanare e nel giusto spessore dell'intonaco;
- rinforzare o proteggere i punti critici del rivestimento come gli spigoli;
- terminare il rivestimento a intonaco in un qualsiasi punto della parete, anche in situazione angolare, come ad esempio nei vani finestra, ove occorre passare da un intonaco esterno a uno interno;
- creare una soluzione di continuità nel rivestimento.

Tali elementi sono in profilati forati o in lamiera stirata, quando vengono inglobati efficacemente nella malta, altrimenti, se utilizzati sopra l'intonaco, sono privi di forature. In genere sono realizzati in PVC, lamiera zincata, acciaio galvanizzato, acciaio inox, alluminio naturale, alluminio preverniciato o ferro battuto.

I profili in lamiera zincata sono adatti in presenza di malte a base di calce, calce-cemento, cemento, gesso, per le malte a base di gesso sono più indicati quelli in alluminio, mentre l'acciaio inox è il materiale più valido per gli ambienti esterni e in presenza di sostanze aggressive.

### **Applicazione meccanica dell'intonaco**

Con l'uso sempre più diffuso di intonaci premiscelati comprensivi di leganti, inerti ed additivi idonei ai diversi utilizzi, si riducono i rischi di errori nella miscelazione delle quantità dei componenti e si snelliscono le procedure di applicazione.

Infatti in presenza di materiali premiscelati confezionati in sacchi, per preparare e applicare la malta rapidamente, abbiamo la possibilità di utilizzare svariati macchinari, come ad esempio:

- l'impastatrice meccanica elettrica in batteria con un'intonacatrice meccanica, per l'impasto automatico della miscela;
- l'intonacatrice meccanica elettrica, avente un sistema pneumatico per il trasferimento del materiale sul luogo di applicazione e per spruzzarlo sulla parete.

Le intonacatrici si differenziano a seconda che presentino:

- il trasferimento della malta già confezionata;
- il trasferimento per canali separati dell'acqua e della miscela secca con miscelazione finale in uscita: l'aria compressa la miscela di sabbia e legante in un tubo, alla cui estremità si trova una lancia con ugelli che spruzzano acqua nella quantità necessaria alla giusta lavorabilità (in questo caso la macchina funge anche da impastatrice).

### **3.16.5) Controllo del risultato finale**

Anzitutto, si procede al controllo visivo delle superfici intonacate sotto l'azione della luce radente, poiché, nei limiti delle tolleranze consentite, la superficie finale dell'intonaco dovrà risultare:

- piana e priva di irregolarità evidenti;
- priva di fessurazioni a vista, di screpolature o sbollature superficiali;
- senza fenomeni di efflorescenza;
- con perfetta adesione al supporto sottostante e non dovranno, inoltre, presentare alterazioni evidenti nelle eventuali tinte sovrapposte.

Dopo aver verificato la verticalità e la planarità dell'intonaco, si potrebbe effettuare il controllo della effettiva regolarità geometrica del rivestimento, avendo come riferimento i seguenti parametri:

- verifica della verticalità  $\leq 5$  mm mediante filo a piombo;
- verifica della planarità locale (scarto rispetto al piano teorico)  $\leq 4$  mm mediante l'uso del regolo di un metro applicato in tutti i sensi sulla parete;
- verifica della rettilineità degli spigoli e dei giunti (scarto rispetto alla linea media, per piano o per altezza di vano)  $\leq 5$  mm.

### **Art. 3.17 OPERE DA CARPENTIERE**

Le opere da carpentiere riguardano generalmente la realizzazione di casseforme, ossia un insieme di elementi piani, curvi e di dispositivi per l'assemblaggio e la movimentazione che devono svolgere la funzione di contenimento dell'armatura metallica e del getto di conglomerato cementizio durante il periodo della presa. In particolare, si definisce cassetta, o più semplicemente cassero, l'insieme degli elementi (perlopiù in legno) che contengono il getto di conglomerato cementizio e che riproducono fedelmente la forma della struttura da realizzare, mentre si definisce banchinaggio l'assemblaggio di tutti gli elementi di sostegno.

La cassaforma è quindi, un sistema atto a realizzare un manufatto in calcestruzzo con determinate caratteristiche di forma e qualità. La qualità del manufatto dipende anche dalle deformazioni e dalla finitura superficiale. (Vedi il capitolo [Qualità dei materiali e dei componenti](#))

Al fine di conseguire le caratteristiche richieste, le prestazioni delle casseforme sono influenzate da:

- le specifiche di progetto del manufatto;
- le modalità di costruzione del manufatto; - le proprietà del calcestruzzo;
- le modalità di esecuzione del getto.

La norma [UNI 11763-1](#) fornisce i requisiti generali per la progettazione, la costruzione e l'utilizzo delle casseforme verticali componibili e non, destinate alla realizzazione di attrezzature provvisorie atte a contenere il calcestruzzo durante il getto e la maturazione, corredate da sistemi e/o strutture di stabilizzazione e/o di puntellamento di contrasto.

I casseri potranno essere in legno grezzo o lavorato, ma anche in materiale plastico (PVC), in metallo, in EPS, ecc.

L'addetto alla professione di carpentiere, secondo i requisiti, le conoscenze e le abilità dettate dalla norma [UNI 11742](#), dovrà prestare particolare attenzione alle tavole in legno grezzo affinché siano idonee e bagnate prima del getto per evitare che assorbano acqua dall'impasto cementizio e, se autorizzato, trattate con disarmante per impedirne l'aderenza al calcestruzzo. In proposito saranno propedeutiche le indicazioni della Direzione lavori.

In generale, il montaggio di casseforme in legno ed il relativo smontaggio avverrà secondo le seguenti modalità:

- approvvigionamento e movimentazione delle cassette ed armature di sostegno
- allestimento dell'area necessaria per la lavorazione dei casseri
- realizzazione delle tavole in legno mediante taglio con sega circolare
- posizionamento dei casseri, delle armature di sostegno o banchinaggio, secondo le modalità di progetto- disarmo delle cassette
- accatastamento e pulizia delle cassette

Nell'esecuzione dell'opera potrà essere richiesto l'uso di macchine, attrezzature, sostanze chimiche (oli disarmanti, ecc.) ed opere provvisorie per le quali il carpentiere dovrà adoperarsi per mettere in atto tutte le procedure di salvaguardia e sicurezza necessarie adottando DPI adeguati, conformemente al d.lgs. 81/2008 e s.m.i.

Se la cassaforma non sarà rimossa dopo il getto, rimanendo solidale con il materiale, si parlerà di "cassaforma a perdere".

La cassaforma a perdere potrà essere utilizzata per la realizzazione di vespai, intercapedini e pavimenti aerati, nonché sotto forma di pannelli realizzati con materiali termoisolanti (es. polistirolo, ecc.), per conferire alla struttura un'ideale inerzia termica. In tali casi, i casseri avranno un prezzo distinto da quelli riutilizzabili.

La funzione del cassero sarà sia geometrica, in modo tale che il calcestruzzo gettato possa assumere la forma richiesta dal progetto, che meccanica, cioè essere in grado di sopportare la pressione del getto sulle sue pareti e l'azione delle vibrazioni di costipamento. La cassaforma dovrà inoltre garantire la tenuta stagna del getto, poiché la mancanza di tenuta potrebbe determinare la fuoriuscita della frazione più fine dell'impasto con la conseguente formazione di una struttura spugnosa e con nidi di ghiaia.

Nel caso di realizzazione di pareti in calcestruzzo, saranno utilizzati idonei puntelli di sostegno nella quantità e dimensione sufficiente a contenere la pressione esercitata dal calcestruzzo fresco sul paramento dei casseri. La rimozione dei casseri o disarmo sarà quindi effettuata previo accertamento che la resistenza del calcestruzzo gettato in opera abbia raggiunto la resistenza minima di progetto.

Tutti i prodotti e/o materiali di cui al presente articolo, qualora possano essere dotati di marcatura CE secondo la normativa tecnica vigente, dovranno essere muniti di tale marchio.

### **Art. 3.18 OPERE DI TINTEGGIATURA, VERNICIATURA E COLORITURA**

#### **Preparazione delle superfici e applicazione delle pitture**

Le operazioni di tinteggiatura, coloritura o verniciatura dovranno essere precedute da un'accurata preparazione delle superfici interessate (raschiatura, scrostatura, stuccatura, levigatura e pulizia) con modalità e sistemi idonei ad assicurare la perfetta riuscita del lavoro.

In particolare dovrà curarsi che le superfici si presentino perfettamente pulite e pertanto esenti da macchie di sostanze grasse od untuose, da ossidazioni, ruggine, scorie.

Nel corso dell'applicazione delle pitture dovrà essere posta particolare cura agli spigoli e alle zone difficilmente accessibili.

L'applicazione dovrà essere effettuata esclusivamente con prodotti pronti all'uso e preparati nei modi stabiliti dalle case produttrici; non sarà, quindi, consentito procedere, salvo altre prescrizioni, ad ulteriori miscele con solventi o simili che non siano state specificatamente prescritte.

Tutti i prodotti dovranno trovarsi nei recipienti originali, sigillati, con le indicazioni del produttore, le informazioni sul contenuto, le modalità di conservazione ed uso e quanto altro richiesto per l'impiego dei materiali.

La temperatura ambiente non dovrà in ogni caso superare i 40°C mentre la temperatura delle superfici dovrà essere compresa fra i 5°C e 50°C con un massimo di 80% di umidità relativa.

L'applicazione dei prodotti vernicianti non dovrà venire effettuata su superfici umide; in esterno pertanto, salvo l'aggiunta di particolari prodotti, le stesse operazioni saranno sospese con tempo piovoso, nebbioso od in presenza di vento.

In ogni caso, le opere eseguite dovranno essere protette fino a completo essiccamento in profondità, dalle correnti d'aria, dalla polvere, dall'acqua, dal sole e da ogni causa che possa costituire origine di danno e di degenerazione in genere.

L'Appaltatore dovrà adottare inoltre ogni precauzione e mezzo atti ad evitare spruzzi, sbavature e macchie di pitture, vernici, smalti sulle opere già eseguite (pavimenti, rivestimenti, zoccolatura, intonaci, infissi, apparecchi sanitari, rubinetterie ecc.) restando a carico dello stesso ogni lavoro o provvedimento necessari per l'eliminazione degli imbrattamenti, dei degradi nonché degli eventuali danni apportati.

La Direzione dei Lavori avrà la facoltà di ordinare, a cura e spese dell'Appaltatore, il rifacimento delle lavorazioni risultanti da esecuzione non soddisfacente e questo sia per difetto dei materiali impiegati, sia per non idonea preparazione delle superfici, per non corretta applicazione degli stessi, per mancanza di cautele o protezioni o per qualunque altra causa ascrivibile all'Appaltatore.

L'Appaltatore dovrà procedere con immediatezza a tali rifacimenti, eliminando nel frattempo eventuali danni conseguenti dei quali rimane, in ogni caso ed a tutti gli effetti, unico responsabile.

In ogni caso le opere eseguite dovranno essere protette, fino al completo essiccamento, dalla polvere, dall'acqua e da ogni altra fonte di degradazione.

Tutti i componenti base, i solventi, i diluenti e gli altri prodotti usati dalle case produttrici per la preparazione delle forniture, dalla mano d'opera per l'applicazione e gli eventuali metodi di prova, dovranno essere conformi alla normativa vigente ed avere caratteristiche qualitative costanti confermate dai marchi di qualità.

Prima dell'applicazione di ogni successiva mano di pittura la mano precedente dovrà essere completamente essiccata o indurita e, inoltre, dovrà essere riparato ogni eventuale danneggiamento delle mani già applicate, utilizzando lo stesso tipo di pittura usato in precedenza.

La scelta dei colori è dovuta al criterio insindacabile della Direzione dei Lavori e non sarà ammessa alcuna distinzione tra colori ordinari e colori fini, dovendosi in ogni caso fornire i materiali più fini e delle migliori qualità.

Il colore di ogni mano di pittura dovrà essere diverso da quello della mano precedente per evitare di lasciare zone non pitturate e per controllare il numero delle passate che sono state applicate.

In caso di contestazione, qualora l'Appaltatore non sia in grado di dare la dimostrazione del numero di passate effettuate, la decisione sarà a sfavore dell'Appaltatore stesso. Comunque egli ha l'obbligo, dopo l'applicazione di ogni passata e prima di procedere all'esecuzione di quella successiva, di farsi rilasciare dal personale della Direzione dei Lavori una dichiarazione scritta.

Prima d'iniziare le opere da pittore, l'Appaltatore ha inoltre l'obbligo di eseguire nei luoghi e con le modalità che gli saranno prescritti, i campioni dei vari lavori di rifinitura, sia per la scelta delle tinte che per il genere di esecuzione, e di ripeterli eventualmente con le varianti richieste, sino ad ottenere l'approvazione della Direzione dei Lavori. Egli dovrà infine adottare ogni precauzione e mezzo atti ad evitare spruzzi o macchie di tinte o vernici sulle opere finite (pavimenti, rivestimenti, infissi, ecc.), restando a suo carico ogni lavoro necessario a riparare i danni eventualmente arrecati.

**Le opere di verniciatura su manufatti metallici** saranno precedute da accurate operazioni di pulizia (nel caso di elementi esistenti) e rimozione delle parti ossidate; verranno quindi applicate almeno una mano di vernice protettiva ed un numero non inferiore a due mani di vernice del tipo e colore previsti fino al raggiungimento della completa uniformità della superficie.

#### **Malta cementizia anticorrosiva bicomponente per la protezione dei ferri d'armatura**

L'applicazione del prodotto avverrà con pennello in almeno due mani fino a coprire completamente il ferro con uno spessore di circa 2 mm.

I ferri di armatura dovranno essere liberi da calcestruzzo deteriorato, da sostanze grasse, dalla ruggine. A tale scopo sarà se necessario eseguita una sabbiatura al fine di portare le armature allo stato di metallo bianco. Se ciò non fosse possibile, si procederà quanto meno ad accurata spazzolatura con mezzi meccanici o manuali.

Saranno comunque attuate puntualmente dall'Appaltatore tutte le prescrizioni specifiche del prodotto fornite dall'azienda produttrice della malta impiegata, nonché le istruzioni operative impartite dalla Direzione Lavori.

**Verniciature su legno.** Per le opere in legno, la stuccatura ed imprimitura dovrà essere fatta con mastici adatti, e la levigatura e rasatura delle superfici dovrà essere perfetta.

**Nelle opere di verniciatura eseguite su intonaco,** oltre alle verifiche della consistenza del supporto ed alle successive fasi di preparazione si dovrà attendere un adeguato periodo, fissato dalla Direzione dei Lavori, di stagionatura degli intonaci; trascorso questo periodo si procederà all'applicazione di una mano di imprimitura (eseguita con prodotti speciali) o una mano di fondo più diluita alla quale seguiranno altre due mani di vernice del colore e caratteristiche fissate.

La tinteggiatura potrà essere eseguita, salvo altre prescrizioni, a pennello, a rullo, a spruzzo, ecc. in conformità con i modi fissati per ciascun tipo di lavorazione.

#### **IDROSABBIATURA**

Idrosabbiatura a pressione realizzata mediante l'uso di idropulitrice con pressione variabile con sabbia di quarzo di opportuna granulometria.

#### **TEMPERA**

Tinteggiatura a tempera di pareti e soffitti con finitura di tipo liscio o a buccia d'arancio a coprire interamente le superfici trattate, data a pennello o a rullo previa rasatura e stuccatura ed eventuale imprimitura a due o più mani.

#### **TINTEGGIATURA LAVABILE**

- Tinteggiatura lavabile del tipo:

- a) a base di resine vinil-acriliche;
- b) a base di resine acriliche;

per pareti e soffitti con finitura di tipo liscio a coprire interamente le superfici trattate, data a pennello o a rullo previa rasatura e stuccatura ed eventuale imprimitura a due o più mani;

- Tinteggiatura lavabile a base di smalti murali opachi resino-sintetici del tipo:

- a) pittura oleosa opaca;
- b) pittura oleoalchidica o alchidica lucida o satinata o acril-viniltuolenica;
- c) pitture uretaniche;

per pareti e soffitti con finitura di tipo liscio a coprire interamente le superfici trattate, data a pennello o a rullo previa rasatura e stuccatura ed eventuale imprimitura a due o più mani.

### **RESINE SINTETICHE**

Dovranno essere composte dal 50% ca. di pigmento e dal 50% ca. di veicolo (legante +solvente), essere inodori, avere un tempo di essiccazione di 8 ore ca., essere perfettamente lavabili senza presentare manifestazioni di alterazione.

Nel caso di idropitture per esterno la composizione sarà del 40% ca. di pigmento e del 60% ca. di veicolo con resistenze particolari agli agenti atmosferici ed agli attacchi alcalini.

La tinteggiatura o rivestimento plastico murale rustico dovrà essere a base di resine sintetiche in emulsione con pigmenti e quarzi o granulato da applicare a superfici adeguatamente preparate e con una mano di fondo, data anche in più mani, per una quantità minima di kg.1,2/m2. posta in opera secondo i modi seguenti:

- a) pennellata o rullata granulata per esterni;
- b) graffiata con superficie fine, massima granulometria 1,2 mm. per esterni.

### **FONDI MINERALI**

Tinteggiatura di fondi minerali assorbenti su intonaci nuovi o vecchi esterni nei centri storici, trattati con colori minerali senza additivi organici ovvero liberati con un opportuno sverniciatore da pitture formanti pellicola, con colore a due componenti con legante di silicato di potassio puro (liquido ed incolore) ed il colore in polvere puramente minerale con pigmenti inorganici (per gruppi di colori contenenti una media percentuale più o meno elevata di ossidi pregiati), per consentire un processo di graduale cristallizzazione ed aggrappaggio al fondo senza formare pellicola, idrorepellente ed altamente traspirante con effetto superficiale simile a quello ottenibile con tinteggio a calce, resistente al calore, ai raggi ultravioletti ed ai fumi industriali, coprente, lavabile, resistente a solvente, inodore e non inquinante, fortemente alcalino, da applicare con pennello in tre mani previa preparazione del sottofondo.

### **VERNICIATURA CLS**

Verniciatura protettiva di opere in calcestruzzo armato e non, poste all'esterno o all'interno liberate, con opportuno sverniciatore da eventuali pitture formanti pellicola mediante colore a base di silicati di potassio modificati (per gruppi di colori contenenti una media percentuale più o meno elevata di ossidi pregiati) e carichi minerali tali da consentire la reazione chimica con il sottofondo consolidandolo e proteggendolo dalla neutralizzazione (carbonatazione e solfatazione), idrorepellente e traspirante, resistente al calore, ai raggi ultravioletti ed ai fumi industriali, lavabile, resistente a solvente, inodore e non inquinante, fortemente alcalino, opaco come minerale, da applicare a pennello e/o a rullo in almeno tre mani previa preparazione del sottofondo.

### **PRIMER AL SILICONE**

Applicazione di una mano di fondo di idrorepellente, a base di silicani o silicati, necessario per il trattamento preliminare di supporti soggetti ad umidità da porre in opera a pennello o a rullo previa pulizia superficiale delle parti da trattare.

### **CONVERTITORE DI RUGGINE**

Applicazione di convertitore di ruggine su strutture ed infissi di metallo mediante la posa in opera di due mani a pennello o a spruzzo di una resina copolimerica vinil-acrilica in soluzione acquosa lattiginosa, ininfiammabile, a bassa tossicità, rispondente inoltre al test spay salino di 500 ore con adesione al 95% se sottoposto a graffiatura a croce.

### **VERNICE ANTIRUGGINE**

Verniciatura antiruggine di opere in ferro esterne già opportunamente trattate, con funzioni sia di strato a finire di vario colore sia di strato di fondo per successivi cicli di verniciatura, mediante l'applicazione di una resina composta da un copolimero vinil-acrilico con caratteristiche di durezza, flessibilità e resistenza agli urti, permeabilità al vapore d'acqua ed all'ossigeno di 15-25 gr./m2./mm./giorno, con un contenuto di ossido di ferro inferiore al 3%, non inquinante, applicabile a rullo, pennello ed a spruzzo su metalli ferrosi e non, in almeno due mani;- verniciatura antiruggine di opere in ferro costituita da una mano di minio di piombo



mescolato con piccole quantità di olio di lino cotto o realizzata con prodotto oleosintetico equivalente previa preparazione del sottofondo con carteggiatura, sabbiatura o pulizia completa del metallo stesso.

### **PITTURE MURALI CON RESINE PLASTICHE**

Le pitture murali di questo tipo avranno come leganti delle resine sintetiche (polimeri cloro vinilici, ecc.) e solventi organici; avranno resistenza agli agenti atmosferici ed al deperimento in generale, avranno adeguate proprietà di aereazione e saranno di facile applicabilità.

### **RESINE EPOSSIDICHE**

Verniciatura di opere in ferro con resine epossidiche bicomponenti (kg/m<sup>2</sup>. 0,60) da applicare su superfici già predisposte in almeno due mani.

### **SMALTO OLEOSINTETICO**

Avranno come componenti le resine sintetiche o naturali, pigmenti aggiuntivi, vari additivi e saranno forniti in confezione sigillata con tutte le indicazioni sulla composizione e sulle modalità d'uso. Le caratteristiche dovranno essere quelle previste dalle norme già citate e dovranno, inoltre, garantire la durabilità, la stabilità dei colori, la resistenza agli agenti atmosferici, ecc. Verniciatura con smalto oleo sintetico, realizzata con componenti (olio e resine sintetiche con percentuali adeguate dei vari elementi) a basso contenuto di tossicità, da utilizzare su opere in ferro mediante applicazione a pennello in almeno due mani su superfici precedentemente trattate anche con vernice antiruggine. I tempi di essiccazione saranno intorno alle 6 ore.

### **IMPREGNANTE PER LEGNO**

Verniciatura per opere in legno con impregnante a diversa tonalità o trasparente da applicare su superfici precedentemente preparate in una prima mano maggiormente diluita con idoneo solvente ed una seconda mano con minor quantità di solvente ed un intervallo di tempo minimo tra le due mani di almeno 8-10 ore.

### **Barriera protettiva antigraffiti per superfici esterne**

L'applicazione del prodotto è possibile con lavorazione a pennello, a rullo ovvero con pistola a spruzzo o con airless.

Il supporto su cui applicare la barriera dovrà essere pulito, privo di polvere, sporcizia, grassi, oli ed efflorescenze. Se necessario si dovranno utilizzare metodi di rimozione con sabbiatura, idrosabbiatura o acqua in pressione, a seconda della superficie da trattare.

La barriera applicata si dovrà trasformare quindi in una pellicola che non deve modificare in modo percettibile la superficie, ma permettere di intervenire per rimuovere i graffiti eventualmente eseguiti, con idropulitrice ad acqua calda.

Tutti i prodotti e/o materiali di cui al presente articolo, qualora possano essere dotati di marcatura CE secondo la normativa tecnica vigente, dovranno essere muniti di tale marchio.

## **Art. 3.19 OPERE DA STUCCATORE**

Le opere da stuccatore vengono generalmente eseguite in ambiente interni, oppure possono essere eseguite in ambienti esterni di particolare tipo (porticati, passaggi ed androni).

I supporti su cui vengono applicate le stucature devono essere ben stadiati, tirati a piano con frattazzo, asciutti, esenti da parti disaggregate, pulvirulente ed untuose e sufficientemente stagionati se trattasi di intonaci nuovi. Le stesse condizioni valgono anche nel caso di pareti su calcestruzzo semplice od armato.

Le superfici di cui sopra, che risultino essere già state trattate con qualsiasi tipo di finitura, devono essere preparate con tecniche idonee a garantire la durezza dello stucco.

Nelle opere di stuccatura, di norma deve essere impiegato il gesso ventilato in polvere, appropriatamente confezionato in fabbrica, il quale verrà predisposto in acqua e rimescolato sino ad ottenere una pasta omogenea, oppure verranno aggiunti altri prodotti quali calce super ventilata, polvere di marmo, agglomerati inerti, coibenti leggeri o collante cellulosico.

Esclusi i lavori particolari, l'impasto per la lisciatura deve ottenersi mescolando il gesso con il 75% di acqua fredda.

Per le lisciate di superfici precedentemente con intonaco di malta bastarda, l'impasto deve essere composto da una parte di calce adesiva, precedentemente spenta in acqua e da due parti di gesso ventilato in polvere sempre con l'aggiunta di acqua.

In qualsiasi opera di stuccatura, l'Appaltatore è ritenuto unico responsabile della corretta esecuzione della stessa, rimangono pertanto a suo completo e totale carico gli oneri di eventuali rappezzi e rifacimenti, per lavori in cui risultassero difetti di esecuzione.

Tutti i prodotti e/o materiali di cui al presente articolo, qualora possano essere dotati di marcatura CE secondo la normativa tecnica vigente, dovranno essere muniti di tale marchio.

### **Art. 3.20 OPERE DA TAPPEZZIERE**

Le opere da tappezziere dovranno eseguirsi esclusivamente negli ambienti interni; prima della posa in opera dei materiali siano essi in tessuto, in carta, in vinilico o in laminato di sughero, si dovrà fornire alla Direzione dei Lavori alcuni campioni degli stessi affinché vengano accettati, in base alle caratteristiche previste o richieste.

I supporti, su cui verranno applicati i materiali, dovranno essere privi di grumi di malta ed incrostazioni ad olii, se inerenti agglomerati edili nuovi; mentre per quelli già tinteggiati o tappezzati, lo stato di aggregazione dovrà risultare buono, non presentare quindi eccessivi sfinamenti o sfaldamenti ed essere esenti da muffe e funghi.

Qualora si verificassero distacchi ed inconvenienti di ogni tipo, dovuti ad incuria e negligenza dell'Appaltatore in fase di esecuzione dei lavori, egli dovrà provvedere ai ripristini a sua cura e spese.

Tutti i prodotti e/o materiali di cui al presente articolo, qualora possano essere dotati di marcatura CE secondo la normativa tecnica vigente, dovranno essere muniti di tale marchio.

### **Art. 3.21 OPERE DI RIVESTIMENTI PLASTICI CONTINUI**

I rivestimenti plastici continui dovranno avere rispondenza ai requisiti di resistenza agli agenti atmosferici, di elasticità nel tempo e permettere la costante traspirazione del supporto.

Tutti i contenitori di plastici, dovranno essere chiaramente marcati o etichettati per la identificazione del prodotto, denominazione specifica e particolari istruzioni tutte chiaramente leggibili.

Prima dell'uso, il plastico dovrà essere opportunamente mescolato con mezzi meccanici ad eccezione di contenitori inferiori a 30 litri per i quali è sufficiente la mescolazione manuale.

Il tipo di diluente da usare dovrà corrispondere a quello prescritto dalla fabbrica del plastico e non dovrà essere usato in quantità superiore a quella necessaria per una corretta applicazione. Prima dell'esecuzione dovrà essere data particolare cura alla pulizia del supporto eliminando tutte le eventuali contaminazioni quali grumi, polveri, spruzzi di lavaggio, condense, ecc. che possono diminuire l'adesione del plastico.

Dopo l'applicazione, il supporto dovrà presentarsi completamente coperto, di tonalità uniforme, non dovranno essere visibili le riprese (che verranno mascherate da spigoli ed angoli), le colature, le festonature e sovrapposizioni.

Tutti i prodotti e/o materiali di cui al presente articolo, qualora possano essere dotati di marcatura CE secondo la normativa tecnica vigente, dovranno essere muniti di tale marchio.

### **Art. 3.22 ESECUZIONE DELLE PARETI ESTERNE E PARTIZIONI INTERNE**

- 1 Si intende per parete esterna il sistema edilizio avente la funzione di separare e conformare gli spazi interni al sistema rispetto all'esterno.

Si intende per partizione interna un sistema edilizio avente funzione di dividere e conformare gli spazi interni del sistema edilizio.

Nella esecuzione delle pareti esterne si terrà conto della loro tipologia (trasparente, portante, portata, monolitica, ad intercapedine, termoisolata, ventilata) e della loro collocazione (a cortina, a semicortina od inserita).

Nella esecuzione delle partizioni interne si terrà conto della loro classificazione in partizione semplice (solitamente realizzata con piccoli elementi e leganti umidi) o partizione prefabbricata (solitamente realizzata con montaggio in sito di elementi predisposti per essere assemblati a secco).

2 Quando non è diversamente descritto negli altri documenti progettuali (o quando questi non sono sufficientemente dettagliati) si intende che ciascuna delle categorie di parete sopracitata è composta da più strati funzionali (costruttivamente uno strato può assolvere a più funzioni), che devono essere realizzati come segue.

a) Le pareti a cortina (facciate continue) saranno realizzate utilizzando i materiali e prodotti rispondenti al presente capitolato (vetro, isolanti, sigillanti, pannelli, finestre, elementi portanti, ecc.).

Le parti metalliche si intendono lavorate in modo da non subire microfessure o comunque danneggiamenti ed, a seconda del metallo, opportunamente protette dalla corrosione.

Durante il montaggio si curerà la corretta esecuzione dell'elemento di supporto ed il suo ancoraggio alla struttura dell'edificio eseguendo (per parti) verifiche della corretta esecuzione delle giunzioni (bullonature, saldature, ecc.) e del rispetto delle tolleranze di montaggio e dei giochi. Si effettueranno prove di carico (anche per parti) prima di procedere al successivo montaggio degli altri elementi.

La posa dei pannelli di tamponamento, dei telai, dei serramenti, ecc., sarà effettuata rispettando le tolleranze di posizione, utilizzando i sistemi di fissaggio previsti. I giunti saranno eseguiti secondo il progetto e comunque posando correttamente le guarnizioni ed i sigillanti in modo da garantire le prestazioni di tenuta all'acqua, all'aria, di isolamento termico, acustico, ecc. tenendo conto dei movimenti localizzati dalla facciata e dei suoi elementi dovuti a variazioni termiche, pressione del vento, ecc. La posa di scossaline coprigiunti, ecc. avverrà in modo da favorire la protezione e la durabilità dei materiali protetti ed in modo che le stesse non siano danneggiate dai movimenti delle facciate.

Il montaggio dei vetri e dei serramenti avverrà secondo le indicazioni date nell'articolo a loro dedicato.

b) Le pareti esterne o partizioni interne realizzate a base di elementi di laterizio, calcestruzzo, calciosilicato, pietra naturale o ricostruita e prodotti simili saranno realizzate con le modalità descritte nell'articolo opere di muratura, tenendo conto delle modalità di esecuzione particolari (giunti, sovrapposizioni, ecc.) richieste quando la muratura ha compiti di isolamento termico, acustico, resistenza al fuoco, ecc. Per gli altri strati presenti morfologicamente e con precise funzioni di isolamento termico, acustico, barriera al vapore, ecc., si rinvia alle prescrizioni date nell'articolo relativo alle coperture.

Per gli intonaci ed i rivestimenti in genere si rinvia all'articolo sull'esecuzione di queste opere. Comunque, in relazione alle funzioni attribuite alle pareti ed al livello di prestazione richiesto, si curerà la realizzazione dei giunti, la connessione tra gli strati e le compatibilità meccaniche e chimiche.

Nel corso dell'esecuzione si curerà la completa realizzazione dell'opera, con attenzione alle interferenze con altri elementi (impianti), all'esecuzione dei vani di porte e finestre, alla realizzazione delle camere d'aria o di strati interni, curando che non subiscano schiacciamenti, discontinuità, ecc. non coerenti con la funzione dello strato.

c) Le partizioni interne costituite da elementi predisposti per essere assemblati in sito (con e senza piccole opere di adeguamento nelle zone di connessione con le altre pareti o con il soffitto) devono essere realizzate con prodotti rispondenti alle prescrizioni date nell'articolo prodotti per pareti esterne e partizioni interne.

Nell'esecuzione si seguiranno le modalità previste dal produttore (ivi incluso l'utilizzo di appositi attrezzi) ed approvate dalla Direzione dei Lavori. Si curerà la corretta predisposizione degli elementi che svolgono anche funzione di supporto in modo da rispettare le dimensioni, tolleranze ed i giochi previsti o comunque necessari ai fini del successivo assemblaggio degli altri elementi. Si curerà che gli elementi di collegamento e di fissaggio vengano posizionati ed installati in modo da garantire l'adeguata trasmissione delle sollecitazioni meccaniche. Il posizionamento di pannelli, vetri, elementi di completamento, ecc. sarà realizzato con l'interposizione di guarnizioni, distanziatori, ecc. che garantiscano il raggiungimento dei livelli di prestazione previsti ed essere completate con sigillature, ecc.

Il sistema di giunzione nel suo insieme deve completare il comportamento della parete e deve essere eseguito secondo gli schemi di montaggio previsti; analogamente si devono eseguire secondo gli schemi previsti e con accuratezza le connessioni con le pareti murarie, con i soffitti, ecc.

### **Art. 3.23 ESECUZIONE DELLE PAVIMENTAZIONI**

Si intende per pavimentazione un sistema edilizio avente quale scopo quello di consentire o migliorare il transito e la resistenza alle sollecitazioni in determinate condizioni di uso.

Esse si intendono convenzionalmente suddivise nelle seguenti categorie:

- pavimentazioni su strato portante;
- pavimentazioni su terreno (cioè dove la funzione di strato portante del sistema di pavimentazione è svolta dal terreno).

Tenendo conto dei limiti stabiliti dal d.P.R. 380/2001 e s.m.i., quando non è diversamente descritto negli altri documenti progettuali (o quando questi non sono sufficientemente dettagliati) si intende che ciascuna delle categorie sopracitate sarà composta dai seguenti strati funzionali (Costruttivamente uno strato può assolvere una o più funzioni).

a) La pavimentazione su strato portante avrà quali elementi o strati fondamentali:

- 1) lo strato portante, con la funzione di resistenza alle sollecitazioni meccaniche dovute ai carichi permanenti o di esercizio;
- 2) lo strato di scorrimento, con la funzione di compensare e rendere compatibili gli eventuali scorrimenti differenziali tra strati contigui;
- 3) lo strato ripartitore, con funzione di trasmettere allo strato portante le sollecitazioni meccaniche impresse dai carichi esterni qualora gli strati costituenti la pavimentazione abbiano comportamenti meccanici sensibilmente differenziati;
- 4) lo strato di collegamento, con funzione di ancorare il rivestimento allo strato ripartitore (o portante);
- 5) lo strato di rivestimento con compiti estetici e di resistenza alle sollecitazioni meccaniche, chimiche, ecc.

A seconda delle condizioni di utilizzo e delle sollecitazioni previste i seguenti strati possono diventare fondamentali;

- 6) strato di impermeabilizzante con funzione di dare alla pavimentazione una prefissata impermeabilità ai liquidi dai vapori;
- 7) strato di isolamento termico con funzione di portare la pavimentazione ad un prefissato isolamento termico;
- 8) strato di isolamento acustico con la funzione di portare la pavimentazione ad un prefissato isolamento acustico;
- 9) strato di compensazione con funzione di compensare quote, le pendenze, gli errori di planarità ed eventualmente incorporare impianti (questo strato frequentemente ha anche funzione di strato di collegamento).

b) La pavimentazione su terreno avrà quali elementi o strati funzionali:

- 1) il terreno (suolo) con funzione di resistere alle sollecitazioni meccaniche trasmesse dalla pavimentazione;
- 2) strato impermeabilizzante (o drenante);
- 3) il ripartitore;
- 4) strato di compensazione e/o pendenza; 5) il rivestimento.

A seconda delle condizioni di utilizzo e delle sollecitazioni previste, altri strati complementari possono essere previsti.

Per la pavimentazione su strato portante sarà effettuata la realizzazione degli strati utilizzando i materiali indicati nel progetto; ove non sia specificato in dettaglio nel progetto od a suo complemento si rispetteranno le prescrizioni seguenti.

- 1) Per lo strato portante a seconda della soluzione costruttiva adottata si farà riferimento alle prescrizioni già date nel presente capitolato sulle strutture di calcestruzzo, strutture metalliche, sulle strutture miste acciaio e calcestruzzo, sulle strutture di legno, ecc.
- 2) Per lo strato di scorrimento, a seconda della soluzione costruttiva adottata, si farà riferimento alle prescrizioni già date per i prodotti quali la sabbia, membrane a base sintetica o bituminosa, fogli di carta o cartone, geotessili o pannelli di fibre, di vetro o roccia.  
Durante la realizzazione si curerà la continuità dello strato, la corretta sovrapposizione o realizzazione dei giunti e l'esecuzione dei bordi, risvolti, ecc.
- 3) Per lo strato ripartitore, a seconda della soluzione costruttiva adottata, si farà riferimento alle prescrizioni già date per i prodotti quali calcestruzzi armati o non, malte cementizie, lastre prefabbricate di calcestruzzo armato o non, lastre o pannelli a base di legno.  
Durante la realizzazione si curerà, oltre alla corretta esecuzione dello strato in quanto a continuità e spessore, la realizzazione di giunti e bordi e dei punti di interferenza con elementi verticali o con passaggi di elementi impiantistici in modo da evitare azioni meccaniche localizzate od incompatibilità chimico fisiche.

Sarà infine curato che la superficie finale abbia caratteristiche di planarità, rugosità, ecc. adeguate per lo strato successivo.

- 4) Per lo strato di collegamento, a seconda della soluzione costruttiva adottata, si farà riferimento alle prescrizioni già date per i prodotti quali malte, adesivi organici e/o con base cementizia e, nei casi particolari, alle prescrizioni del produttore per elementi di fissaggio, meccanici od altro tipo.  
Durante la realizzazione si curerà la uniforme e corretta distribuzione del prodotto con riferimento agli spessori e/o quantità consigliate dal produttore in modo da evitare eccesso da rifiuto od insufficienza che può provocare scarsa resistenza od adesione. Si verificherà inoltre che la posa avvenga con gli strumenti e nelle condizioni ambientali (temperatura, umidità) e preparazione dei supporti suggeriti dal produttore (norma [UNI 10329](#)).
- 5) La realizzazione dei rivestimenti dovrà seguire le prescrizioni del progetto e/o della Direzione Lavori ad opera di posatori con conoscenze, abilità e competenze conformi alla norma [UNI 11714-2](#); a seconda della soluzione costruttiva adottata si farà riferimento alle prescrizioni già date nell'articolo sui prodotti per pavimentazioni.  
Durante la fase di posa si curerà la corretta esecuzione degli eventuali motivi ornamentali, la posa degli elementi di completamento e/o accessori, la corretta esecuzione dei giunti, delle zone di interferenza (bordi, elementi verticali, ecc.) nonché le caratteristiche di planarità o comunque delle conformazioni superficiali rispetto alle prescrizioni di progetto, nonché le condizioni ambientali di posa ed i tempi di maturazione.
- 6) Per lo strato di impermeabilizzazione, a seconda che abbia funzione di tenuta all'acqua, barriera o schermo al vapore, valgono le indicazioni fornite per questi strati all'articolo "Esecuzione di Coperture Continue (Piane)".
- 7) Per lo strato di isolamento termico valgono le indicazioni fornite per questo strato all'articolo "Esecuzione di Coperture Continue (Piane)".
- 8) Per lo strato di isolamento acustico, a seconda della soluzione costruttiva adottata, si farà riferimento per i prodotti alle prescrizioni già date nell'apposito articolo.  
Durante la fase di posa in opera si curerà il rispetto delle indicazioni progettuali e comunque la continuità dello strato con la corretta realizzazione dei giunti/sovrapposizioni, la realizzazione accurata dei risvolti ai bordi e nei punti di interferenza con elementi verticali (nel caso di pavimento cosiddetto galleggiante i risvolti dovranno contenere tutti gli strati sovrastanti). Sarà verificato, nei casi dell'utilizzo di supporti di gomma, sughero, ecc., il corretto posizionamento di questi elementi ed i problemi di compatibilità meccanica, chimica, ecc., con lo strato sottostante e sovrastante.
- 9) Per lo strato di compensazione delle quote valgono le prescrizioni date per lo strato di collegamento (per gli strati sottili) e/o per lo strato ripartitore (per gli spessori maggiori di 20 mm).

Per le pavimentazioni su terreno, la realizzazione degli strati sarà effettuata utilizzando i materiali indicati nel progetto, ove non sia specificato in dettaglio nel progetto od a suo complemento si rispetteranno le prescrizioni seguenti.

- 1) Per lo strato costituito dal terreno si provvederà alle operazioni di asportazione dei vegetali e dello strato contenente le loro radici o comunque ricco di sostanze organiche. Sulla base delle sue caratteristiche di portanza, limite liquido, plasticità, massa volumica, ecc. si procederà alle operazioni di costipamento con opportuni mezzi meccanici, alla formazione di eventuale correzione e/o sostituzione (trattamento) dello strato superiore per conferirgli adeguate caratteristiche meccaniche, di comportamento all'acqua, ecc. In caso di dubbio o contestazione si farà riferimento alle norme CNR sulle costruzioni stradali.
- 2) Per lo strato impermeabilizzante o drenante (questo strato assolve quasi sempre anche funzione di strato di separazione e/o scorrimento.) si farà riferimento alle prescrizioni già fornite per i materiali quali sabbia, ghiaia, pietrisco, ecc., alle norme CNR sulle costruzioni stradali ed alle norme UNI e/o CNR per i tessuti nontessuti (geotessili). Per l'esecuzione dello strato si adotteranno opportuni dosaggi granulometrici di sabbia, ghiaia e pietrisco in modo da conferire allo strato resistenza meccanica, resistenza al gelo, limite di plasticità adeguati. Per gli strati realizzati con geotessili si curerà la continuità dello strato, la sua consistenza e la corretta esecuzione dei bordi e dei punti di incontro con opere di raccolta delle acque, strutture verticali, ecc.  
In caso di dubbio o contestazione si farà riferimento alle norme CNR sulle costruzioni stradali.
- 3) Per lo strato ripartitore dei carichi si farà riferimento alle prescrizioni contenute sia per i materiali sia per la loro realizzazione con misti cementati, solette di calcestruzzo, conglomerati bituminosi, alle norme CNR sulle costruzioni stradali. In generale si curerà la corretta esecuzione degli spessori, la continuità degli strati, la realizzazione dei giunti dei bordi e dei punti particolari.

- 4) Per lo strato di compensazione e/o pendenza valgono le indicazioni fornite per lo strato ripartitore; è ammesso che esso sia eseguito anche successivamente allo strato ripartitore purché sia utilizzato materiale identico o comunque compatibile e siano evitati fenomeni di incompatibilità fisica o chimica o comunque scarsa aderenza dovuta ai tempi di presa, maturazione e/o alle condizioni climatiche al momento dell'esecuzione.
- 5) Per lo strato di rivestimento valgono le indicazioni fornite nell'articolo sui prodotti per pavimentazione (conglomerati bituminosi, massetti calcestruzzo, pietre, ecc.). Durante l'esecuzione si curerà, a seconda della soluzione costruttiva prescritta dal progetto, le indicazioni fornite dal progetto stesso e comunque si curerà in particolare, la continuità e regolarità dello strato (planarità, deformazioni locali, pendenze, ecc.), l'esecuzione dei bordi e dei punti particolari. Si curerà inoltre l'impiego di criteri e macchine secondo le istruzioni del produttore del materiale ed il rispetto delle condizioni climatiche e di sicurezza e dei tempi di presa e maturazione.

Tutti i prodotti e/o materiali di cui al presente articolo, qualora possano essere dotati di marcatura CE secondo la normativa tecnica vigente, dovranno essere muniti di tale marchio.

### **Art. 3.24 OPERE DA LATTONIERE**

I manufatti ed i lavori in genere in lamiera in acciaio (nera o zincata), di zinco, di rame, di piombo, di ottone, di alluminio o di altri metalli, o di materiale plastico, dovranno essere delle dimensioni e delle forme richieste, lavorati con la massima precisione ed a perfetta finitura.

Detti lavori saranno dati in opera, salvo diversa disposizione, completi di ogni accessorio necessario al loro perfetto funzionamento, nonché completi di pezzi speciali e sostegni di ogni genere.

Il collocamento in opera comprenderà altresì ogni occorrente prestazione muraria ed ancora il lavoro completo di verniciatura protettiva, da eseguire secondo prescrizione e ove necessario.

Le giunzioni dei pezzi saranno effettuate mediante chiodature, ribattiture, rivettature, aggraffature, saldature, incollature o con sistemi combinati, sulla base di quanto disposto in particolare dalla Direzione dei Lavori ed in conformità ai campioni che dovranno essere presentati per l'approvazione.

L'Appaltatore inoltre, ha l'obbligo di presentare preventivamente alla Direzione dei Lavori un campione delle opere ordinate, affinché venga accettato o vi possano essere apportate modifiche che la stessa riterrà opportune prima dell'inizio delle opere stesse, senza che queste vengano ad alterare i prezzi stabiliti ed i patti contrattuali.

Per tratti di notevole lunghezza o in corrispondenza di giunti sul supporto dovranno essere predisposti opportuni giunti di dilatazione.

In presenza di contatto fra materiali metallici diversi occorrerà evitare la formazione di correnti galvaniche che possono generare fenomeni di corrosione dei manufatti stessi.

Tutti i prodotti e/o materiali di cui al presente articolo, qualora possano essere dotati di marcatura CE secondo la normativa tecnica vigente, dovranno essere muniti di tale marchio.

### **Art. 3.25 PREPARAZIONE AGRARIA DEL TERRENO**

#### **3.25.1 - Prescrizioni Generali**

Tutti gli interventi di sistemazione a verde dovranno essere eseguiti da personale qualificato, in numero sufficiente e con attrezzature adeguate per il regolare e continuativo svolgimento delle opere.

Mano a mano che procedono i lavori di sistemazione e le operazioni di piantagione, l'Appaltatore, per mantenere il luogo più in ordine possibile, è tenuta a rimuovere tempestivamente tutti i residui di lavorazione (es. rifiuti vari, erba sfalcata, residui di potatura, frammenti di pietre e mattoni, spezzoni di filo metallico, imballaggi e contenitori, ecc.) e gli utensili inutilizzati.

I materiali di risulta allontanati dal cantiere dovranno essere portati alla discarica pubblica o su aree predisposte dall'Appaltatore a sua cura e spese e nel rispetto delle norme vigenti.

A fine lavori tutte le aree pavimentate e gli altri manufatti, che siano stati in qualche modo imbrattati di terra o altro, dovranno essere accuratamente ripuliti.

L'Appaltatore è tenuto alla conservazione e alla cura (anche con interventi di dendrochirurgia) delle eventuali piante esistenti sull'area della sistemazione che, a tale scopo, gli verranno consegnate con regolare verbale della Direzione dei Lavori.

Tutta la vegetazione esistente indicata per la sua conservazione dovrà essere protetta con recinzioni e barriere, provvisorie ma solide, da urti e rotture alla corteccia, dall'eccessivo calpestio, dal traffico e dal parcheggio di autoveicoli. L'Appaltatore dovrà usare la massima cautela ogni volta che si troverà a lavorare nei pressi delle piante esistenti per non arrecare danni alle radici e inutili tagli o rotture ai rami; particolare cura dovrà essere anche posta per non soffocare gli alberi a causa dell'interramento del colletto con materiale da costruzione o materiale di scavo. Tutte le radici che a causa dei lavori rimangono esposte all'aria devono, per impedirne l'essiccamento, essere temporaneamente ricoperte con adatto materiale (juta, stuoie, etc.) bagnato e mantenuto tale fino al reinterro, operazione questa alla quale l'Impresa è tenuta a provvedere il più breve tempo possibile.

Nel caso di trasferimenti o spostamenti di piante esistenti in un'altra parte del cantiere, oppure in luogo idoneo, la Direzione dei Lavori si riserva la facoltà di fare eseguire in economia, con manodopera specializzata e sotto la guida di un tecnico dell'Impresa, la preparazione delle piante (zollatura o incassamento) almeno un anno prima dell'inizio dei lavori, compreso le eventuali operazioni di potatura, al fine di garantire la migliore ripresa vegetativa delle stesse.

Nel caso che il progetto di sistemazione ambientale preveda movimenti di terra di una certa importanza, l'Appaltatore è tenuto a provvedere alla rimozione e all'accantonamento, nel luogo indicato dalla Direzione dei Lavori, dello strato superficiale (+/- 30/40 cm.) del suolo fertile, salvo che condizioni agronomiche o fitopatologiche del terreno, determinabili con opportune analisi, non richiedano la completa sostituzione. Le quantità eccedenti e l'eventuale altro materiale di scavo saranno accantonati nel luogo e secondo le modalità indicate dalla Direzione dei Lavori, la quale darà anche indicazioni per eseguire le relative analisi del terreno, al fine di stabilirne la natura per eventuali interventi.

I risultati delle analisi determineranno, in relazione al tipo di piantagione da effettuare:

- il grado di utilizzabilità del terreno in sito;
- il tipo di terra vegetale o il miscuglio di terreni da usare;
- il tipo e le percentuali di applicazione dei fertilizzanti per la concimazione e degli altri eventuali materiali necessari per la correzione e la modifica della granulometria del suolo.

L'Appaltatore è tenuto a raccogliere campioni di concime (soprattutto organico non industriale) e a presentarli per l'approvazione alla Direzione dei Lavori, che deciderà se sottoporli o meno alle analisi di laboratorio.

Gli esiti delle prove determineranno il tipo e la percentuale di concime da applicare; nel caso che non si sia ritenuto necessario effettuare le analisi, queste indicazioni saranno fornite direttamente dalla Direzione dei Lavori. I volumi minimi di applicazione del concime sono stabiliti invece fra le procedure di preparazione agraria del terreno e di messa a dimora delle piante.

L'Appaltatore è tenuto, se richiesta, a presentare, perché vengano approvati dalla Direzione dei Lavori, campioni di acqua da ogni fonte di approvvigionamento che intende usare. La qualità dell'acqua, anche se approvata, deve essere periodicamente controllata sotto la responsabilità dell'Appaltatore.

### **3.25.2 - Lavorazione del Suolo**

Su indicazione della Direzione dei Lavori, l'Appaltatore dovrà eseguire una lavorazione del terreno fino alla profondità necessaria per consentire un'adeguata piantagione secondo gli elaborati di progetto. Questa lavorazione, che preferibilmente deve essere eseguita con mezzi meccanici, può variare a seconda delle condizioni del suolo, da un'aratura di profondità ad una fresatura o vangatura superficiale per uno spessore minimo di 30 cm. Nel corso di questa operazione l'Appaltatore dovrà eliminare:

- altre parti sotterranee residue di vegetazione erbacea infestante, nonché, di piante arboree ed arbustive già eliminate;
- materiale roccioso grossolano;
- rifiuti incorporati al terreno, e allo scopo di ottenere una prima movimentazione del terreno, utile per migliorarne la struttura con successive lavorazioni, soprattutto se fortemente compatto (ad es. vecchi prati).

La lavorazione deve essere eseguita con il terreno a giusto grado di umidità, secondo le consuetudini della buona tecnica agronomica, rispettando le indicazioni fornite per la tutela delle piante preesistenti da conservare.

Nel caso si dovesse imbattersi in ostacoli di rilevanti dimensioni (grosse pietre, rocce affioranti, ecc.) che presentano difficoltà ad essere rimossi, oppure manufatti sotterranei di qualsiasi natura (cavi, fognature, tubazioni, ecc.), l'Appaltatore, prima di procedere nel lavoro, deve chiedere istruzioni specifiche alla Direzione dei Lavori: ogni danno ai suddetti manufatti ed ogni altro nocumento, conseguente alla mancata osservazione

di questa norma, dovrà essere riparato o risarcito a cura e spese dell'Appaltatore fino a completa soddisfazione del Committente.

### **3.25.3 - Correzione, Emendamento e Concimazione di Base del Terreno; Impiego di Torba e Fitofarmaci.**

Dopo averne effettuato la lavorazione, l'Appaltatore, su istruzioni della Direzione dei Lavori, dovrà incorporare nel terreno per mezzo di lavorazioni leggere (30 ÷ 50 cm di profondità) tutte le sostanze eventualmente necessarie ad ottenerne la correzione (modifica del valore pH), l'emendamento (modifica della granulometria) e la concimazione di base, nonché somministrare gli eventuali fitofarmaci (anticrittogamici, insetticidi, diserbanti, ecc.) per la cura degli attacchi di parassiti animali o fungini presenti nel suolo o sulla vegetazione. Per la concimazione di base, al fine di ottenere i migliori risultati, dovranno essere usati contemporaneamente, secondo le indicazioni della Direzione dei Lavori, fertilizzanti minerali ed organici (naturali od industriali).

Nel caso non fosse disponibile concime organico naturale ben maturo e si fosse deciso di usare fertilizzanti organici industriali, questi, dovendo essere integrati da quelli minerali, dovranno essere impiegati in dosi (da modificare caso per caso), ridotte del 50% circa di quanto prescrive la casa produttrice. I trattamenti con fitofarmaci, infine, dovranno essere tempestivi ed eseguiti da personale specializzato dell'Appaltatore, che dovrà attenersi per il loro uso alle istruzioni specificate dalla casa produttrice e alle leggi vigenti in materia, ed usare ogni possibile misura preventiva atta ad evitare danni alle persone e alle cose.

### **3.25.4 - Drenaggi, Livellamenti e Impianti Tecnici**

Successivamente alla lavorazione del terreno e prima delle operazioni di cui all'articolo "Correzione, emendamento e concimazione di base del terreno; impiego di torba e fitofarmaci", l'Appaltatore deve preparare gli scavi necessari all'installazione degli eventuali sistemi di drenaggio e le trincee per alloggiare le tubazioni e i cavi degli impianti tecnici (irrigazione, illuminazione, gas, ecc.) le cui linee debbano seguire percorsi sotterranei.

In base al posizionamento dei drenaggi si livelleranno di conseguenza tutti i terreni, dando una pendenza minima del 2 –3 % per i prati e 3 – 4 % per le restanti aree verdi.

L'Appaltatore prima di procedere alla creazione di fossi o drenaggi sotterranei dovrà verificare la profondità e l'efficienza della rete fognaria esistente, in accordo con la Direzione dei Lavori dovrà procedere ad un suo eventuale ripristino.

Per un efficiente deflusso delle acque si dovranno controllare le pendenze insieme alla Direzione dei Lavori, verificare la funzionalità dei pozzetti di raccolta della rete scolante e dei tracciati sotterranei tombati ed in caso di mal funzionamento, ripristinare la capacità di deflusso sostituendo le parti mal funzionanti o costruendo ex-novo l'intero tracciato.

Durante le fasi di esecuzione del cantiere l'Appaltatore è tenuto al mantenimento di un efficiente sistema di scolo delle acque meteoriche.

Si ricorda di rispettare le disposizioni del codice civile all'art. 891 "Distanze per canali e fossi", art. 908 "Scarico delle acque piovane", art. 911 "Apertura di nuove sorgenti e altre opere" e art. 913 "Scolo delle acque".

Le canalizzazioni degli impianti tecnici, al fine di consentire la regolare manutenzione della sistemazione ed agevolare gli eventuali futuri interventi di riparazione, dovranno essere installate ad una profondità minima di 50 ÷ 60 cm, adeguatamente protette con pietrisco o con altri manufatti industriali. Eseguito il collaudo degli impianti a scavo aperto, dopo aver ottenuto l'approvazione della Direzione dei Lavori, colmate le trincee, l'Appaltatore deve completare la distribuzione degli impianti tecnici, realizzando le eventuali canalizzazioni secondarie e le opere accessorie. Sono invece da rimandare, a livellazione del terreno avvenuta, la posa in opera degli irrigatori e, a piantagione ultimata, la collocazione e l'orientamento degli apparecchi di illuminazione.

Ultimati gli impianti, l'Appaltatore è tenuto a consegnare alla Direzione dei Lavori gli elaborati tecnici di progetto aggiornati secondo le varianti effettuate, oppure, in difetto di questi, a produrre una planimetria che riporti l'esatto tracciato e la natura delle diverse linee e la posizione dei drenaggi e relativi pozzetti realizzati.

### **3.25.5 - Tracciamenti e Picchettature**

Prima della messa a dimora delle piante e dopo le preliminari operazioni di preparazione agraria del terreno l'Appaltatore, sulla scorta degli elaborati di progetto, predisporrà la picchettatura delle aree di impianto, segnando la posizione nella quale dovranno essere collocate a dimora le piante individuabili come a se stanti (alberi, arbusti, piante particolari) e tracciando sul terreno il perimetro delle zone omogenee (tappezzanti, bordure arbustive, ecc.).



Prima di procedere alle operazioni successive, l'Appaltatore dovrà ottenere l'approvazione della Direzione dei Lavori.

A piantagione eseguita nel caso siano state apportate varianti al progetto esecutivo, l'Appaltatore dovrà consegnare una copia degli elaborati relativi con l'indicazione esatta della posizione definitiva delle piante e dei gruppi omogenei messi a dimora.

Devono essere rispettate:

- le disposizioni del codice civile di cui all'art. 892 "Distanze per gli alberi", art. 893 "Alberi presso strade, canali e sul confine di boschi", art. 895 "Divieto di ripiantare alberi a distanze non legali" e le disposizioni del D.Lgs. n. 285 del 30 aprile 1992 "Nuovo Codice della Strada" agli articoli 16, 17, 18 e 19 "Fasce di rispetto nelle strade ed aree di visibilità"; occorre, inoltre, tenere presente gli usi e le consuetudini locali;
- le disposizioni dell'art. 26 D.P.R. n. 495 del 16 dicembre 1992 "Regolamento di esecuzione e di attuazione del nuovo Codice della strada", rispetto ai tracciati ferroviari art. 52 del D.P.R. n. 753 del 17 luglio 1980.
- le disposizioni del Regolamento del Consorzio di Bonifica, la Normativa di Polizia Idraulica, etc.

Al termine dei lavori l'Appaltatore dovrà aver rimosso tutti i picchetti o gli elementi serviti per i tracciamenti. L'onere dei tracciamenti è incluso nel prezzo delle piante.

### **3.25.6 - Preparazione delle Buche, Fossi e Aiuole**

Le buche ed i fossi per la piantagione delle essenze vegetali dovranno avere le dimensioni più ampie possibili in rapporto alla grandezza della pianta da mettere a dimora, e cioè avere larghezza e profondità almeno pari a due volte e mezzo il diametro della zolla. In ogni caso non dovranno mai essere inferiori alle seguenti misure:

- buche per alberi di medie dimensioni: cm 100x100x100;
- buche per arbusti: cm 60x60x60;
- fossi per siepi: cm 50x50 la lunghezza necessaria;
- fossi per bordure: cm 30x30 la lunghezza necessaria.

Per le buche e i fossi che dovranno essere realizzati su un eventuale preesistente tappeto erboso, l'Appaltatore è tenuto ad adottare tutti gli accorgimenti necessari per non danneggiare il prato circostante.

Lo scavo delle buche dovrà essere effettuato in modo da recuperare, per riutilizzarlo per il riempimento delle buche stesse, l'eventuale strato superficiale di terreno vegetale.

Se le piante verranno messe a dimora in tempi successivi oppure, qualora già scavate le buche, le piantumazioni dovranno essere differite, ad evitare pericoli per l'incolumità di persone e mezzi, l'Appaltatore dovrà ricolmare le buche con la stessa terra, avendo cura di invertire gli strati e di non costiparla.

Il materiale proveniente dagli scavi, se non riutilizzato o, a insindacabile giudizio della Direzione dei Lavori, non ritenuto idoneo, dovrà essere allontanato dalla sede del cantiere e portato alla pubblica discarica o su aree predisposte dall'Appaltatore a sua cura e spese nel rispetto delle norme vigenti e del e del d.P.R. n.120/2017 "Regolamento recante la disciplina semplificata della gestione delle terre e rocce da scavo".

Nella preparazione delle buche e dei fossi, l'Appaltatore dovrà assicurarsi che nella zona in cui le piante svilupperanno le radici, non ci siano ristagni di umidità e deve provvedere affinché lo scolo delle acque piovane superficiali avvenga in modo corretto.

Nel caso, invece, fossero riscontrati gravi problemi di ristagno l'Impresa provvederà, su autorizzazione della Direzione dei Lavori, a predisporre idonei drenaggi secondari che verranno contabilizzati a parte e potranno essere realizzati in economia.

La preparazione delle aiuole per la messa a dimora di alberi dovrà rispettare il generale andamento delle fasi di lavoro riguardo ai tempi e alle modalità di esecuzione.

Qualora le aiuole siano preesistenti, vuote o da svuotare dalle vecchie piante, l'Appaltatore dovrà tenere conto degli eventuali manufatti edilizi esistenti (cordonature, pavimentazioni), evitandone il danneggiamento se essi devono essere conservati.

### **3.25.7 - Apporto di Terra Vegetale**

Prima di effettuare qualsiasi impianto o semina, l'Appaltatore, sotto la sorveglianza della Direzione dei Lavori, dovrà verificare che il terreno in sito sia adatto alla piantagione in caso contrario dovrà apportare terra di coltura (terra vegetale) in quantità sufficiente a formare uno strato di spessore minimo di cm 20 per i prati, e a riempire totalmente le buche e i fossi per gli alberi e gli arbusti, curando che vengano frantumate in modo adeguato tutte le zolle e gli ammassi di terra che altrimenti potrebbero alterare la giusta compattezza e impedire il buon livellamento.

La terra vegetale rimossa ed accantonata nelle fasi iniziali degli scavi sarà utilizzata, secondo le istruzioni della Direzione dei Lavori, come terra di coltura insieme a quella apportata.

Le quote definitive del terreno dovranno essere quelle indicate negli elaborati di progetto e dovranno comunque essere approvate dalla Direzione dei Lavori.

## **Art. 3.26 REALIZZAZIONE DI PRATI**

### **3.26.1 - Preparazione del Terreno per i Prati**

Prima di effettuare qualsiasi impianto o semina, l'Appaltatore in accordo con gli elaborati di progetto e con la Direzione dei Lavori, dovrà verificare che il terreno in sito sia adatto alla piantagione: in caso contrario dovrà apportare terra di coltivo in quantità sufficiente a formare uno strato di spessore adeguato per i prati, e a riempire totalmente le buche e i fossi per gli alberi e gli arbusti.

Dopo aver eseguito le operazioni di pulizia delle terre, le lavorazioni preliminari e gli eventuali movimenti ed apporti di terra, l'Appaltatore dovrà livellare e rastrellare il terreno secondo le indicazioni di progetto per eliminare ogni ondulazione, buca o avvallamento.

Gli eventuali residui della rastrellatura superficiale dovranno essere allontanati dall'area del cantiere.

### **3.26.2 - Formazione dei Prati**

Nella formazione dei vari tipi di prati sono compresi tutti gli oneri relativi alla preparazione del terreno, alla semina o alla piantagione e alle irrigazioni.

Le sementi impiegate nella esecuzione dei manti erbosi, siano esse pure o in miscuglio, devono presentare i requisiti legge richiesti in purezza e germinabilità, od essere fornite in contenitori sigillati ed accompagnate dalle certificazioni ENSE.

La formazione dei prati dovrà avvenire dopo la messa a dimora di tutte le piante (alberi, arbusti, erbacee, ecc.) previste in progetto e dopo aver terminato la posa degli impianti tecnici e delle infrastrutture, delle eventuali opere murarie e delle attrezzature di arredo.

Nella preparazione del terreno per i tappeti erbosi, l'Appaltatore al termine delle operazioni prescritte nell'articolo "Lavorazioni del suolo" procederà eliminando ogni residuo vegetale o inerte, che dovranno essere allontanati dall'area di cantiere, livellerà il terreno con erpici a maglia o con rastrelli avendo cura di coprire ogni buca od avvallamento. Al termine delle lavorazioni il profilo del suolo dovrà rispettare le indicazioni progettuali o quelle della Direzione dei Lavori. Si dovrà prestare particolare attenzione che non vi siano avvallamenti, ma una leggera baulatura verso i margini dell'area lavorata, per facilitare il deflusso delle acque, nel collegamento con pavimentazioni o simili ci deve essere un raccordo continuo con scostamenti non superiori ai 2 cm.

La semina dei tappeti erbosi dovrà essere fatta preferibilmente alla fine dell'estate o all'inizio della primavera, in base a quanto prescritto dal cronoprogramma o indicato dalla Direzione dei Lavori in base all'andamento del cantiere e delle condizioni climatiche.

Dall'ultima lavorazione del terreno è bene lasciare trascorrere alcuni giorni prima di procedere alla semina. La semina dovrà avvenire su terreno asciutto, in giornate secche e prive di vento con seminatrici specifiche per prati ornamentali. Dove le dimensioni dell'area di semina o la giacitura del terreno non lo consentano si dovrà procedere manualmente. La semina dovrà avvenire con passaggi incrociati a 90° cospargendo il prodotto in maniera uniforme. Durante la semina si dovrà porre attenzione a mantenere l'uniformità della miscela, se necessario provvedere a rimescolarla, nel caso le caratteristiche del seme lo richiedano si potrà aggiungere sabbia per la distribuzione.

Il tipo di miscuglio di semi da adottare, sarà previsto negli elaborati progettuali o indicato dalla Direzione dei Lavori, come il quantitativo in peso di seme per unità di superficie, dove non previsto, vanno apportati almeno 30-35 g/m<sup>2</sup> di miscuglio di semi. La Direzione dei Lavori si riserva la facoltà di aumentare fino al 20% in più, i quantitativi di seme prescritti in progetto o nel presente capitolato, nel caso lo ritenga opportuno.

Al termine della semina l'Appaltatore dovrà eseguire una erpicatura leggera (con erpice a maglie) o con una rastrellatura superficiale in un unico senso (non avanti-indietro) per coprire la semente. La semente dovrà essere interrata ad una profondità non superiore a 1 cm, poi sarà necessario eseguire una rullatura incrociata per far aderire il terreno al seme. Dopodiché si procederà con una innaffiatura (bagnando almeno i primi 10 cm di terreno) in modo che l'acqua non abbia effetto battente sul suolo onde evitare l'affioramento dei semi o il loro dilavamento.

Terminate le operazioni di semina o piantagione, il terreno deve essere immediatamente bagnato fino a che il suolo non risulti imbevuto di acqua fino alla profondità di almeno 5 cm.

Quando il prato sarà ben radicato, se la Direzione dei Lavori lo riterrà opportuno, potrà richiedere all'Appaltatore di procedere con un diserbo chimico.

Il prato conformato e sviluppato dovrà presentarsi perfettamente inerbito con manto compatto con almeno il 75 % di copertura media dopo il taglio (50% per i prati paesaggistici), saldamente legato allo strato di suolo

vegetale con le specie seminate, con assenza di sassi, erbe infestanti in ogni stagione, esenti da malattie, avvallamenti dovuti all'assestamento del terreno o dal passaggio di veicoli anche di terzi.

L'ultimo taglio, prima del collaudo, non può essere anteriore a una settimana.

Al collaudo i tappeti erbosi dovranno presentarsi perfettamente inerbiti con le specie previste, esenti da erbe infestanti, malattie, radure ed avvallamenti dovuti ad assestamento del terreno o ad altre cause.

La formazione del manto erboso sarà misurata in base alla superficie, calcolata in proiezione verticale, realmente lavorata, espressa in metri quadrati.

### **3.26.3 - Formazione di Prati su Suoli Nudi (privi di terra di coltivo)**

Le operazioni da eseguire per la semina effettuata su suolo non rivestito di terra di coltivo (suolo nudo) comprendono tutte le seguenti operazioni:

- eliminazione di sassi, radici, elementi dannosi o d'intralcio;
- fresatura;
- apporto di correttivi;
- apporto di fertilizzanti;
- esecuzioni della semina;
- apporto di prodotti di fissaggio;
- apporto di prodotti di protezione.

L'Appaltatore eseguirà tutte quelle operazioni previste dagli elaborati di progetto o indicati dalla Direzione dei Lavori.

### **3.26.4 - Manutenzioni dei Manti Erbosi**

L'Appaltatore dovrà provvedere al primo taglio dei prati a partire dal momento reputato idoneo dopo la levata dell'erba.

Il taglio potrà mettere in evidenza il normale ed omogeneo attecchimento di tutto il manto erboso.

Poiché, si potranno verificare sfasamenti di alcuni giorni tra l'epoca di levata dell'erba, per evidenziarne il completo attecchimento occorrerà procedere ad un secondo taglio del prato ad opportuna distanza dal primo. Qualora detto attecchimento risulti definitivamente deficitario, si dovrà procedere come all'articolo "Ripristino del Prato in Punti Difettosi".

### **3.26.5 - Ripristino del Prato in Punti Difettosi**

Il ripristino del prato in punti difettosi rientra tra gli interventi di risarcimento piante a carico dell'Appaltatore durante il periodo di garanzia.

L'intervento dovrà tenere presente le cause del precedente fallimento della semina, predisponendo le dovute correzioni riguardo ai quantitativi di seme impiegato, alle modalità di semina e successiva irrigazione, alla presenza di qualunque elemento nocivo alla riuscita della sistemazione.

Qualora la precedente semina abbia manifestato la sola presenza di limitate zone prive di attecchimento, per garantire uniformità estetica al prato, l'Appaltatore dovrà impiegare lo stesso tipo di miscuglio della prima semina.

### **3.26.6 - Protezione di Piante Erbacee e del Prato**

Per favorire la migliore riuscita delle semine, particolare cura andrà posta nell'evitare azioni di calpestio e passaggio di persone e attrezzature sulle zone interessate, fino al completo attecchimento dell'erba o delle piante erbacee.

Pertanto l'Appaltatore dovrà provvedere alla segnalazione delle aree seminate con l'infissione di cartelli e con la delimitazione delle stesse tramite segnalazioni provvisorie (nastri colorati, picchettatura).

Qualora non contemplato nell'opera appaltata, resterà invece a carico dell'Appaltante la messa in opera di protezioni e segnalazioni di carattere permanente.

## **Art. 3.27 MESSA A DIMORA DELLE PIANTE**

### **3.27.1 - Messa a Dimora delle Piante**

Il periodo per la messa a dimora delle piante va stabilita in base alle specie vegetali impiegate, ai fattori climatici locali e alle condizioni di umidità del terreno; in linea generale deve corrispondere al periodo di riposo vegetativo, dalla fine dell'autunno all'inizio della primavera, sono da evitare i periodi di gelo.

Le piante fornite in contenitore si possono posare in qualsiasi periodo dell'anno, escludendo i mesi più caldi, in questo caso occorre prevedere le necessarie irrigazioni ed ombreggiamenti.

Le piante fornite in zolla o radice nuda andranno messe a dimora esclusivamente nel periodo di riposo vegetativo (dal mese di ottobre a quello di marzo circa). Alcune specie sempreverdi si possono piantare anche nella fase di riposo vegetativo estivo.

Qualche giorno prima della messa a dimora degli alberi, l'Appaltatore dovrà preparare le buche che dovranno essere almeno 1,5 volte le dimensioni del pane di terra da contenere.

Nello scavo della buca si dovrà fare attenzione a non costipare il terreno circostante le pareti o il fondo della stessa buca, in particolare dopo l'uso di trivelle occorrerà smuovere il terreno sulle pareti e sul fondo della buca per evitare l'effetto vaso.

Alcuni giorni prima della piantagione, l'Appaltatore dovrà procedere al riempimento parziale della buca con terra e torba, predisponendo in modo che le piante poggino la zolla su uno strato idoneo di miscuglio terra-torba ben assestato.

Prima della messa a dimora degli alberi occorrerà procedere ad una concimazione localizzata sul fondo della buca evitando il contatto diretto con la zolla.

Nel caso in cui il progetto o la Direzione dei Lavori prevedano l'uso di micorrize o biostimolanti questi dovranno essere messi a contatto diretto con le radici, in modo uniforme.

Per le piante erbacee invece le buche andranno preparate al momento della piantagione in base al diametro del vaso delle piante da mettere a dimora.

Durante lo scavo della buca il terreno agrario deve essere separato e posto successivamente in prossimità delle radici, il terreno in esubero e l'eventuale materiale estratto non idoneo, a giudizio della Direzione dei Lavori, dovrà essere allontanato dal cantiere a cura e a spese dell'Appaltatore e sostituito con terreno adatto.

Durante lo scavo, l'Appaltatore si dovrà assicurare che le radici non vengano a trovarsi in una zona di ristagno idrico, nel qual caso, si dovrà predisporre un adeguato drenaggio posando uno strato di materiale drenante sul fondo della buca; se la Direzione dei Lavori lo riterrà opportuno, l'Appaltatore dovrà predisporre ulteriori soluzioni tecniche al problema.

Nel caso le buche debbano essere realizzate sopra un preesistente tappeto erboso, si dovranno adottare tutte le tecniche più idonee per non danneggiarlo. In questo caso il terreno di scavo andrà appoggiato su teli per facilitarne la completa raccolta.

La messa a dimora degli alberi si dovrà eseguire con i mezzi idonei in relazione alle dimensioni della pianta, facendo particolare attenzione che il colletto si venga a trovare a livello del terreno anche dopo l'assestamento dello stesso, le piante cresciute da talea devono essere piantate 5 cm più profonde della quota che avevano in vivaio.

L'imballo della zolla, costituito da materiale degradabile, dovrà essere tagliato vicino al colletto e aperto sui fianchi senza rimuoverlo, verrà invece asportato tutto il materiale di imballaggio non biodegradabile (vasi in plastica, terra cotta, ecc.) il quale dovrà essere allontanato dal cantiere.

Le piante dovranno essere collocate ed orientate in maniera tale da ottenere il migliore risultato tecnico ed estetico ai fini del progetto. Gli esemplari andranno orientati con la medesima esposizione che avevano in vivaio.

Dopo il riempimento della buca, è importante compattare e livellare il terreno e subito irrigare, al fine di facilitarne l'ulteriore assestamento e la sua più completa adesione alle radici e alla zolla, nonché la ripresa della pianta.

Nel caso non vi sia un sistema di irrigazione automatico o sotterraneo, al termine del riempimento della buca si dovrà creare una conca attorno agli alberi per trattenere l'acqua. Quest'ultima sarà portata immediatamente dopo l'impianto in quantità abbondante, fino a quando il terreno non riuscirà più ad assorbirne.

Al termine della messa a dimora delle piante, andranno rimosse tutte le legature, asportando i legacci o le reti che andranno portate in pubblica discarica.

Dopodiché, se necessario, si dovrà procedere con la potatura di trapianto. Si dovranno asportare i rami che si presentino eventualmente danneggiati o secchi. Per le sole piante fornite a radice nuda o in zolla che non siano state preparate adeguatamente in vivaio, su richiesta della Direzione dei Lavori, si dovrà procedere ad un intervento di sfoltimento per ridurre la massa evapotraspirante, nel rispetto del portamento e delle caratteristiche delle singole specie. Non si dovrà comunque procedere alla potatura delle piante resinose, su queste si potranno eliminare solo i rami danneggiati o secchi.

### **3.27.2 - Alberi ed Arbusti Sempreverdi**

Gli alberi e gli arbusti sempreverdi dovranno essere forniti esclusivamente con zolla o in contenitore ed essere messi a dimora preferibilmente nei mesi di aprile ed ottobre.

Le procedure da seguire per la piantagione di queste piante sono analoghe a quelle riportate all'inizio dell'articolo relativo alla messa a dimora delle piante.

Le piante sempreverdi e resinose non devono essere potate; saranno eliminati, salvo diverse specifiche indicazioni della Direzione dei Lavori, soltanto i rami secchi, spezzati o danneggiati.

Fatta eccezione per le conifere sempreverdi, in caso di necessità, è possibile anche per queste piante fare ricorso all'uso di antitraspiranti.

### **3.27.3 - Messa a Dimora delle Piante Tappezzanti, delle Erbacee Perenni ed Annuali e delle Piante Rampicanti, Sarmentose e Ricadenti**

Le piante tappezzanti, erbacee perenni, rampicanti, sarmentose e ricadenti sono accomunate per la medesima tipologia di messa a dimora, che deve essere effettuata in buche preparate al momento, in rapporto al diametro dei contenitori dei singoli esemplari, previa lavorazione del terreno.

Se le piante vengono fornite in contenitori di materiale deperibile (torba, pasta di cellulosa compressa, ecc.) potranno essere messe a dimora con tutto il vaso.

In ogni caso le buche dovranno essere poi colmate con terra di coltivo mista a fertilizzanti e ben pressata intorno alle radici, successivamente, potrà essere impiegato uno strato di pacciamatura.

Le specie erbacee che verranno utilizzate per il consolidamento dunale verranno raccolte in loco seguendo le indicazioni della Direzione dei Lavori che individuerà le singole aree dove reperire il materiale vegetale, il metodo di prelievo, le quantità ed il periodo di raccolta e di impianto.

Le disposizioni specifiche per la messa a dimora di piante rampicanti, sarmentose e ricadenti, qualora non contemplate o descritte con sufficiente chiarezza in progetto, andranno concordate con la Direzione dei Lavori, comunque vanno legati i getti, ove necessario, alle apposite strutture di sostegno in modo da guidarne lo sviluppo per ottenere i migliori risultati in relazione agli scopi della sistemazione, eseguendo pure la copertura del terreno con idonea pacciamatura al fine di evitare la crescita di erbe spontanee.

### **Art. 3.28 PROTEZIONE DELLE PIANTE MESSE A DIMORA**

Nelle zone dove potrebbero verificarsi danni causati da animali domestici o selvatici oppure dal transito di persone e automezzi, l'Appaltatore dovrà a sua cura e spese, provvedere all'esecuzione di tutti gli interventi che si rendessero necessari al fine di salvaguardare la vegetazione messa a dimora fino alla consegna. In particolare, nelle situazioni in cui è previsto il parcheggio di autoveicoli in prossimità delle piante messe a dimora, l'Appaltatore è tenuto a verificare con la Direzione dei Lavori l'opportunità di predisporre idonee protezioni (in legno, metallo o altro materiale) intorno al tronco delle piante stesse. Le misure adottate, di concerto con la Direzione dei Lavori, dovranno comunque essere conformi alle norme vigenti, al presente capitolato e agli elaborati di progetto.

Se è previsto dal progetto, alcuni tipi di piante (tappezzanti, piccoli arbusti, ecc.) dovranno essere protette dallo sviluppo di erbe infestanti per mezzo di pacciame (paglia, foglie secche, segatura, cippatura di ramaglia e di corteccia di conifera, ecc.), dai danni della pioggia battente e dalla essiccazione.

### **Art. 3.29 ANCORAGGI, LEGATURE E PALI DI SOSTEGNO**

Gli ancoraggi sono quei sistemi di supporto (tutori) che permettono di fissare al suolo le piante nella posizione corretta per lo sviluppo.

Tutti gli alberi di nuovo impianto dovranno essere muniti di tutori; se la Direzione dei Lavori lo riterrà necessario, anche gli arbusti di grandi dimensioni dovranno essere fissati a sostegni.

L'ancoraggio dovrà avere una struttura appropriata al tipo di pianta da sostenere e capace di resistere alle sollecitazioni generate da agenti atmosferici, urti, atti vandalici o altro.

I pali dovranno essere di legno, diritti, scortecciati, appuntiti dal lato con il diametro maggiore e trattati con sostanze ad effetto imputrescibile (almeno per 1 m dal lato appuntito). I pali andranno conficcati nella buca della pianta prima della sua messa a dimora, per una profondità di 50-80 cm almeno, comunque al termine della piantagione dovranno essere piantati per oltre 50 cm nel terreno, utilizzando mezzi meccanici idonei (escavatore) o manuali.

I tutori andranno conficcati nel terreno verticalmente in numero di uno se la pianta da sostenere è un arbusto o albero inferiore a 1,8 m di altezza, negli altri casi con 2-3 o 4 pali, per altezza e diametro (comunque mai inferiore a 5 cm) adeguati alle dimensioni della pianta da sostenere e legati solidamente tra loro con legature di colore marrone, verde o nero.

Se le piante da mettere a dimora sono state fornite a radice nuda il palo tutore, al fine di non danneggiare l'apparato radicale, deve essere solidamente infisso verticalmente per almeno 50-80 cm. di profondità sul fondo della buca prima di sistemare le piante nella buca stessa.

Quando le piante possiedono la zolla, per non correre il rischio di spezzarla, il palo di sostegno dovrà essere collocato in posizione obliqua rispetto al tronco, infisso nel terreno circostante (e non nella buca) per almeno 30 cm. di profondità e fermato alla base da un picchetto.

I pali di sostegno, sia verticali che obliqui, devono essere posizionati nei confronti delle piante in modo da tenere conto della direzione del vento predominante.

Se non vi è lo spazio per il tutoraggio con pali, oppure le piante superano l'altezza di 8 – 10 m, previo accordo con la Direzione dei Lavori, si potranno utilizzare picchetti di legno con cavi in acciaio muniti di tendifilo, e fascia visibile per i primi 2 m dal picchetto.

Nelle scarpate i sostegni andranno conficcati nel terreno in posizione verticale.

Se gli alberi hanno una impalcatura inferiore a 2,5 m, la parte fuori terra del tutore dovrà possedere una altezza inferiore a 10 - 20 cm rispetto alle ramificazioni più basse della chioma.

Le teste dei pali, dopo l'infissione, non devono presentare fenditure: in caso contrario, dovranno essere rifilate. I pali dovranno essere legati alle piante in modo solidale per resistere alle sollecitazioni ambientali, pur consentendo un eventuale assestamento.

Al fine di non provocare abrasioni o strozzature al fusto, le legature, dovranno essere realizzate per mezzo di collari speciali creati allo scopo o di adatto materiale elastico (guaine in gomma, nastri di plastica, ecc...) oppure con funi o fettucce di fibra vegetale, ma mai con filo di ferro o materiale anelastico.

Sia i tutori che le legature, non dovranno mai essere a contatto diretto con il fusto, per evitare abrasioni. Dovrà essere sempre interposto un cuscinetto antifrizione (gomma o altro).

### **Art. 3.30 ABBATTIMENTO ALBERI E ARBUSTI**

L'Appaltatore con la Direzione dei Lavori, contrassegnerà con apposito marchio (segno di vernice visibile) sul tronco le piante individuate da abbattere e solo dopo approvazione, si potrà procedere agli abbattimenti.

La Direzione dei Lavori si riserva la facoltà di cambiare le piante da abbattere o di aumentarne o diminuirne il numero, tali modifiche saranno valutate in contabilità.

Il periodo di abbattimento delle piante viene stabilita dal cronoprogramma, in caso non sia evidenziato, si potranno abbattere in qualunque periodo dell'anno, tranne i mesi compresi tra marzo e luglio, per salvaguardare l'avifauna. Le piante giudicate pericolose dal progetto o dalla Direzione dei Lavori andranno abbattute nel più breve tempo possibile. L'Appaltatore stesso dovrà far notare alla Direzione dei Lavori le piante sospette di instabilità o portatrici di patologie gravi e contagiose.

Quando si debbano abbattere piante di notevoli dimensioni queste dovranno essere preventivamente sbroccate (eliminate le branche primarie e secondarie) e poi abbattute facendo in modo che i rami più grossi ed il tronco vengano guidati al suolo delicatamente con l'ausilio di opportune attrezzature (funi, carrucole, piattaforme aeree o gru), onde evitare schianti e il costipamento del suolo.

Nel caso di abbattimento di arbusti, l'Appaltatore con la Direzione dei Lavori, contrassegnerà con apposito marchio (segno di vernice visibile) sul fusto le piante individuate da abbattere e solo dopo approvazione, si potrà procedere all'abbattimento.

In seguito all'abbattimento di alberi o arbusti si dovrà sradicare il ceppo oppure si dovrà trivellare con idonea macchina operatrice (fresaceppi) a seconda delle disposizioni della Direzione dei Lavori, che a sua discrezione potrà richiedere che le ceppaie restino nel suolo, in questo caso il fusto dovrà essere tagliato a livello del terreno.

Prima di intraprendere i lavori di asportazione del ceppo, sarà cura dell'Appaltatore prendere ogni misura cautelativa nei confronti delle reti tecnologiche aeree (illuminazione, cavi elettrici, telefonici ed altro) restando l'Appaltatore esclusivamente responsabile degli eventuali danni.

Al termine delle operazioni, se necessario, dovrà essere ripristinata la morfologia del terreno anche con riporti di suolo, inoltre dovranno essere allontanati tutti i residui della vegetazione, compreso gli inerti affiorati durante gli scavi e portati alla Pubblica Discarica o altro luogo indicato dalla Direzione dei Lavori.

Nel caso la pianta da abbattere sia colpita da patologie di facile propagazione, l'Appaltatore è tenuto a seguire tutte le norme igienico-sanitarie del caso, nonché quelle eventualmente previste dalla legislazione vigente.

La Direzione dei Lavori potrà richiedere anche lo spargimento di prodotti disinfettanti all'interno dello scavo.

Durante le operazioni di abbattimento degli alberi e arbusti dovrà essere garantita la vigilanza a terra di idoneo personale per impedire l'avvicinamento casuale o fortuito di persone, cose od animali nel raggio d'azione

e di caduta dell'albero o delle sue parti. I residui legnosi del diceppamento e gli esiti del decespugliamento potranno essere triturati ed utilizzati come sostanza organica ammendante da distribuire in cantiere.

### **Art. 3.31 TRAPIANTI**

Il periodo più idoneo per il trapianto è quello invernale durante il riposo vegetativo, preferibilmente alla fine dell'inverno e prima del risveglio vegetativo.

I trapianti dovranno essere preceduti da una potatura della chioma con tagli di ritorno, per ridurla proporzionalmente alla riduzione dell'apparato radicale, verificandone lo stato fitosanitario insieme alla Direzione dei Lavori.

Si dovrà eseguire uno scavo verticale tutto attorno alle piante, avendo cura di non strappare le radici, e creare una zolla avente diametro pari a dieci volte quello del tronco, misurato a 100 cm dal colletto, con una altezza della zolla pari a 4/5 del suo diametro.

La zolla che si viene a creare dovrà essere avvolta da telo di juta o rete metallica prima di essere spostata onde evitare rotture o crepe.

La pianta così zollata e con le radici rifilate, dovrà essere riposizionata in tempi brevissimi, nella buca di destinazione preventivamente preparata.

Tali piante dovranno essere considerate alla stregua dei nuovi impianti e seguite con maggiore cura durante tutta la durata del cantiere, onde evitare stress idrici o altri danneggiamenti di qualsiasi genere.

### **Art. 3.32 CONSOLIDAMENTI DEGLI ALBERI**

Per consolidamento degli alberi si intendono quelle tecniche di vincolo delle varie parti della pianta, per aumentare la capacità statica di una o più branche o del fusto contribuendo all'autorafforzamento della pianta stessa.

La Direzione dei Lavori disporrà, per ogni singola pianta da consolidare, la tecnica ed il tipo di vincolo da adottare.

È da escludere la possibilità di ancorare gli alberi ai muri dei fabbricati adiacenti per non sottoporre i muri stessi a sollecitazioni dinamiche diverse da quelle per cui sono stati costruiti.

Il materiale e i sistemi da impiegare dovranno essere stati studiati e creati allo scopo.

Le branche ritenute pericolose, devono essere vincolate in maniera opportuna, a quelle più sane e robuste in maniera elastica ma solidale, adottando delle funi in polipropilene o altro materiale simile.

Nel caso si rendesse necessario un ancoraggio che sopporti carichi elevati, si potranno adottare cavi in acciaio zincato di diametro opportuno.

Nel punto in cui la fune o i cavi sono a contatto con la pianta, andrà interposto dell'idoneo materiale cuscinetto, allo scopo di evitare ferite o strozzature alla corteccia.

Dovrà essere previsto anche un sistema di ammortizzazione dei movimenti violenti della chioma.

La struttura deve essere di ridotto ingombro, non deve avere parti che possano interferire né con il transito dei veicoli, se è previsto, né con le persone.

### **Art. 3.33 CONSERVAZIONE E RECUPERO DELLE PIANTE ESISTENTI NELLA ZONA D'INTERVENTO**

L'Appaltatore è tenuto alla conservazione e alla cura delle eventuali piante esistenti sull'area della sistemazione che, a tale scopo, gli verranno consegnate con regolare verbale della Direzione dei Lavori. Tutta la vegetazione esistente indicata per la sua conservazione dovrà essere protetta con recinzioni e barriere, provvisorie ma solide, da urti e rotture alla corteccia, dall'eccessivo calpestio, dal traffico e dal parcheggio di autoveicoli. L'Appaltatore dovrà usare la massima cautela ogni volta che si troverà a lavorare nei pressi delle piante esistenti per non arrecare danni alle radici e inutili tagli o rotture ai rami; particolare cura dovrà essere anche posta per non soffocare gli alberi a causa dell'interramento del colletto con materiale da costruzione o materiale di scavo.

Nelle operazioni di sfalcio dell'erba con utilizzo del decespugliatore e nelle operazioni di cantiere in genere, dovrà essere prestata particolare attenzione a non danneggiare i fusti degli alberi e degli arbusti con gli organi di taglio.

Nella conduzione degli scavi autorizzati su aree alberate dovrà essere prestata particolare attenzione a non danneggiare gli apparati radicali e le parti aeree delle piante, adottando tutti gli accorgimenti previsti dalle norme e/o regolamenti vigenti.

In caso di danneggiamento lo stato fitosanitario sarà quindi valutato da un esperto del settore di nomina della Direzione dei Lavori (a onere dell'Appaltatore) e l'Appaltatore è tenuto alla effettuazione di tutte le cure necessarie per garantirne la sopravvivenza ed il recupero totale. In caso il danno abbia interessato lo strato profondo del fusto e questo non possa garantirne la ripresa piena, l'Appaltatore è tenuto all'abbattimento, al diceppamento ed all'impianto di pianta equivalente.

Pertanto l'Appaltatore dovrà usare la massima cautela nell'eseguire le prescrizioni della Direzione dei Lavori ogni volta che si troverà a operare nei pressi delle piante esistenti.

Nell'eventualità di dover trapiantare piante esistenti nel cantiere o sul luogo della sistemazione, la Direzione dei Lavori si riserva la facoltà di fare eseguire, secondo tempi e modi da concordare, la preparazione delle piante stesse.

### **Art. 3.34 IMPIANTO DI IRRIGAZIONE**

Nella posa dell'impianto di irrigazione dovranno essere seguite attentamente le indicazioni del progetto.

Le condotte principali dovranno essere posizionate oltre la superficie interessata dalla proiezione della chioma integra degli alberi esistenti aumentata di un metro, ed almeno 1,5 m dalla proiezione della chioma integra degli arbusti. All'interno della fascia di rispetto potranno essere posati tubi di ridotto diametro, in accordo con la Direzione dei Lavori, con scavi eseguiti a mano, avendo cura di non ledere le radici delle piante. Gli scavi per la posa delle tubazioni potranno essere eseguiti meccanicamente (catenaria, macchina munita di cucchiai, escavatore con benna, ecc...) in osservanza delle disposizioni prescritte nell'articolo "Scavi e rinterri". La larghezza dello scavo dovrà essere adeguata alla dimensione del tubo da contenere e adeguata a contenere ogni raccordo o allacciamento previsto.

La profondità degli scavi per le condutture principali dovrà essere conforme alle indicazioni progettuali e comunque sufficiente ad evitare eventuali danni con le successive lavorazioni. A 10 – 12 cm sopra il tubo, andrà posizionata una striscia di avvertimento in plastica, di colore blu riportante la dicitura "ATTENZIONE TUBO ACQUA", per segnalare la presenza in caso di successive lavorazioni.

Nel caso si utilizzino tubi in materiale plastico autoportante (PVC, PE, ecc...) questi andranno protetti immergendoli in sabbia o altro materiale incoerente, che dovrà presentare uno spessore di 4 –6 cm tutto intorno al tubo.

Il rinterro dei tubi andrà fatto con il materiale di scavo qualora questo, a giudizio della Direzione dei Lavori e nel rispetto delle norme vigenti, sia privo di sassi, pietre o altri oggetti inerti che potrebbero danneggiare le tubazioni stesse.

Nel caso in cui le tubazioni siano inserite sotto traccia di pavimentazioni a percorrenza pedonale, si dovrà appositamente prevedere un incremento del materiale sabbioso da porre nel letto della trincea ed in cui annegare le tubazioni stesse per evitare danneggiamenti durante le lavorazioni di cantiere inerenti alle pavimentazioni. La profondità minima delle tubazioni sarà comunque sempre maggiore di 30 cm dal piano di campagna finito, sia per le tubazioni poste sotto prato sia per quelle poste sotto pavimentazione.

Negli attraversamenti stradali a percorrenza veicolare le tubazioni dovranno essere fatte scorrere a loro volta in appositi tubi in PVC anti schiacciamento. Tutti i raccordi sulle tubazioni dovranno essere effettuati adoperando gli appositi manicotti, debitamente sigillati con nastro di teflon e garantiti anti perdita.

Le condotte in pressione, dovranno essere di diametro e spessore dimensionato alle portate e alle pressioni dell'acqua che vi dovrà transitare. Prima del rinterro delle tubature queste dovranno essere collaudate, mettendole in pressione, per almeno 24 ore.

Gli irrigatori per gli impianti fissi (solitamente dei tipo a scomparsa) dovranno essere:

- di materiali atossici, non o difficilmente soggetti ad atti di vandalismo, dalle caratteristiche di portata, pressione di esercizio e angolo di esercizio, previsti dal progetto esecutivo;
- posti in opera nei punti indicati dallo stesso progetto;
- collegati alle tubazioni a mezzo di staffe e raccordi a lunghezza modificabile; · perfettamente ortogonali al piano di campagna.

Il loro posizionamento (quota) definitivo avverrà ad operazioni di preparazione del letto di semina ultimate e quindi in fase successiva alla loro posa in opera.

Gli irrigatori dovranno essere caratterizzati da pressioni di esercizio, gittata, intensità di pioggia e portata definita.



Prima della messa in funzione dell'impianto, si dovrà procedere con lo spurgo delle tubature, dagli eventuali elementi estranei (terra) accidentalmente entrati.

Per quanto riguarda gli irrigatori a pioggia, questi dovranno essere regolati come gittata ed angolo di funzionamento. Si dovrà fare in modo che i getti si sovrappongano completamente e che coprano tutta l'area a prato da irrigare. Si dovrà evitare di bagnare gli edifici, le infrastrutture ma anche i tronchi degli alberi come anche la chioma degli stessi e gli arbusti. Non dovranno essere bagnate in chioma le piante erbacee.

Le distribuzioni di acqua, andranno programmate nelle ore meno calde, per evitare stress termici alle piante, riducendo l'evapotraspirazione, inoltre il prelievo dall'acquedotto non comporterà competizioni, per quanto riguarda le portate e le pressioni, con le utenze domestiche in caso di uso di acqua potabile o delle industrie se si utilizza l'acqua industriale (sempre consigliata quest'ultima soluzione).

È incluso il ripristino delle zone a prato danneggiate nella posa dell'impianto, ed ogni altro onere o magistero per dare il lavoro compiuto a perfetta regola d'arte.

### **Art. 3.35 GARANZIA DELL'IMPIANTO IRRIGUO**

L'Appaltatore è tenuto alla garanzia dell'impianto per almeno 24 mesi dalla messa in funzione.

Per garanzia dell'impianto si intende: la tenuta stagna delle tubazioni, dei raccordi e delle riduzioni, la corretta funzionalità delle elettrovalvole e del sistema elettrico di alimentazione.

Per quanto riguarda le ali gocciolanti, la garanzia deve prevedere, oltre alla tenuta stagna dei giunti e dei collegamenti anche la non occlusione degli ugelli dovute a impurità fisiche.

Tutto il materiale dell'impianto irriguo è garantito ingelivo.

In caso di perdite dovute a difetti di materiale o di lavorazioni non accurate, l'Appaltatore è tenuto all'immediato ripristino senza alcun addebito. In caso contrario all'Appaltatore saranno addebitati, oltre ai danni della riparazione, i danni ai vegetali ed alla mancata fruizione dell'area.

### **Art. 3.36 POSA DELLA PACCIAMATURA**

Dove richiesto dal progetto si dovranno utilizzare dei teli di tessuto non tessuto da posare sul terreno, interrando i bordi esterni per una profondità di almeno 10-12 cm, sovrapponendoli nelle giunture per almeno 15-20 cm, e fissandoli con ferri ad U nelle sovrapposizioni a distanza di 50-60 cm. I teli dovranno essere di dimensioni idonee alla superficie da coprire per ridurre al minimo le giunture e dovranno essere ben tesi.

Se previsto dal progetto, il telo dovrà essere coperto dalla pacciamatura da posare dopo la messa a dimora delle piante per uno spessore di 5 – 6 cm.

Qualora il progetto preveda la pacciamatura con la sola corteccia di conifera, questa si dovrà distribuire dopo la messa a dimora delle piante.

Attorno agli alberi si deve posare uno strato di 15 cm di pacciamatura (misura da eseguire dopo l'assestamento) per un intorno di 1 m dal fusto, nel caso di alberi con griglia occorrerà riempire interamente lo strato tra terreno e lato inferiore della griglia.

Per gli arbusti disposti isolati o in gruppi occorrerà cospargere, all'interno della macchia, almeno 15 cm di pacciamatura (misura da prendere dopo l'assestamento) per un intorno di 50 cm dalla base degli arbusti periferici. La stesura del materiale dovrà essere uniforme su tutta la superficie, evitando assolutamente di cospargere materiale sulla parte aerea delle piante.

Per le piante erbacee, in relazione alle loro dimensioni si dovrà apportare uno spessore di pacciamatura oscillante tra 5-10 cm su tutta la superficie.

### **Art. 3.37 DISERBO**

L'Appaltatore sarà tenuto a procedere al diserbo di tutte le aree indicate in progetto o dalla Direzione dei Lavori e dovrà essere eseguito secondo quanto specificato in progetto o dalla Direzione Lavori.

I sistemi di diserbo meccanico o fisico (pirodiserbo o altro) devono essere usati con particolare attenzione a non danneggiare la vegetazione esistente o di nuovo impianto ed a non provocare incendi o danni alle infrastrutture.

Se la logistica e la tempistica del cantiere lo permettono, si potrebbero utilizzare dei teli neri in plastica, da fissare sopra al terreno che si intende diserbare, fino a quando la vegetazione coperta non muore per mancanza di luce.

La scerbatura dovrà essere effettuata prima del punto di maturazione dei semi delle infestanti, per ridurre la propagazione; nel caso di scerbatura manuale, si dovrà provvedere anche allo sradicamento dell'apparato radicale delle infestanti, che si dovrà eseguire quando il terreno è leggermente umido per agevolare la rimozione.

Nel caso di trattamenti chimici, l'Appaltatore dovrà identificare il diserbante più idoneo per i tipi di infestanti da eliminare e sottoporlo all'approvazione della Direzione dei Lavori, che potrà accettarlo o disporre diversamente. I prodotti impiegati dovranno rispettare quanto prescritto dall'articolo "Fitofarmaci e diserbanti", inoltre, per il loro uso l'operatore dovrà attenersi alle istruzioni specifiche della casa produttrice. Gli interventi di diserbo chimico dovranno essere eseguiti da personale specializzato in ottemperanza alle leggi vigenti in materia. L'Appaltatore dovrà utilizzare paraspruzzi ai bordi degli ugelli, se si interviene vicino a piante da conservare, si dovrà prestare particolare attenzione al dilavamento che potrebbe veicolare il diserbante vicino a vegetazione da salvaguardare.

Nel caso di diserbo chimico totale dei prati, dovranno essere utilizzati prodotti sistemici a rapida degradazione (prodotti a base di glifosate minimo 40%, addizionati a concime fogliare a base di azoto ammoniacale minimo 8%), che non lascino residui tossici nel suolo, da eseguirsi 15- 20 giorni prima del falciatura del prato e/o delle lavorazioni del terreno per dare il tempo al prodotto di veicolare alle radici delle infestanti. Non devono essere fatti diserbi durante i mesi più freddi o eccessivamente caldi onde evitare di ridurre l'efficacia o aumentarne la tossicità per il verde da conservare.

### **Art. 3.38 IDROSEMINA**

Nelle giaciture fortemente declive o ricche di inerti da conservare, comunque dove prescritto dagli elaborati progettuali, l'Appaltatore dovrà procedere con l'idrosemina. Per idrosemina si intende la tecnica di inerbimento mediante proiezione idraulica di una miscela in soluzione acquosa di sementi, concimi e leganti, effettuata con apposita macchina specializzata (idroseminatrice).

L'idrosemina dovrà avvenire dopo aver terminato i movimenti di terra, le strutture di sostegno, la posa degli impianti tecnici e delle infrastrutture, dopo la messa a dimora delle piante (alberi, arbusti, erbacee, ecc...).

La semina dovrà essere fatta preferibilmente alla fine dell'estate o all'inizio della primavera, in base a quanto prescritto dal cronoprogramma o indicato dalla Direzione dei Lavori in base all'andamento del cantiere e delle condizioni climatiche.

Si dovranno eseguire due passate con andamento dei getti incrociati. L'Appaltatore dovrà aver cura di distribuire il prodotto in maniera omogenea su tutta la superficie, se non diversamente richiesto dal progetto o dalla Direzione dei Lavori (per dare un effetto naturale). L'idrosemina a spessore (mulch) sarà cosparsa mediante idroseminatrici a pressione atte a garantire l'irrorazione a distanza e con diametro degli ugelli e tipo di pompa tale da non lesionare i semi e consentire lo spargimento omogeneo dei materiali.

L'idrosemina deve contenere:

- miscuglio di sementi, idonea alle condizioni locali (in genere si prevedono 30-40 gr/m<sup>2</sup>);
- mulch, ovvero fibra organica (paglia, torba bionda, torba scura, cellulosa, sfarinati, ecc., in quantità opportune (in genere 200-250 gr/m<sup>2</sup>);
- collante in quantità idonea al fissaggio dei semi e del mulch (non bituminosi), senza inibire la crescita e favorendo il trattenimento dell'acqua nel terreno nelle fasi iniziali di sviluppo (in genere 60-300 gr/m<sup>2</sup>);
- concime organico e/o inorganico (in genere 50-200 gr/m<sup>2</sup>);
- acqua in quantità idonea alle diluizioni richieste (1-30 l/m<sup>2</sup>);
- fitoregolatori per stimolare la radicazione delle sementi e lo sviluppo della microflora del suolo (3-4 gr/m<sup>2</sup>) ed eventuali altri ammendanti e inoculi.

Il miscuglio di sementi, la composizione del mulch come quella della miscela e la quantità per metro quadrato saranno indicate negli elaborati progettuali o dalla Direzione dei Lavori in funzione del contesto ambientale ovvero dalle condizioni edafiche, microclimatiche e dello stadio vegetazionale di riferimento, delle caratteristiche geolitologiche e geomorfologiche, pedologiche, microclimatiche floristiche e vegetazionali

Particolare cura si dovrà adottare perché la miscela dell'idrosemina venga continuamente mescolata onde evitare fenomeni di stratificazione gravitativa dei vari componenti.

Prima di procedere ad un eventuale irrigazione si dovrà attendere che il collante abbia fatto presa e sia ben asciutto.

Il prato conformato e sviluppato dovrà presentarsi ben inerbato con manto compatto con almeno il 50 % di copertura media, saldamente legato allo strato di suolo vegetale con le specie seminate, esenti da malattie.

### **Art. 3.39 SCARIFICA ED ELIMINAZIONE DI STRATI DI PAVIMENTAZIONE**

Nel caso il progetto preveda la rimozione di pavimentazioni per trasformare l'area, in zone idonee alla vegetazione, si dovrà procedere con una scarifica. La profondità di intervento se non indicata in progetto dovrà essere decisa dalla Direzione dei Lavori in base a quanto emerge durante gli scavi. In qualunque caso si dovrà variare la profondità di scarifica in base alla presenza di apparati radicali, di impianti tecnologici interrati o profondità degli strati da asportare. In questi casi occorre anche modificare la quantità di terreno da apportare per raggiungere la quota di progetto.

Tutti i materiali provenienti dalla demolizione sono di proprietà della Stazione Appaltante che ne potrà ordinare il riutilizzo in cantiere o il loro accatastamento in luogo prescelto dalla Direzione dei Lavori o il trasporto alle Pubbliche Discariche o in aree attrezzate allo smaltimento se lo necessitano, a spese dell'Appaltatore.

### **Art. 3.40 PAVIMENTAZIONI SPECIALI - STENDIMENTO DI TERRA**

Le piastre forate in calcestruzzo armato (masselli grigliati) che normalmente vengono usate per realizzare pavimentazioni portanti ed idonee alla vita delle piante, saranno poste sul letto di sabbia previa demolizione dell'eventuale pavimentazione esistente, di asfalto, di calcestruzzo o di terreno. Il materiale di risulta dovrà essere asportato a cura e spese dell'Appaltatore. A lavoro ultimato, la parte esterna dell'area costituita dalle piastre forate dovrà essere raccordata con precisione alla pavimentazione circostante con leganti idonei. Le modalità di esecuzione saranno impartite dalla Direzione dei Lavori, che deciderà anche sulle eventuali modifiche da apportare.

Lo stendimento della terra si farà a mezzo di macchine operatrici e ove non sia possibile l'impiego di macchine lo si farà a mano.

Tale operazione si farà in concomitanza o immediatamente in successione al lavoro di apporto di terra.

Nel caso di aiuole di piccole dimensioni o nel riempimento di parterres stradali, sarà cura dell'Appaltatore evitare il debordamento del materiale sul piano viabile o sui marciapiedi.

### **Art. 3.41 MANUTENZIONE DELLE OPERE A VERDE PER IL PERIODO DI GARANZIA**

#### **3.41.1 - Periodo di garanzia**

Le opere a verde realizzate saranno considerate definitivamente compiute con pieno successo solo al termine del "periodo di garanzia".

Tale periodo, misurato a partire dalla fine dei lavori previsti dal progetto, avrà la durata necessaria ad accertare la piena riuscita della realizzazione e l'attecchimento delle essenze vegetali piantate e/o seminate. L'Appaltatore si impegna a dare una garanzia di attecchimento del 100% su tutte le piante.

Durante il "periodo di garanzia", l'Appaltatore è tenuto ad effettuare tutte le operazioni di manutenzione utili per conservare le opere a verde nello stato migliore, come meglio specificato nel successivo articolo.

Nel caso di alberi o arbusti, sarà necessario verificare che le piante siano sane e in buono stato vegetativo, trascorsi 90 giorni dalla ripresa vegetativa nell'anno seguente la piantagione (per le piante fornite a radice nuda) o due anni dopo l'impianto (per le piante fornite in zolla).

Nel caso del prato, bisognerà attendere il primo taglio dell'erba.

Nel caso di piante erbacee, l'attecchimento si riterrà avvenuto quando tutta la superficie oggetto di intervento risulterà coperta in modo omogeneo alla germinazione della specie botanica seminata.

La fine del periodo di garanzia verrà certificato dalla Direzione dei Lavori con un apposito verbale.

#### **3.41.2 - Manutenzione delle Opere a Verde**

Durante il periodo di concordato garanzia l'Appaltatore dovrà procedere, anche per le eventuali piante preesistenti, ad una pianificazione periodica degli interventi di manutenzione che dovranno essere programmati e comprendenti le seguenti operazioni:

- irrigazione;
- ripristino conche e rinalzo;
- falciatura, diserbi e sarchiature;
- concimazioni;
- potature;
- eliminazione e sostituzione delle piante morte;

- rinnovo delle parti difettose dei tappeti erbosi;
- difesa della vegetazione infestante;
- sistemazione dei danni causati da erosione;
- ripristino della verticalità delle piante;
- controllo dei parassiti e delle fitopatie in genere.

La manutenzione delle opere dovrà aver inizio immediatamente dopo la messa a dimora (o la semina) di ogni singola pianta e di ogni parte di tappeto erboso, e dovrà continuare fino alla scadenza del periodo di garanzia concordato. Irrigazione

L'Appaltatore è tenuto ad irrigare tutte le piante messe a dimora e i tappeti erbosi realizzati per il periodo di garanzia concordato.

Qualora il numero di irrigazioni previste nella voce di elenco prezzi non risulti sufficiente a mantenere in buone condizioni vegetative gli esemplari, l'Appaltatore dovrà darne comunicazione scritta alla Direzione dei Lavori che provvederà ad impartire le necessarie direttive.

Ripristino conche e rinalzo

A seconda dell'andamento stagionale, delle condizioni microclimatiche e delle caratteristiche delle singole specie botaniche, in assenza di ali gocciolanti o di tubo drenante, l'Impresa dovrà provvedere periodicamente alla chiusura delle conche e al rinalzo delle piante, oppure alla riapertura delle conche per l'innaffiamento.

Falciatura, diserbi e sarchiature

Oltre alle cure colturali normalmente richieste, l'Appaltatore deve provvedere, durante lo sviluppo delle specie prative e quando necessario, alle varie falciature del tappeto erboso.

L'eventuale impiego di diserbanti chimici deve attenersi alle normative vigenti.

Le superfici di impianto interessate da alberi, arbusti e cespugli perenni, biennali, annuali, ecc. e le conche degli alberi devono essere oggetto di sarchiature periodiche.

Concimazioni

Le concimazioni devono essere effettuate nel numero e nelle quantità stabilite dal piano di concimazione.

Le potature di formazione e di rimanda devono essere effettuate nel rispetto delle caratteristiche delle singole specie. Potature

Le potature di formazione e di rimonda devono essere effettuate nel rispetto delle caratteristiche delle singole specie. Eliminazione e sostituzione delle piante morte

Nel caso in cui alcune piante muoiano o si deperiscono, l'Appaltatore dovrà individuare le cause del deperimento insieme alla Direzione dei Lavori, e concordare con essa, gli eventuali interventi da eseguire a spese dell'Appaltatore, prima della successiva piantumazione. Nel caso in cui non vi siano soluzioni tecniche realizzabili, l'Appaltatore dovrà informare per iscritto la Direzione dei Lavori che deciderà se apportare varianti al progetto. L'Appaltatore resta comunque obbligato alla sostituzione di ogni singolo esemplare, fermo restando che la messa a dimora e la manutenzione siano state eseguite correttamente.

Sono a carico dell'Appaltatore, l'eliminazione e l'allontanamento dei vegetali morti (incluso l'apparato radicale), la fornitura del nuovo materiale e la messa a dimora.

Rinnovo delle parti difettose dei tappeti erbosi

È obbligo dell'Appaltatore dover riseminare o piantare ogni superficie a tappeto erboso che presenti una crescita irregolare, difettosa, che non rientri nei limiti di tolleranza previsti per le qualità dei prati.

Difesa dalla vegetazione infestante

Durante l'operazione di manutenzione l'Appaltatore dovrà estirpare, salvo diversi accordi con la Direzione dei Lavori, le specie infestanti e reintegrare lo stato di pacchiane quando previsto dal progetto.

Sistemazione dei danni causati da erosione

L'Appaltatore dovrà provvedere alla sistemazione dei danni causati da erosione per difetto di esecuzione degli interventi di sua specifica competenza e quindi non dovuti a danni di forza maggiore.

Ripristino della verticalità delle piante

L'Appaltatore è tenuto al mantenimento della verticalità di tutte le nuove piante messe a dimora e dei relativi ancoraggi mediante tempestivi interventi di risistemazione.

Controllo dei parassiti e delle fitopatie in genere

È competenza dell'Appaltatore controllare le manifestazioni patologiche sulla vegetazione delle superfici sistemate provvedendo alla tempestiva eliminazione del fenomeno patogeno onde evitarne la diffusione e rimediare ai danni accettati.

Ogni nuova piantagione dovrà essere manutenzionata con particolare cura fino a quando non sarà manifestamente evidente che le piante, superato il trauma del trapianto (o il periodo di germinazione per le semine), abbiano ben attecchito e siano in buon sviluppo.

L'Appaltatore è tenuto ad innaffiare tutti gli alberi, gli arbusti, i tappezzanti, i tappeti erbosi ed ogni altra pianta messa a dimora, per tutto il periodo di garanzia concordato, bagnando le aree interessate in modo tale da garantire un ottimo sviluppo delle piante stesse.

Le innaffiature dovranno in ogni caso essere ripetute e tempestive e variare in quantità e frequenza in relazione alla natura del terreno, alle caratteristiche specifiche delle piante, al clima e all'andamento stagionale: il programma di irrigazione (a breve e a lungo termine) e i metodi da usare dovranno essere determinati dall'Appaltatore e successivamente approvati dalla Direzione dei Lavori.

Nel caso fosse stato predisposto un impianto di irrigazione automatico, l'Appaltatore dovrà controllare che questo funzioni regolarmente: l'impianto di irrigazione non esonera però l'Appaltatore dalle sue responsabilità in merito all'innaffiamento, la quale pertanto dovrà essere attrezzata per effettuare, in caso di necessità, adeguati interventi manuali.

Se la stagione estiva è particolarmente asciutta, ogni tre settimane circa dovrà essere eseguita, se necessario, una innaffiatura supplementare; allo scopo l'Appaltatore avrà provveduto a formare attorno ad ogni albero e ad ogni arbusto di rilevanti dimensioni una "tazza" o "conca" per la ritenzione dell'acqua di irrigazione.

Oltre alle cure colturali normalmente richieste, l'Appaltatore dovrà provvedere, durante lo sviluppo delle essenze prative e fino al termine del periodo di garanzia, alle varie falciature del tappeto erboso. Le falciature dovranno essere tempestive ed essere eseguite quando le essenze prative raggiungono un'altezza di 10 cm circa, regolando il taglio, a seconda della specie e della stagione, a 3 ÷ 5 cm da terra.

L'erba tagliata dovrà essere immediatamente rimossa e depositata, secondo le istruzioni della Direzione dei Lavori, nei luoghi di raccolta del materiale vegetale di risulta. Tale operazione dovrà essere eseguita con la massima tempestività e cura, evitando la dispersione sul terreno dei residui rimossi.

Le eventuali piante morte dovranno essere sostituite con altre identiche per genere, specie e varietà a quelle fornite in origine: la sostituzione deve, in rapporto all'andamento stagionale, essere inderogabilmente effettuata nel più breve tempo possibile dall'accertamento del mancato attecchimento. Analogamente, epoca e condizioni climatiche permettendo, l'Appaltatore dovrà riseminare ogni superficie a tappeto erboso che presenti una crescita irregolare o difettosa delle essenze prative oppure sia stata, dopo tre sfalci dalla semina iniziale, giudicata per qualsiasi motivo insufficiente dalla Direzione dei Lavori.

Gli interventi di manutenzione dovranno prevedere anche la verifica periodica mensile degli ancoraggi delle piante ai tutori, della stabilità di questi, e del ripristino della posizione verticale di alberi e arbusti.

Ogni altro intervento di manutenzione alle piante e alle sistemazioni del terreno, al di fuori di quelli specificati, dovrà essere concordato con la Direzione dei Lavori.

Al termine di qualsiasi intervento di manutenzione l'Appaltatore dovrà provvedere all'allontanamento e all'avviamento in discariche autorizzate di tutti i materiali di risulta. Seguirà una accurata pulizia delle aree interessate.

## **Art. 3.42 MANUTENZIONE ORDINARIA**

### **3.42.1 - Interventi di Manutenzione Ordinaria e Straordinaria sulle Piant e Arbusti; Spollonature, Potature, Abbattimenti e Lievo Ceppaie**

Tutte le operazioni sulle piante dovranno essere eseguite a perfetta regola d'arte e secondo le istruzioni impartite dalla Direzione dei Lavori. È vietata in ogni caso la capitozzatura e comunque l'eliminazione della maggior parte della chioma.

Tutti i tagli dovranno essere ben eseguiti. La superficie dei medesimi dovrà pertanto risultare liscia, senza slabbrature e trattata con i prodotti specifici di volta in volta indicati dalla Direzione dei Lavori. L'eliminazione di rami o di branche non dovrà in nessun caso originare tronconi di legno sporgenti.

Le eventuali piante secche che si incontrassero nel corso dei lavori dovranno essere abbattute, previa autorizzazione della Direzione dei Lavori, a cura e spese dell'Appaltatore effettuando il taglio del tronco radente al piano campagna. Il lievo della ceppaia può essere eseguito con mezzi meccanici o manualmente a seconda delle circostanze e sarà cura dell'Appaltatore di provvedere all'immediato riempimento delle buche corrispondenti al lievo delle ceppaie con della buona terra.

Il legname ed il frascame proveniente dalla potatura dovrà essere prontamente eliminato a cura e spese dell'Appaltatore.

Per spollonatura si intende l'eliminazione o l'accorciamento dei rami, compresi i polloni basali dal colletto fino ad una altezza di cinque metri circa, allo scopo di permettere il transito o la visione di segnali stradali nella zona vicina alla pianta.

Per potatura ordinaria si intende l'eliminazione del seccume presente sulla chioma; oltre a questo si dovrà eliminare o ridurre anche tutti i rami o branche spezzati, lesionati, affetti da patologie, cresciuti in maniera anomala o eccessivamente sporgenti dalla chioma.

Per potatura straordinaria si intende l'insieme delle operazioni comprese nella potatura ordinaria alle quali vanno aggiunti tutti quegli interventi ritenuti necessari dalla Direzione dei Lavori per ridurre la chioma in volume e in altezza, o per alleggerirne la massa.

La potatura dovrà essere effettuata in modo che la superficie del taglio risulti liscia, aderente all'attaccatura dei rami secondari per evitare ristagni d'acqua; non deve comunque essere lesionata la zona del collare. Riguardo il periodo dell'anno in cui effettuare le potature, occorre distinguere le latifoglie, per le quali è opportuno intervenire nella fase di riposo vegetativo, dalle conifere, per le quali il periodo più indicato è quello estivo; in tutti i casi nel periodo di schiusura delle gemme e della fioritura è bene non procedere con le operazioni di potatura.

Tutte le attrezzature utilizzate per la potatura dovranno essere disinfettate con prodotti antisettici.

La manodopera addetta ai lavori dovrà essere tutta specializzata. Il personale eventualmente non idoneo dovrà essere immediatamente sostituito dall'Appaltatore a richiesta della Direzione dei Lavori.

Durante l'abbattimento di rami od alberi morti, dovrà essere usata cura particolare perché la caduta non provochi danni a persone, a cose od a vegetazioni sottostanti, siano esse private o pubbliche. A tale scopo i rami da tagliare ed i tronchi eventualmente da abbattere, dovranno essere preventivamente legati con funi idonee e bilanciati in maniera tale da rendere agevole e sicura la discesa o l'abbattimento.

È fatto assoluto divieto alla Ditta Appaltatrice di bruciare ramaglie o legna di risulta sul posto di lavoro.

L'Appaltatore è inoltre obbligato:

- a non intralciare, per quanto possibile, la circolazione di automezzi privati e pubblici, salvo che ciò non sia possibile (a giudizio della Direzione dei Lavori);
- a collocare, durante le ore di lavoro, transenne, cartelli e segnalazioni varie, atti a garantire la pubblica incolumità;
- ad evitare di occupare suolo pubblico, se non strettamente necessario per l'esecuzione dei lavori.

Nei casi di forza maggiore, riconosciuti tali dalla Direzione dei Lavori, nei quali si dovessero lasciare durante la notte, nelle sedi suddette, attrezzature o materiali, l'Appaltatore dovrà apporre segnalazioni luminose, atte ad evitare danni a persone e cose: a ritirare giornalmente con proprio personale e mezzi, tutto il materiale di risulta della potatura nonché a lasciare libero perfettamente pulito lo spazio occupato nella sede di marciapiedi, strade o parterres. Tale materiale verrà depositato nei punti di scarica a spese dell'Appaltatore.

È fatto obbligo alla Ditta Appaltatrice dei lavori di procedere, dopo la potatura di ogni pianta, alla disinfezione di tutti gli attrezzi di taglio, in apposita soluzione indicata dalla Direzione dei Lavori. Tale operazione dovrà essere eseguita scrupolosamente in presenza di piante malate o reputate tali, od in caso di abbattimento di piante morte o deperienti.

La Ditta Appaltatrice è obbligata a ripristinare ogni elemento che dovesse essere manomesso nel corso dell'esecuzione dei lavori e di eliminare i polloni eventualmente presenti alla base della pianta.

In nessun caso l'Appaltatore potrà operare sulle piante senza il parere e l'autorizzazione della Direzione dei Lavori che si riserva la facoltà di interrompere in qualsiasi momento i lavori stessi e di procedere all'applicazione di una adeguata penalità per ogni pianta potata non in conformità con le norme impartite.

Durante il corso dei lavori si potrà presentare la necessità di adottare particolari tecniche preventive (raccolta con teloni di segatura, ramaglie, ecc.; lievo di ceppaie e radici, ecc.), o trattamenti con prodotti anticrittogamici o insetticidi, sia sulle piante che sul materiale di lavoro (motoseghe, accettini, coltellacci, ecc.), sia sull'area contigua all'intervento. In casi particolari, ritenuti tali dalla Direzione dei Lavori, è indispensabile la disinfezione degli indumenti ed attrezzi utilizzati dagli addetti ai lavori.

Sono a carico dell'Appaltatore tutte le opere provvisorie e di segnaletica che si rendessero necessarie per l'esecuzione degli interventi.

### **3.42.2 - Decespugliamento**

Se si vuole percorrere la via più economica, purché l'area interessata si presti ad un tale intervento, si dà fuoco al soprassuolo, avendo cura però, di formare delle linee parafuoco (fasce di terreno sgombrate da qualsiasi materiale combustibile) disposte lungo il perimetro dell'appezzamento da decespugliare. Se l'appezzamento è grande, si potrà dividerlo con delle linee parafuoco disposte perpendicolarmente alla direzione del vento. Sul posto dovrà essere presente una autobotte per impedire la propagazione del fuoco ad altri appezzamenti. Tale autobotte dovrà avere una portata di almeno 4 o 5 m<sup>3</sup> di acqua, munita di getto potente e di lunghi tubi per meglio controllare il fuoco.

Una volta sgombrato il terreno, si dovrà dissodarlo, sradicando ciocchi e radici. Questo lavoro potrà essere eseguito con macchine pesanti in grado di scassare il terreno almeno fino a 60 cm di profondità.

I ciocchi e le radici saranno asportati oppure bruciati su luogo, ove possibile.

Se sul terreno da decespugliare si trovano solo piante non legnose quali: rovi, canne, cannuce, ecc. si potranno bruciare come indicato precedentemente.

Per l'estirpazione delle radici basterà eseguire una lavorazione profonda 40-50 cm.

Il lavoro di decespugliamento può essere fatto anche a mano con accette, roncole o decespugliatori a motore, tagliando tutti gli sterpi al colletto ed asportandoli dal campo o bruciandoli sul campo stesso a piccole quantità per volta.

### **3.42.3 - Manutenzione Siepi ed Arbusti**

I cespugli dovranno essere regolarmente potati sia per la soppressione del vecchio e del secco, sia per regolare la forma di sviluppo secondo precise indicazioni della Direzione dei Lavori, tenendo conto che periodo e modalità di taglio sono in stretto rapporto con l'epoca e le caratteristiche di fioritura.

Per le siepi s'intende che esse dovranno essere tosate a perfetta regola d'arte, mantenendo ad esse la forma loro impressa.

La tosatura delle siepi dovrà essere eseguita su tre lati, nel senso dell'altezza e lungo i fianchi, mantenendo invariate le dimensioni delle siepi adulte e consentendo il normale sviluppo a quella in fase di accrescimento. La Direzione dei Lavori si riserva il diritto di chiedere, senza ulteriori compensi, la riduzione delle dimensioni delle siepi adulte o invecchiate o comunque quando lo ritenga necessario per esigenze tecniche o di viabilità, ecc.

Il numero di tagli non sarà inferiore a tre nel corso dell'annata, e cioè uno primaverile, uno all'inizio dell'estate ed uno a fine estate.

Nel corso dell'appalto potrà essere richiesta alla Ditta Appaltatrice la zappatura o la scerbatura a mano lungo la fascia di incidenza delle siepi, compresa la raccolta e l'asporto dei materiali e delle erbacce di risulta della scerbatura.

L'Appaltatore, durante i lavori di potatura, è inoltre obbligato:

- a) a non intralciare la circolazione degli automezzi privati e pubblici;
- b) a collocare, durante le ore di lavoro, transenne, cartelli e segnalazioni varie atte a garantire la pubblica incolumità e adibire il personale occorrente per segnalare ai veicoli e pedoni gli incombenti pericoli;
- c) ad evitare di occupare suolo pubblico se non strettamente necessario per l'esecuzione dei lavori. Nei casi di forza maggiore, riconosciuti tali a giudizio della Direzione dei Lavori, si dovesse lasciare durante la notte, nelle sedi suddette, attrezzi o materiali, l'Appaltatore dovrà apporre le opportune segnalazioni luminose atte ad evitare incidenti e danni a terzi;
- d) a ritirare giornalmente con mezzi propri, tutto il materiale di risulta dalla potatura, nonché a lasciare, al termine della giornata lavorativa, sgomberi e puliti sia i marciapiedi che la sede stradale.

### **3.42.4 - Manutenzione di Aiuole Fiorite Munite di Piantine da Fiore o Fornite di Cespugli Fioriti o Sempreverdi**

Le fioriture nelle aiuole dovranno essere stagionali. Ad ogni cambiamento di fioritura si dovrà vangare l'aiuola. Il terreno delle aiuole dovrà essere mantenuto libero dalle infestanti e zappettato ogni qualvolta si constati la formazione della crosta superficiale. Se qualche piantina morirà dovrà essere prontamente sostituita. Le piante dovranno essere curate secondo la necessità della specie, in particolare si dovranno mondare dalle foglie secche e dai fiori appassiti, onde permettere una fioritura più ricca ed abbondante.

Le somministrazioni di concimi in copertura, saranno stabilite dalla Direzione dei Lavori. Parimenti saranno stabilite dalla Direzione dei Lavori le operazioni per eventuali passaggi da una fioritura all'altra, e l'Appaltatore dovrà prontamente eseguirle in maniera tale che le aiuole rimangano senza fioritura non più di una settimana.

### **3.42.5 - Lavori di Raschiatura delle Erbacce**

Le erbe presenti, lungo le cordonature stradali, i marciapiedi e le recinzioni adiacenti a luoghi pubblici dovranno essere eliminate mediante l'uso di pale quadre (badili da raspate) avendo cura di eliminare il più possibile l'apparato radicale delle infestanti senza rovinare la pavimentazione esistente.

Il lavoro di raschiatura potrà essere richiesto anche nei riquadri sterrati attorno agli alberi piantati lungo le strade. Durante l'esecuzione di tale operazione si dovranno evitare danni alle piante site nella formella.

In caso di lesioni alla corteccia saranno addebitati alla Ditta Appaltatrice i danni subiti e subendi della pianta.

### **3.42.6 - Trattamenti di Disinfezione e Disinfestazione**

Nella composizione delle miscele da irrorare, l'Appaltatore dovrà attenersi scrupolosamente ai prodotti ed alle percentuali stabilite dalla Direzione dei Lavori, la quale stabilirà anche i giorni e le ore in cui si eseguiranno i trattamenti. Nelle alberate stradali i trattamenti si eseguiranno preferibilmente in ore notturne.

L'Appaltatore, inoltre, dovrà eseguire i trattamenti con macchine di potenza adeguata al particolare lavoro da eseguire. Ad irrorazione avvenuta il fusto e le foglie delle piante trattate dovranno essere completamente bagnati, le foglie specialmente nella parte inferiore.

Per il trattamento di piante d'alto fusto occorrerà usare macchine che siano in grado di mandare il liquido almeno qualche metro sopra l'altezza degli alberi (dai 35 ai 40 m).

Occorreranno quindi degli atomizzatori dotati di motore capaci di spingere il liquido nebulizzato dagli appositi ugelli, alla altezza necessaria per una perfetta irrorazione dei soggetti da trattare.

Tutti gli operatori che eseguono le anzidette operazioni dovranno essere muniti di autorizzazione all'uso dei presidi fitosanitari.

### **3.42.7 - Trattamenti con Diserbanti**

Ove fosse necessario intervenire per l'eliminazione completa delle infestanti erbacee od arbustive (lungo i marciapiedi e le recinzioni, luoghi incolti, piazzali inghiaiai o bitumati, ecc.) si ricorrerà, a discrezione della Direzione dei Lavori, all'uso di erbicidi o dissecanti conformi alla normativa vigente.

Durante i lavori di diserbo chimico si useranno pompe a bassa pressione, con ugelli polverizzatori muniti di apposita campana di protezione, onde evitare l'eccessiva nebulizzazione del prodotto e la possibilità di contaminare essenze arboree ed arbustive, presenti o adiacenti al luogo di intervento, siano dette essenze pubbliche che private.

Eventuali danni, arrecati al patrimonio verde dinanzi citato, saranno a carico della Ditta assuntrice, con relativo risarcimento, ritenendosi con ciò sollevata la Stazione Appaltante da ogni responsabilità civile o penale derivante dall'improprio uso di meccanismi o di prodotti chimici, nei riguardi di persone, animali o cose.

Tutti i prodotti di risulta, una volta ottenuto il disseccamento delle infestanti, saranno prontamente raccolti ed asportati a discarica in luoghi reperiti a cura e spese dell'Appaltatore.

### **3.42.8 - Manutenzione Panchine - Giochi e Recinzioni**

Relativamente alla manutenzione delle panchine, dei giochi e delle recinzioni dovranno sostituirsi le parti deteriorate delle recinzioni, steccati, tavoli, gradinate in legno, panchine, giochi in ferro e legno utilizzando i materiali forniti dalla Stazione Appaltante.

Manutenzione arredi e strutture in ferro (panchine, cestini, porta-rifiuti, giochi, ecc.) il cui intervento comporta:

- a) asportazione di residui di vernice esistente e ruggine a mezzo di apposite spazzole di acciaio;
- b) stuccatura di livellamento, ove necessario, delle cavità eventualmente formatesi;
- c) copertura con una mano di minio e due di vernice. Ad opera ultimata la verniciatura dovrà presentarsi omogenea priva di bolle e gocciolature.

## **Art 3.43 MANUTENZIONE SUPERFICI DEL VERDE DA GIOCO**

### **3.43.1 Sfalci**

Sfalcio del tappeto erboso con taglio regolato ad altezza di 3,50/4,00 cm, usando macchine a lame elicoidali (sono quindi tassativamente proibite le tosaerba ad elica o a barra falciante) portando ad una minuta triturazione dei prodotti della tosatura, tale che detti residui vengano incorporati dal manto erboso da gioco nel giro di 2 o 3 giorni.

Lungo le recinzioni o le cordonature o in ogni caso fuori del tappeto erboso da gioco è consentito l'uso di falciatrici decespugliatori o falci a mano, salvo l'asporto immediato dell'erba tagliata. Prima di eseguire ogni intervento di tosatura, l'Appaltatore è tenuto a far eseguire la raccolta e l'asporto di ogni materiale estraneo (carta, plastica, sassi, ecc.) presente sul manto erboso, e di depositarlo a sua cura e spese nella stessa giornata nei luoghi di discarica.

Prima dell'inizio della tosatura le eventuali erbe infestanti dovranno essere tolte manualmente.

### **3.43.2 Concimazione Mensile**

Concimazione mensile con concime ternario (N.P.K.15/21/15) in ragione di 50 g/m<sup>2</sup> e con concime organico humificato in ragione di 200 g/m<sup>2</sup> da farsi una volta al mese, da gennaio a dicembre, escluso il mese di luglio. In ogni caso il rapporto ideale da mantenere, dei tre elementi N.P.K. presente sul terreno dovrà essere di 3:1:2. Le concimazioni dovranno essere distribuite separatamente dalle operazioni di semina e mai in presenza



di manto erboso bagnato. La semina dovrà essere preferibilmente a mano con più passate incrociate a spaglio onde favorire il più possibile la omogeneità della semina, tuttavia potrà essere eseguita con seminatrice dotata di rullo.

Nel caso risultassero sul terreno radure o strisce non perfettamente inerbite viene richiesto il perfezionamento della semina senza alcun ulteriore compenso.

Dopo la semina il terreno dovrà essere leggermente rullato, operazione che verrà ripetuta subito dopo la germinazione.

### **3.43.3 Ripristini Settimanali**

Ripristino del tappeto erboso da farsi ogni settimana subito dopo l'incontro agonistico consistente in livellamenti localizzati con terra sabbiosa, piccole risemine, rullatura con rullo trainato, e, pulizia generale del tappeto erboso, sistemazione manuale delle zolle sollevate dal terreno. La quantità di detti materiali varierà in funzione dello stato del tappeto erboso di gioco pur rimanendo invariato il costo del ripristino. Inoltre in caso si riscontrasse asfissia del terreno o ristagno di acqua si dovrà provvedere ad un passaggio sul terreno di gioco con macchina foratrice-aeratrice.

Nel compiere le suddette operazioni la Ditta appaltatrice dovrà aver cura di non danneggiare il campo da gioco e pertanto di procedere con operazioni manuali quando impossibilitati a compierle meccanicamente per il cattivo stato del terreno.

In ogni caso il ripristino dovrà essere garantito.

Il terreno utilizzato per i ripristini (ricarichi) non dovrà contenere argilla del sottosuolo, erbacce, rami, arbusti, spazzatura, pietre, ciottoli, materiali tossici o sostanze contrarie ad un normale sviluppo delle piante. Durante gli interventi sul terreno di gioco dovranno esser sempre rispettate le pendenze esistenti.

Si dovrà inoltre dare la giusta compattezza al terreno in modo che non si formino ristagni di acqua in superficie in seguito ad avvallamenti e nel caso contrario si dovrà subito intervenire per eliminare tale inconveniente.

### **3.43.4 Rullatura**

Rullatura del campo da gioco dopo ogni sfilcio con rullo trainato da 250 ÷ 400 kg.

### **3.43.5 Irrigazione**

Il tappeto erboso da gioco dovrà essere irrigato ogni qualvolta si renda necessario dall'andamento meteorologico e di norma quando il tappeto erboso mostra segni di deficienza idrica con leggero appassimento ed ingiallimento dell'erba, o comunque ogni qualvolta richiesto dalla Direzione Lavori con acqua messa a disposizione della Stazione Appaltante.

Il materiale necessario per l'irrigazione sarà invece messo a disposizione della Ditta appaltatrice.

In ogni intervento essa va distribuita con intensità regolata sulla velocità con cui viene assorbita dal tappeto erboso.

L'impianto rimarrà in funzione fino a quando si sia imbevuto uno strato di terreno di almeno 20 cm.

### **3.43.6 Ripristino Annuale Il ripristino annuale prevede:**

1. taglio di arieggiamento del tappeto erboso da gioco con aerificatore a lame o a dischi taglienti o con apposita macchina vibrante e successivo immediato asporto dell'erba tagliata;

2. foratura regolare del tappeto erboso da gioco con carotatrice, per una profondità di 10 cm compreso il riempimento dei fori con 40 m<sup>3</sup> di sabbia granita mista a 15 m<sup>3</sup> di torba (quantità prevista per ogni campo da gioco), compresa successiva ed immediata rullatura e parziale risemina. L'intervento deve essere fatto in presenza di terreno in giusta tempera. terminate tali operazioni la superficie del tappeto erboso va ripulita dai detriti passando la superficie con ramazza di erica o scopa metallica o spazzolatrice meccanica.

3. concimazione consistente nello spargimento di concime chimico ternario (N.P.K.15/21/15) in ragione di 50 g/mq e concime organico humificato in ragione di 200 g/mq.

### **3.43.7 Ripristini Campi di Allenamento**

I campi di allenamento dovranno essere ripristinati con riporti di sabbia granita, stesura e passaggio con erpice a rete, successiva rullatura e pulizia delle erbe infestanti. Non dovranno verificarsi ristagni d'acqua da eliminare con riporti di sabbia.

### **Art. 3.44 DISTANZA DELLE PIANTE DA OPERE DI URBANIZZAZIONE**

Nella piantumazione di specie arboree ed arbustive, salvo l'osservanza di usi e consuetudini locali, andranno osservate le disposizioni stabilite dal codice civile in merito alle distanze consentite da opere di urbanizzazione e proprietà confinanti.

In casi dubbi l'Appaltatore avrà l'obbligo di consultarsi con la Direzione dei Lavori, allo scopo di consentire il maggiore rispetto possibile delle indicazioni di progetto.

### **Art. 3.45 LAVORI DIVERSI NON SPECIFICATI NEI PRECEDENTI ARTICOLI**

Per tutti gli altri lavori previsti nei prezzi d'elenco, ma non specificati e descritti nei precedenti articoli, che si rendessero necessari, si seguiranno le norme indicate dalla normativa vigente.

### **Art. 3.46 CONSERVZIONE DELLA CIRCOLAZIONE - SEGNALETICA - SGOMBERI E RIPRISTINI**

L'Appaltatore, nell'esecuzione delle opere, dovrà assicurare la circolazione pedonale e, ove possibile, quella veicolare sulle strade interessate dai lavori.

Essa provvederà pertanto a tutte le necessarie opere provvisorie (passarelle, recinzioni ecc.), all'apposizione di tutta la segnaletica regolamentare per l'eventuale deviazione del traffico veicolare, ed alla sua sorveglianza.

Tutti i segnali adottati dovranno essere rigorosamente conformi a tipi e dimensioni prescritti dal regolamento di esecuzione del codice della strada, e a quanto richiesto dalle Circolari del Ministero Lavori Pubblici.

In ogni caso, a cura e spese dell'Appaltatore dovranno essere mantenuti gli accessi a tutti gli ingressi stradali privati, ovvero tacitati gli aventi diritto, nonché provveduto alla corretta manutenzione ed all'interrotto esercizio dei cavi e delle condutture di qualsiasi genere interessate ai lavori.

Gli scavi saranno effettuati anche a tronchi successivi e con interruzioni, allo scopo di rispettare le prescrizioni precedenti.

L'Appaltatore è tenuto a mantenere, a rinterrati avvenuti, il piano carreggiato atto al transito dei pedoni e dei mezzi meccanici, provvedendo a tal fine allo sgombero di ciottoli ed alla rimessa superficiale di materiale idoneo allo scopo.

Ultimate le opere, l'Appaltatore dovrà rimuovere tutti gli impianti di cantiere e sgomberare tutte le aree occupate, rimettendo tutto in pristino stato, in modo che nessun pregiudizio o alterazione derivino in dipendenza dei lavori eseguiti.

Dovrà inoltre – qualora necessario – provvedere ai risarcimenti degli scavi con materiali idonei, all'espropriazione del ciottolame affiorante, ed in genere alla continua manutenzione del piano stradale in corrispondenza degli scavi, in modo che il traffico si svolga senza difficoltà e pericolosità.

### **Art. 3.47 ELEMENTI DI ARREDO URBANO**

#### **3.47.1 - Generalità**

L'arredo urbano è materia di studio delle facoltà universitarie di Architettura e Ingegneria e si occupa delle problematiche e del disegno degli spazi a verde pubblico, della segnaletica e dei dissuasori, dell'illuminotecnica urbana, e in genere di qualsivoglia manufatto a destinazione pubblica che trova collocazione nella città a complemento del disegno urbanistico e architettonico. Trattasi di uno specifico ambito progettuale e di ricerca che provvede ad attrezzare gli spazi pubblici urbani con manufatti fissi o mobili funzionali, e, nel migliore dei casi, inseriti in una immagine coordinata della città.

Le caratteristiche tecniche e prestazionali degli articoli selezionati dovranno essere conformi alle specifiche ed agli standard prescritti dal presente Capitolato.

Ogni singolo bene deve essere corredato dalle relative istruzioni, se previste, per un uso corretto e in condizioni di sicurezza. L'articolo e il relativo confezionamento devono essere realizzati nel rispetto delle norme italiane e comunitarie applicabili, con l'uso di materie prime non nocive e devono comunque avere forme e finiture tali da non arrecare danni all'utilizzatore finale. Tutti i singoli beni forniti dovranno essere contenuti in confezione originale.

Eventuali successivi aggiornamenti normativi relativi alle caratteristiche tecnico-prestazionali dovranno essere considerati come sostitutivi di quelli attualmente presenti nel Capitolato.

L'Impresa dovrà garantire la conformità dei beni oggetto di fornitura alle normative UNI, CEI o ad altre disposizioni internazionali riconosciute e, in generale, alle vigenti norme legislative, regolamentari e tecniche disciplinanti i componenti e le modalità di impiego dei beni medesimi ai fini della sicurezza degli utilizzatori.

La forma dei prodotti dovrà essere tale da evitare rischi di danno agli utilizzatori; gli elementi di sostegno non dovranno essere posti laddove possano provocare restrizioni ai movimenti.

Al fine di ridurre il rischio di infortuni alla persona o danni all'abbigliamento dovranno essere rispettati i seguenti requisiti:

- tutte le parti con le quali si possa venire in contatto, nelle condizioni di uso normale, dovranno essere progettate in modo da evitare lesioni personali e/o danni agli indumenti; in particolare, le parti accessibili non dovranno avere superfici grezze, bave o bordi taglienti, gli spigoli e gli angoli di tutti i componenti dei mobili con i quali l'utilizzatore può venire a contatto dovranno essere arrotondati con raggio minimo di 2 mm;
- eventuali fori dovranno avere diametro minore o uguale a 6 mm oppure maggiore o uguale a 25 mm;
- in qualsiasi struttura non dovranno essere presenti parti o meccanismi che possano causare l'intrappolamento delle dita;
- le parti terminali delle gambe e dei componenti costituiti da profilati metallici dovranno essere chiusi;
- tutte le parti componenti non devono essere staccabili se non con l'uso di apposito attrezzo; · eventuali parti lubrificate devono essere protette;
- elementi estraibili devono essere dotati di finecorsa in apertura, con l'esclusione di quelle parti di cui è prevista l'asportazione dal mobile.

#### **3.47.1.1 - Conformità dei beni riciclati e CAM**

Il Fornitore dovrà indicare che il prodotto offerto è un bene riciclato, dotato di etichetta ambientale e dovrà riportare la conformità ai Criteri Ambientali Minimi (CAM) previsti dal Ministero dell'Ambiente, della Tutela del Territorio e del Mare.

Qualora il bene sia riciclato, il fornitore dovrà essere in grado di fornire all'Amministrazione, dietro esplicita richiesta, tutta la relativa documentazione comprovante quanto dichiarato.

#### **3.47.2 - Fioriere**

Contenitori mobili ad appoggio per uso esterno, per fiori, arbusti e piante, di dimensioni adeguate al tipo di specie arborea prescelta.

Potranno essere proposti sia prodotti singoli, sia fioriere che facciano parte di un sistema, e collegabili quindi ad altre tipologie di arredo urbano. Potranno avere forme e dimensioni diverse.

Da realizzarsi con materiali e/o trattamenti che assicurino la resistenza dei manufatti alla corrosione e la durabilità degli stessi alle azioni aggressive dovute ai solfati, alle acque dilavanti, al gelo e al disgelo.

Ai fini della sicurezza, le fioriere non devono presentare caratteristiche che possano danneggiare l'utilizzatore, ed in particolare devono soddisfare i seguenti requisiti:

- tutte le parti con le quali l'utilizzatore può venire a contatto durante il normale utilizzo, non devono avere bavature, scheggiature, sbrecciature e/o spigoli taglienti e non devono avere tubi con le parti terminali aperte;
- eventuali aperture accessibili devono essere ricoperte se il loro diametro o la loro grandezza interna costante risulta compreso tra 8 mm e 12 mm;
- estremità appuntite di eventuali viti, chiodi o altri analoghi mezzi di fissaggio usati nella costruzione delle fioriere non devono essere accessibili.

I materiali impiegati per la costruzione, non devono essere fitotossici, né liberare elementi tossici o metalli pesanti.

Le fioriere devono essere dotate di dispositivi di raccolta delle acque di percolazione (piovane o di irrigazione) in modo da poter cedere per capillarità l'acqua raccolta al terreno.

Le acque di percolazione dovranno quindi essere raccolte in una riserva delle fioriere, sino a fori posizionati sulle pareti delle stesse, dimensionati in funzione del volume del manufatto e del tipo di terreno di riempimento.

Ciascuna fioriera deve riportare su una parte visibile e in modo leggibile e durevole (in relazione all'ambiente ed alle altre condizioni di esposizione del manufatto) le seguenti informazioni:

- nome e indirizzo del fabbricante oppure logo che identifichi in maniera inequivocabile il fabbricante e il suo indirizzo;

- anno di fabbricazione e mese, quando questo sia significativo, o un codice equivalente.

### **Caratteristiche tecnico-prestazionali**

Le fioriere devono rispettare i requisiti minimi riferite a norme UNI, UNI EN o UNI ISO attualmente in vigore. In particolare:

- se totalmente metalliche o con componenti metallici, le parti di metallo dovranno rispettare i requisiti delle norme [UNI ISO 9227](#), [UNI EN ISO 1461](#), [UNI EN ISO 2409](#);
- se con componenti in legno, le parti in legno dovranno rispettare i requisiti delle norme [UNI EN 335](#), [UNI EN 350](#), [UNI EN 460](#), [UNI EN 351-1](#);
- se con componenti in calcestruzzo, le parti in calcestruzzo dovranno rispettare i requisiti delle norme [UNI 7087](#), [UNI 11417-1](#), [UNI 11417-2](#), [UNI EN 13198](#);
- se totalmente in plastica o con componenti in plastica, si dovranno rispettare i seguenti requisiti [UNI ISO 4582](#), [UNI ISO 4892](#);
- se con superfici verniciate, si dovranno soddisfare i seguenti requisiti [UNI ISO 9227](#), [UNI EN ISO 2409](#), [UNI 9429](#).

Per dettagli e particolari costruttivi vedasi elaborati progettuali e/o scheda tipo di prodotto allegata.

### **3.47.3 - Portabiciclette**

Contenitori portabiciclette monofacciali o bifacciali, rettilinei o curvilinei, con fissaggio a terra o a parete, a uno o più posti. Formati da elementi curvilinei per inserimento ruota, in tubolare d'acciaio inossidabile o in tubolare d'acciaio zincato a caldo o zincato a caldo e verniciato. Barra/barre di collegamento degli elementi per inserimento ruota, in tubolare d'acciaio con caratteristiche costruttive analoghe.

Supporti barre in tubolare d'acciaio, con caratteristiche analoghe a quelle dei componenti precedentemente descritti, o in calcestruzzo. Provvisti di idonei mezzi di ancoraggio a terra o a parete.

Tutti i materiali e trattamenti utilizzati, devono che assicurare la resistenza dei manufatti alla corrosione, e la durabilità degli stessi alle azioni aggressive dovute ai solfati, alle acque dilavanti, al gelo e al disgelo.

Ai fini della sicurezza, i portabiciclette non devono presentare caratteristiche che possano danneggiare l'utilizzatore, ed in particolare devono soddisfare i seguenti requisiti:

- tutte le parti con le quali l'utilizzatore può venire a contatto durante il normale utilizzo, non devono avere bavature, scheggiature, sbrecciature e/o spigoli taglienti e non devono avere tubi con le parti terminali aperte;
- eventuali aperture accessibili devono essere ricoperte se il loro diametro o la loro grandezza interna costante risulta compreso tra 8 mm e 12 mm;
- estremità appuntite di eventuali viti o altri analoghi mezzi di fissaggio usati nella costruzione dei portabiciclette, non devono essere accessibili;
- le parti accessibili dei mezzi di fissaggio non devono presentare sbavature.

### **Caratteristiche tecnico-prestazionali**

I portabiciclette devono rispettare i requisiti minimi riferite a norme UNI, UNI EN attualmente in vigore. In particolare:

- se con componenti metallici, le parti di metallo dovranno rispettare i requisiti delle norme [UNI ISO 9227](#), [UNI EN ISO 1461](#), [UNI EN ISO 2409](#);
- se con componenti in calcestruzzo, le parti in calcestruzzo dovranno rispettare i requisiti delle norme [UNI 7087](#), [UNI 11417-1](#), [UNI 11417-2](#), [UNI EN 13198](#);
- se con superfici verniciate, si dovranno soddisfare i seguenti requisiti [UNI ISO 9227](#), [UNI EN ISO 2409](#), [UNI 9429](#).

Per dettagli e particolari costruttivi vedasi elaborati progettuali e/o scheda tipo di prodotto allegata.

### 3.47.4 - Fontane

Le fontane devono potersi adattare, per forma e colore, a qualsiasi contesto. Possono essere utilizzate come fonte d'acqua in un parco o avere una funzione puramente decorativa.

Di seguito un elenco con breve descrizione:

Fontane a muro: da posizionare addossate ad una parete, con una placca che contiene il rubinetto ed un piatto che si posiziona al di sotto della placca

Fontane a piantone: possono sostenersi da sole, costituite da una colonna di dimensioni varie, a cui è attaccato il rubinetto, sotto il quale può essere predisposta una vasca di raccolta acqua

Fontane ornamentali: possono essere di diversa forma e misura. Le fontane ornamentali possono avere una colonna centrale, attorno a cui è presente una grande vasca di raccolta d'acqua o possono essere prive di colonna centrale, la cui vasca poggia direttamente sul terreno. Le fontane con vasca possono venire arricchite da statue di varia forma e dimensione, che rendono ancora più appariscente e decorativa la fontana stessa.

Nella fornitura, per tutte le tipologie è escluso l'allaccio alla rete idrica e allo scarico delle acque.

#### Caratteristiche tecnico-prestazionali

- [UNI EN ISO 9227](#) - Prove di corrosione in atmosfere artificiali. Prove in nebbia salina. Nessuna alterazione dopo 96 h;
- [UNI EN ISO 1461](#) - Rivestimenti di zincatura per immersione a caldo su prodotti finiti ferrosi e articoli di acciaio - Specificazioni e metodi di prova;
- [UNI 7087](#) - Calcestruzzo. Determinazione delle resistenze alla degradazione dei cicli di gelo e disgelo;
- [UNI 11417-1](#) - Durabilità delle opere di calcestruzzo e degli elementi prefabbricati di calcestruzzo Parte 1: Istruzioni per ottenere la resistenza alle azioni aggressive;
- [UNI 11417-2](#) - Durabilità delle opere di calcestruzzo e degli elementi prefabbricati di calcestruzzo Parte 2: Istruzioni per prevenire la reazione alcali-silice;
- [UNI EN 197-1](#) - Cemento - Composizione, specificazioni e criteri di conformità per cementi comuni;
- [UNI EN 13755](#) - Metodi di prova per pietre naturali – Determinazione assorbimento d'acqua a pressione atmosferica;
- [UNI EN 1926](#) - Metodi di prova per pietre naturali - Determinazione della resistenza a compressione uniassiale.

Per dettagli e particolari costruttivi vedasi elaborati progettuali e/o scheda tipo di prodotto allegata.

### 3.47.5 - Cestini portarifiuti

Cestini portarifiuti da esterno, fissi ed amovibili, destinati alla raccolta manuale, provvisoria e temporanea dei rifiuti solidi urbani (R.S.U.) mediante sacchi in polietilene, a rimozione manuale del sacco. Distinguibili in:

- cestino portarifiuti fisso: cestino comunque fissato permanentemente e rigidamente ad una superficie di sostegno. A giorno, o provvisto di coperchio (dispositivo per la chiusura del cestino) o di anta (elemento di apertura e di chiusura del cestino);
- cestino portarifiuti amovibile: cestino semplicemente appoggiato ad una superficie di sostegno.

I cestini portarifiuti, sia fissi che amovibili, devono soddisfare i seguenti requisiti di sicurezza:

- tutte le parti, con le quali sia gli utenti che gli addetti alla pulizia possono venire a contatto, devono essere realizzate in modo da evitare danni corporali a seguito del normale utilizzo. In particolare le superfici del cestino non devono avere bave o spigoli vivi. I bordi del vano di immissione rifiuti non devono presentare bave, scheggiature, sbrecciature e/o spigoli vivi;
- eventuali estremità aperte di tubi a spigolo vivo devono essere ripiegate o ricoperte in modo permanente da opportune chiusure onde evitare rischio di ferimenti;
- le aperture accessibili (incavi, intercapedini) devono essere ricoperte se la loro larghezza costante o il loro diametro risulta compreso tra 8 e 12 mm;
- le estremità appuntite di eventuali viti, chiodi ed altri mezzi di fissaggio similari utilizzati nella fabbricazione dei cestini non devono essere accessibili;
- il coperchio deve essere realizzato in modo che ne sia impedita la chiusura accidentale, allo scopo di evitare danni all'utilizzatore e/o all'operatore. Eventuali ante devono essere realizzate in modo da rendere agevole la rimozione del sacco in polietilene.

I cestini portarifiuti, sia fissi che amovibili, devono soddisfare i seguenti requisiti di igiene:

- l'eventuale dispositivo di fissaggio del sacco portarifiuti deve essere realizzato a tenuta, al fine di assicurare la massima pulizia durante l'immissione dei rifiuti solidi urbani.

Tutte le parti componenti il cestino devono consentire un efficace lavaggio senza ristagno dell'acqua.

La dimensione dei cestini portarifiuti deve essere adeguata al contenimento dei sacchi di polietilene per la raccolta dei rifiuti solidi urbani, come definiti dalla norma UNI 7315 "Specificazioni per sacchi di polietilene per la raccolta dei rifiuti solidi urbani".

Ciascun cestino deve riportare, su una parte visibile e in modo leggibile e durevole, in relazione all'ambiente ed alle altre condizioni di esposizione del manufatto, le seguenti informazioni:

- nome e indirizzo del fabbricante oppure logo che identifichi in maniera inequivocabile il fabbricante e il suo indirizzo;
- anno di fabbricazione e mese, quando questo sia significativo, o un codice equivalente.

### **Caratteristiche tecnico-prestazionali**

I portarifiuti da esterno devono rispettare i requisiti minimi riferite a norme UNI, UNI EN o UNI ISO attualmente in vigore. In particolare:

- se totalmente metalliche o con componenti metallici, le parti di metallo dovranno rispettare i requisiti delle norme [UNI ISO 9227](#), [UNI EN ISO 1461](#), [UNI EN ISO 2409](#);
- se con componenti in legno, le parti in legno dovranno rispettare i requisiti delle norme [UNI EN 335](#), [UNI EN 350](#), [UNI EN 460](#), [UNI EN 351-1](#);
- se con componenti in calcestruzzo, le parti in calcestruzzo dovranno rispettare i requisiti delle norme [UNI 7087](#), [UNI 11417-1](#), [UNI 11417-2](#), [UNI EN 13198](#);
- se con superfici verniciate, si dovranno soddisfare i seguenti requisiti [UNI ISO 9227](#), [UNI EN ISO 2409](#), [UNI 9429](#).

Per dettagli e particolari costruttivi vedasi elaborati progettuali e/o scheda tipo di prodotto allegata.

### **3.47.6 - Panchine**

Panchine per uso esterno: potranno essere proposte sia panchine singole, sia panchine che facciano parte di un sistema, e collegabili quindi ad altre tipologie di arredo urbano. Potranno essere proposte sia panchine fisse che amovibili. Potranno essere proposte panchine con e senza braccioli, con e senza schienale, con e senza soluzione di continuità del sedile.

Da realizzarsi con materiali e/o trattamenti che assicurino la resistenza dei manufatti alla corrosione e la durabilità degli stessi alle azioni aggressive dovute ai solfati, alle acque dilavanti, al gelo e al disgelo.

Ai fini della sicurezza, le panchine non devono presentare caratteristiche che possano danneggiare l'utilizzatore, ed in particolare devono soddisfare i seguenti requisiti:

- tutte le parti con le quali l'utilizzatore può venire a contatto durante il normale utilizzo, non devono avere bavature, scheggiature, sbrecciature e/o spigoli taglienti e non devono avere tubi con le parti terminali aperte;
- eventuali aperture accessibili devono essere ricoperte se il loro diametro o la loro grandezza interna costante risulta compreso tra 8 mm e 12 mm;
- estremità appuntite di eventuali viti, chiodi o altri analoghi mezzi di fissaggio usati nella costruzione delle fioriere non devono essere accessibili;
- le parti accessibili dei mezzi di fissaggio non devono presentare sbavature;
- gli spazi aperti esistenti tra i componenti della panchina (es. distanza tra sedile e schienale, tra bracciolo e sedile) devono essere 120 mm o 200 mm.

### **Caratteristiche tecnico-prestazionali**

Le panchine devono rispettare i requisiti minimi riferite a norme UNI, UNI EN attualmente in vigore. In particolare:

- se con componenti metallici, le parti di metallo dovranno rispettare i requisiti delle norme [UNI ISO 9227](#), [UNI EN ISO 1461](#), [UNI EN ISO 2409](#);
- se con componenti in legno, le parti in legno dovranno rispettare i requisiti delle norme [UNI EN 335](#), [UNI EN 350](#), [UNI EN 460](#), [UNI EN 351-1](#);

- se con componenti in calcestruzzo, le parti in calcestruzzo dovranno rispettare i requisiti delle norme [UNI 7087](#), [UNI 11417-1](#), [UNI 11417-2](#), [UNI EN 13198](#);
- se con superfici verniciate, si dovranno soddisfare i seguenti requisiti [UNI ISO 9227](#), [UNI EN ISO 2409](#), [UNI 9429](#) e [UNI 11306](#).

Per dettagli e particolari costruttivi vedasi elaborati progettuali e/o scheda tipo di prodotto allegata.

### **3.47.7 - Dissuasori**

I Dissuasori potranno essere a semplice appoggio a terra, "a panettone", o ad infissione in un plinto di fondazione, a colonna o ad anello "a U rovesciata", o con altra forma. In entrambi i casi, con o senza collegamento con catena.

Nel caso dell'elemento di appoggio a terra "a panettone", dovrà essere disponibile un idoneo mezzo di sollevamento per la movimentazione.

Tutti i materiali e trattamenti utilizzati, devono assicurare la resistenza dei manufatti alla corrosione, e la durabilità degli stessi alle azioni aggressive dovute ai solfati, alle acque dilavanti, al gelo e al disgelo.

Ai fini della sicurezza, i dissuasori non devono presentare caratteristiche che possano danneggiare l'utilizzatore, ed in particolare devono soddisfare i seguenti requisiti:

- tutte le parti con le quali l'utilizzatore può venire a contatto durante il normale utilizzo, non devono avere bavature, scheggiature, sbrecciature e/o spigoli taglienti e non devono avere tubi con le parti terminali aperte;
- eventuali aperture accessibili devono essere ricoperte se il loro diametro o la loro grandezza interna costante risulta compreso tra 8 mm e 12 mm;
- estremità appuntite di eventuali viti o altri analoghi mezzi di fissaggio usati nella costruzione dei portabiciclette, non devono essere accessibili;
- le parti accessibili dei mezzi di fissaggio non devono presentare sbavature.

### **Caratteristiche tecnico-prestazionali**

I dissuasori devono rispettare i requisiti minimi riferite a norme UNI, UNI EN attualmente in vigore. In particolare:

- se con componenti metallici, le parti di metallo dovranno rispettare i requisiti delle norme [UNI ISO 9227](#), [UNI EN ISO 1461](#), [UNI EN ISO 2409](#);
- se con componenti in calcestruzzo, le parti in calcestruzzo dovranno rispettare i requisiti delle norme [UNI 7087](#), [UNI 11417-1](#), [UNI 11417-2](#), [UNI EN 13198](#);
- se con superfici verniciate, si dovranno soddisfare i seguenti requisiti [UNI ISO 9227](#), [UNI EN ISO 2409](#), [UNI 9429](#).

Per dettagli e particolari costruttivi vedasi elaborati progettuali e/o scheda tipo di prodotto allegata.

### **3.47.8 - Tavoli e panche da esterno**

Potranno essere proposti sia tavoli e panche singole, sia tavoli e panche che facciano parte di un sistema, e integrabili quindi tra loro e/o collegabili ad altre tipologie di arredo urbano.

Potranno essere proposti tavoli e panche sia fissi (fissati permanentemente e rigidamente al suolo o ad un supporto) che amovibili (semplicemente appoggiati al suolo). Potranno essere proposti tavoli con piani di appoggio e panche con piani di sedile e schienale, sia a doghe, che senza soluzione di continuità.

Potranno essere proposte panche con e senza schienale. Potranno avere forme e dimensioni diverse.

Il piano dei tavoli dovrà avere altezza di cm. 75 circa (tolleranza consentita + 5%). Panche con altezza piano seduta panche cm. 45 circa, e altezza spalliera cm. 80 circa (tolleranza consentita + 5%).

Da realizzarsi con materiali e/o trattamenti che assicurino la resistenza dei manufatti alla corrosione e la durabilità degli stessi alle azioni aggressive dovute ai solfati, alle acque dilavanti, al gelo e al disgelo.

Ai fini della sicurezza, tavoli e panche non devono presentare caratteristiche che possano danneggiare l'utilizzatore, ed in particolare devono soddisfare i seguenti requisiti:

- tutte le parti con le quali l'utilizzatore può venire a contatto durante il normale utilizzo, non devono avere sbavature, scheggiature, sbruciate e/o spigoli taglienti e non devono avere tubi con le parti terminali aperte;
- eventuali aperture accessibili devono essere ricoperte se il loro diametro o la loro grandezza interna costante risulta compreso tra 8 mm e 12 mm;
- estremità appuntite di eventuali viti, chiodi o altri analoghi mezzi di fissaggio usati nella costruzione di tavoli e panche non devono essere accessibili;
- le parti accessibili dei mezzi di fissaggio non devono presentare sbavature.

I materiali impiegati per la costruzione, non devono essere fitotossici, né liberare elementi tossici o metalli pesanti.

Ciascun arredo deve riportare su una parte visibile e in modo leggibile e durevole (in relazione all'ambiente ed alle altre condizioni di esposizione del manufatto) le seguenti informazioni:

- nome e indirizzo del fabbricante oppure logo che identifichi in maniera inequivocabile il fabbricante e il suo indirizzo;
- anno di fabbricazione e mese, quando questo sia significativo, o un codice equivalente.

### **Caratteristiche tecnico-prestazionali**

I tavoli dovranno soddisfare i seguenti requisiti di sicurezza dei manufatti: [UNI EN 581-1](#) e [UNI EN 581-3](#). Le panche dovranno essere conformi ai requisiti della [UNI 11306](#).

Sia gli uni che le altre dovranno in particolare:

- se totalmente metalliche o con componenti metallici, le parti di metallo dovranno rispettare i requisiti delle norme [UNI ISO 9227](#), [UNI EN ISO 1461](#), [UNI EN ISO 2409](#);
- se con componenti in legno, le parti in legno dovranno rispettare i requisiti delle norme [UNI EN 335](#), [UNI EN 350](#), [UNI EN 460](#), [UNI EN 351-1](#);
- se con componenti in calcestruzzo, le parti in calcestruzzo dovranno rispettare i requisiti delle norme [UNI 7087](#), [UNI 11417-1](#), [UNI 11417-2](#), [UNI EN 13198](#);
- se totalmente in plastica o con componenti in plastica, si dovranno rispettare i seguenti requisiti [UNI ISO 4582](#), [UNI ISO 4892](#);
- se con superfici verniciate, si dovranno soddisfare i seguenti requisiti [UNI ISO 9227](#), [UNI EN ISO 2409](#), [UNI 9429](#).

Per dettagli e particolari costruttivi vedasi elaborati progettuali e/o scheda tipo di prodotto allegata.

### **3.47.9 - Pensiline**

Pensiline per uso esterno: potranno essere proposti sia come elementi singoli, sia come elementi che facciano parte di un sistema, e integrabili quindi e/o collegabili, ad altre tipologie di arredo urbano, come sedili, posacenere, gettacarte e sistemi di segnaletica; pensiline modulari con lunghezza e attrezzature variabile per allestire vari spazi di attesa (p. es. fermate di tram, bus e treni).

Strutture portanti fissate al suolo in acciaio, ghisa o alluminio, con finiture (zincatura o verniciatura) resistenti alla corrosione o protette contro la corrosione.

Coperture schermate, per proteggere da pioggia, sole, calore e raggi UV, con tettoia a spiovente o a cupola semicilindrica, con copertura in lamiera verniciata o in lastre di vetro di sicurezza.

Tamponamenti fianchi e retro in lastre di vetro di sicurezza.

Vetro di sicurezza, anti-sfondamento e infrangibile in caso di urti e atti vandalici.

Per coperture e tamponamenti, in alternativa al vetro, sono utilizzabili materiali plastici come policarbonato, metacrilato, PETG ecc., purché dotati di caratteristiche di classe di reazione al fuoco < 1, elevata resistenza agli urti anche a basse temperature e durabilità alle azioni aggressive dovute ai solfati, alle acque dilavanti, al gelo e al disgelo.

Lato posteriore chiuso, mentre quelli laterali possono essere chiusi totalmente o solo parzialmente da pannelli di tamponamento; in alternativa lati totalmente aperti ed accessibili, anche per consentirne l'uso nel caso di marciapiedi di larghezza ridotta.

Manutenzione garantita mediante uso di vari componenti facilmente collegabili fra loro.



Vari componenti integrabili, preferibilmente sospesi, per ridurre al minimo le strutture portanti e i punti di contatto al suolo.

Integrabili con sistemi di illuminazione per garantire comfort e sicurezza degli utenti.

Integrabili con portacenere e cestini gettacarte.

Integrabili con sedute fissate a pavimento o alla struttura della pensilina.

Integrabili con totem o cartelli di viabilità, tabelle orarie, mappe cittadine e pannelli per affissioni pubblicitarie.

Equipaggiabili con pulsanti di chiamata e segnali di allarme.

Equipaggiabili con segnaletica informatizzata con indicazioni del tempo previsto di arrivo mezzo.

Pensiline concepite per tener conto delle esigenze di persone con ridotta capacità motoria e visiva, rispettando le norme che impongono spazi idonei al passaggio delle carrozzine per disabili davanti alla pensilina, e con display visivi e cartellonistica di servizio aventi caratteristiche di grandezza, forma e colore dei caratteri, tali da essere accessibili agli ipovedenti.

Le pensiline potranno essere proposte solo nella versione fissa (fissate permanentemente e rigidamente al suolo, o ad una struttura di supporto fissata al suolo).

Potranno avere caratteristiche e dimensioni diverse (p.es. con struttura a sbalzo o con montanti posteriori e laterali).

Da realizzarsi con materiali e/o trattamenti che assicurino la resistenza dei manufatti alla corrosione e la durabilità degli stessi alle azioni aggressive dovute ai solfati, alle acque dilavanti, al gelo e al disgelo.

Ai fini della sicurezza, le pensiline non devono presentare caratteristiche che possano danneggiare l'utilizzatore, ed in particolare devono soddisfare i seguenti requisiti:

- tutte le parti con le quali l'utilizzatore può venire a contatto durante il normale utilizzo, non devono avere sbavature, scheggiature, sbrecciature e/o spigoli taglienti e non devono avere tubi con le parti terminali aperte;
- eventuali aperture accessibili devono essere ricoperte se il loro diametro o la loro grandezza interna costante risulta compreso tra 8 mm e 12 mm;
- estremità appuntite di eventuali viti, chiodi o altri analoghi mezzi di fissaggio usati nella costruzione di tavoli e panche non devono essere accessibili;
- le parti accessibili dei mezzi di fissaggio non devono presentare sbavature.

I materiali impiegati per la costruzione, non devono essere fitotossici, né liberare elementi tossici o metalli pesanti.

Ciascun arredo deve riportare su una parte visibile e in modo leggibile e durevole (in relazione ad ambiente e altre condizioni di esposizione del manufatto):

- nome e indirizzo del fabbricante oppure logo che identifichi in maniera inequivocabile il fabbricante e il suo indirizzo;
- anno di fabbricazione e mese, quando questo sia significativo, o un codice equivalente.

### **Caratteristiche tecnico-prestazionali**

Le pensiline dovranno soddisfare i seguenti requisiti di sicurezza dei manufatti, ove applicabili: [UNI EN 12150-1](#), [UNI EN 12150-2](#), [UNI EN ISO 12543-1](#) e [UNI EN ISO 12543-3](#).

Le pensiline dovranno in particolare:

- se con componenti in vetro, si dovranno rispettare i requisiti delle norme [UNI EN 12543-4](#), [UNI EN ISO 12543-5](#), [UNI EN ISO 12543-6](#);
- se totalmente metalliche o con componenti metallici, le parti di metallo dovranno rispettare i requisiti delle norme [UNI ISO 9227](#), [UNI EN ISO 1461](#), [UNI EN ISO 2409](#);
- se con componenti in legno, le parti in legno dovranno rispettare i requisiti delle norme [UNI EN 335](#), [UNI EN 350](#), [UNI EN 460](#), [UNI EN 351-1](#);
- se con componenti in calcestruzzo, le parti in calcestruzzo dovranno rispettare i requisiti delle norme [UNI 7087](#), [UNI 11417-1](#), [UNI 11417-2](#), [UNI EN 13198](#);
- se totalmente in plastica o con componenti in plastica, si dovranno rispettare i seguenti requisiti [UNI ISO 4582](#), [UNI ISO 4892](#);

- se con superfici verniciate, si dovranno soddisfare i seguenti requisiti [UNI ISO 9227](#), [UNI EN ISO 2409](#), [UNI 9429](#).

Eventuali sedili fissati alla struttura della pensilina dovranno soddisfare i seguenti requisiti: [UNI EN 581-1](#) e [UNI 11306](#).

Per dettagli e particolari costruttivi vedasi elaborati progettuali e/o scheda tipo di prodotto allegata.

### **3.47.10 - Griglie per alberi**

Elementi di protezione per alberi dimensionati in funzione della specie arborea da proteggere. Da realizzarsi con materiali e/o trattamenti che assicurino la resistenza dei manufatti alla corrosione e la durabilità degli stessi alle azioni aggressive dovute ai solfati, alle acque dilavanti, al gelo e al disgelo.

Ai fini della sicurezza, le griglie per alberi non devono presentare caratteristiche che possano danneggiare l'utilizzatore, ed in particolare devono soddisfare i seguenti requisiti:

- tutte le parti con le quali l'utilizzatore può venire a contatto durante il normale utilizzo, non devono avere bavature, scheggiature, sbrecciature e/o spigoli taglienti e non devono avere tubi con le parti terminali aperte;
- estremità appuntite di eventuali viti, o altri analoghi mezzi di fissaggio usati nella costruzione delle griglie per alberi non devono essere accessibili. Potranno avere forme e dimensioni diverse.

### **Caratteristiche tecnico-prestazionali**

Le griglie per alberi devono rispettare i requisiti minimi disciplinati dalle norme UNI e UNI EN ISO, UNI ISO attualmente in vigore.

Le parti di metallo delle griglie devono essere costituite da materiali resistenti alla corrosione o essere protette contro la corrosione, rispettando i requisiti della norma [UNI ISO 9227](#). In caso di zincatura per immersione a caldo devono essere rispettati i requisiti indicati nella norma [UNI EN ISO 1461](#). Se la protezione delle parti metalliche è effettuata mediante verniciatura, dovranno essere rispettati i requisiti delle norme [UNI ISO 9227](#) e [UNI EN ISO 2409](#).

Per dettagli e particolari costruttivi vedasi elaborati progettuali e/o scheda tipo di prodotto allegata.

## **Art. 3.48 ATTREZZATURE PER AREE DA GIOCO**

### **3.48.1 - Generalità**

Per aree da gioco s'intendono tutti quegli spazi attrezzati destinati all'attività giocosa di bambini e adolescenti.

Sono definite attrezzature per parchi gioco tutte quelle strutture fisse, per uso individuale o collettivo da parte di bambini o ragazzi, quali ad esempio scivoli, altalene, giochi a molla, giostre, dondoli e molto altro ancora installate in aree esterne o interne.

La realizzazione di parchi e aree da gioco all'aperto secondo le indicazioni della [UNI 11123](#) deve conseguire i criteri definiti dalla norma di:

- accessibilità (i bambini devono poter accedere in modo sicuro alle aree da gioco anche non accompagnati);
- abbattimento delle barriere architettoniche (gli accessi e i vialetti interni non devono presentare ostacoli per portatori di handicap o mamme con carrozzine);
- dimensionamento, posizionamento ed orientamento dell'area gioco (offrire zone soleggiate, zone ombreggiate e zone protette dal vento e dalla pioggia);
- aree o spazi per lo sviluppo dei sensi e della motricità (utilizzo di materiali come sabbia, argilla, sassi, ghiaia, legno);
- aree o spazi di mobilità per adolescenti;
- sicurezza generale del parco giochi.

### **3.48.2 - Requisiti e prestazioni**

Le aziende produttrici di attrezzature sono tenute ad introdurre sul mercato solo prodotti sicuri, cioè prodotti che non presentino pericoli per la salute degli utilizzatori o quantomeno riducano al minimo la possibilità di incorrere in un qualunque rischio. Le norme [UNI EN 1176](#) e [UNI EN 1177](#) regolano la realizzazione e stabiliscono i requisiti indispensabili per la sicurezza delle attrezzature per i parchi gioco.

L'osservanza di tali norme è quindi vincolante per il produttore e l'appaltatore, oltre che per il committente, pubblico o privato, che realizza un'area da gioco.

Un prodotto è considerato sicuro quando è costruito nel rispetto delle norme tecniche di sicurezza relative alla progettazione ed alla fabbricazione.

Ai sensi della norma [UNI EN 1176-1](#) saranno rispettati tutti i requisiti di sicurezza dei materiali utilizzati per la fabbricazione delle attrezzature per aree da gioco, ottemperando alle caratteristiche del legno, dei metalli e dei prodotti associati, nonché dei materiali sintetici e vietando l'impiego di sostanze definite pericolose.

Per quanto riguarda i requisiti di progettazione, la norma richiede che le attrezzature ludiche siano accessibili agli adulti, al fine di assistere i bambini che si trovano a giocare all'interno delle attrezzature, in caso di necessità. Sarà valutata inoltre, l'integrità strutturale delle attrezzature, al fine di verificare che resistano a carichi permanenti e variabili, dovuti alle varie sollecitazioni (dei bambini e dell'ambiente) quando queste sono in uso. In particolare, saranno considerati i pericoli di intrappolamento, proponendo soluzioni tecniche e protezioni per evitare danni da intrappolamento di: testa e collo, abiti, tutto il corpo, braccio e mano, piede e/o gamba, dita, capelli. La protezione laterale (balaustre e parapetti) di attrezzature, come pure le scalette e le rampe sono disciplinate dalla stessa norma.

Ogni attrezzatura sarà accompagnata dalle informazioni essenziali a cura del fabbricante, che devono indicare le caratteristiche del prodotto, le modalità per la corretta installazione, oltre alle informazioni relative alle future ispezioni e manutenzioni.

### **3.48.3 - Superfici antitrauma**

La superficie su cui verranno installate le attrezzature sarà conforme alla norma [UNI EN 1177](#).

La norma fissa i requisiti minimi per ogni tipo di rivestimento di superficie gioco per bambini, al fine di attenuare l'impatto di caduta.

Le pavimentazioni antitrauma, adatte ai parchi gioco, sono quelle in gomma riciclata o gomma sintetica se per uso esterno oppure in eva o polietilene se per uso interno che garantiscono ottimi risultati in termini di sicurezza oltre ad essere antiscivolo, drenanti ed atossiche.

La resistenza all'usura e alle sollecitazioni, come anche le caratteristiche che possono variare in funzione delle stagioni, sono altri requisiti che tali superfici devono rispettare.

L'area che si andrà a realizzare dovrà essere facilmente raggiungibile, agibile a chiunque, soprattutto ai mezzi di soccorso. Per quanto riguarda le attrezzature presenti sarà necessario assicurarsi che le filettature sporgenti dei bulloni all'interno di qualsiasi parte siano sempre coperte, ad esempio come i bulloni a testa bombata e tutte le saldature a vista siano levigate accuratamente.

Le superfici di impatto collocate in prossimità delle attrezzature ludiche per attutire eventuali cadute dei bambini, saranno scelte in funzione dei seguenti parametri: nell'ipotesi che l'altezza di caduta libera sia compresa fra 0,60 e 1,5 metri l'area di impatto deve avere una dimensione di almeno 1,5 metri quadrati; se invece l'altezza di caduta libera è maggiore di 1,5 metri, l'area di impatto deve essere di dimensioni pari ad almeno 2,3 volte l'altezza di caduta libera, sommata di un valore costante pari a 0,5.

Indispensabile sarà garantire sempre lo spazio minimo utile costituito dallo spazio occupato dall'attrezzatura, dall'eventuale spazio libero e infine dallo spazio di caduta. Lo spazio di caduta deve essere di almeno 1,5 m dalla base dell'attrezzatura, l'altezza non deve essere maggiore di 3 m e deve essere provvisto di 30 cm di ghiaia, selciato o materiale ad assorbimento di trauma certificato. Lo spessore dei granuli di sabbia e ghiaia da utilizzare nelle pavimentazioni anti-trauma sarà previsto nell'ordine di 0,25 a 8 mm.

L'altezza di caduta e l'area di protezione (ovvero l'area in cui deve essere prevista una pavimentazione antitrauma) sono definite dal progetto in accordo allo standard europeo UNI EN 1177. In linea di massima, l'altezza di caduta è misurata prendendo a riferimento la quota raggiungibile e dalla quale il bambino può cadere per assenza di protezioni.

L'area di protezione è quella raggiungibile in proiezione dal bambino nella situazione più sfavorevole. L'attenuazione dell'impatto ottenuta dalla pavimentazione verrà valutata secondo il metodo H.I.C. (Head Injury Criteria).

#### **Caratteristiche tecniche della superficie:**

Formato tappeto: [1,5x1 m](#) spessore: [25 mm](#)

Valore antitrauma: [HIC 3 m](#)

Composizione: [Gomma SBR](#)

Temperatura esercizio : [-30 + 70 °C](#)

Accessori per fissaggio inclusi (picchetti per ancoraggio terreno e fascette per unione tappeti)

### **Art. 3.49 DEMOLIZIONI E RIMOZIONI DI MATERIALI**

Le demolizioni di murature o calcestruzzi sia parziali che totali dovranno essere eseguite in modo da non recare danno alle strutture circostanti, prevenendo pericoli per le maestranze ed evitando disturbo al contorno.

Sono vietate le operazioni di caduta dall'alto di materiali che invece dovranno essere trasportati e guidati in basso, evitando il sollevamento di polveri anche provvedendo alla loro bagnatura. Nelle demolizioni e rimozioni dovranno essere rispettate le norme di sicurezza provvedendo anche a puntellature. Le demolizioni dovranno limitarsi alla parte indicata in progetto, restando a cura e spese dell'Appaltatore il ripristino di quanto demolito in eccedenza. L'ordine di demolizione sarà quello stabilito in progetto o disposto dal direttore dei lavori.

I materiali potranno essere riutilizzati se accettati dalla direzione lavori oppure portati a discarica o smaltiti secondo le disposizioni vigenti. La demolizione delle massicciate stradali, delle pavimentazioni in asfalto o di strati di calcestruzzo potrà essere disposta con apposite macchine fresatrici secondo le profondità assegnate che saranno da ritenersi tassative. A questi tipi di demolizione seguirà un'accurata spazzatura del piano fresato cui seguirà la posa di mani di attacco o primer per l'applicazione degli strati di successivi ripristini o finiture.

Durante le operazioni dovranno rispettarsi le preesistenze (chiusini ecc.) intervenendo anche manualmente al fine di liberare i bordi sporgenti dei manufatti da salvaguardare e di permetterne una nuova ottimale sigillatura. I materiali demoliti reimpiegabili sono di proprietà della stazione appaltante. Per parti strutturali in elevazione si intendono le strutture portanti fuori terra dell'edificio o del manufatto oggetto di demolizione, siano esse orizzontali o verticali. La demolizione di queste parti dovrà avvenire a cura dell'Appaltatore una volta verificata la massima demolizione effettuabile di parti interne o esterne prive di funzione strutturale.

Tale operazione ha lo scopo di alleggerire quanto più possibile la parte strutturale del carico che su di essa grava. L'Appaltatore dovrà provvedere a puntellamenti, sbadacchiature ed altri accorgimenti come ponteggi, castelli, ecc. per la demolizione dei solai. È cura dell'Appaltatore valutare il più idoneo strumento di demolizione delle parti strutturali tenendo in considerazione la relazione con l'intorno e gli agenti di rischio da quest'azione conseguenti. In caso di contatto strutturale della parte portante orizzontale o verticale dell'edificio o del manufatto oggetto dell'intervento di demolizione con altri attigui che devono essere salvaguardati sarà cura dell'Appaltatore chiedere ed ottenere lo sgombero temporaneo degli occupanti tali edifici o manufatti limitrofi.

L'Appaltatore curerà sotto la propria responsabilità ogni intervento utile a desolidarizzare le parti strutturali in aderenza con altri fabbricati intervenendo, qualora utile a suo giudizio, anche con il preventivo taglio dei punti di contatto. Prima della demolizione di parti strutturali in edifici che sono inseriti a contatto con altri sarà cura dell'Appaltatore testimoniare e accertarsi dello stato di integrità dei fabbricati aderenti, anche attraverso documentazione fotografica ed ogni altra attestazione che sia rivolta ad accertare lo stato degli stessi prima dell'intervento di demolizione. Con riferimento ai "Criteri ambientali minimi per l'affidamento di servizi di progettazione e lavori per la nuova costruzione, ristrutturazione e manutenzione di edifici pubblici", allo scopo di ridurre l'impatto ambientale sulle risorse naturali, di aumentare l'uso di materiali riciclati aumentando così il recupero dei rifiuti, con particolare riguardo ai rifiuti da demolizione e costruzione, fermo restando il rispetto di tutte le norme vigenti e di quanto previsto dalle specifiche norme tecniche di prodotto, le demolizioni e le rimozioni dei materiali dovranno essere eseguite in modo da favorire, il trattamento e recupero delle varie frazioni di materiali. A tal fine, il contraente dovrà effettuare una verifica precedente alla demolizione al fine di determinare ciò che può essere riutilizzato, riciclato o recuperato, con l'obiettivo di ottenere che almeno il 70% in peso dei rifiuti non pericolosi generati durante la demolizione e rimozione di edifici, parti di edifici, manufatti di qualsiasi genere presenti in cantiere, escludendo gli scavi, sia avviato a operazioni di preparazione per il riutilizzo, recupero o riciclaggio. Tale verifica include le seguenti operazioni:

- individuazione e valutazione dei rischi di rifiuti pericolosi che possono richiedere un trattamento o un trattamento specialistico, o emissioni che possono sorgere durante la demolizione;
- una stima delle quantità con una ripartizione dei diversi materiali da costruzione;
- una stima della percentuale di riutilizzo e il potenziale di riciclaggio sulla base di proposte di sistemi di selezione durante il processo di demolizione;
- una stima della percentuale potenziale raggiungibile con altre forme di recupero dal processo di demolizione.

**Verifica: l'offerente dovrà presentare una verifica precedente alla demolizione che contenga le informazioni specificate nel criterio, allegare un piano di demolizione e recupero e una sottoscrizione di impegno a trattare i rifiuti da demolizione o a conferirli ad un impianto autorizzato al recupero dei rifiuti.**

### **Art. 3.50 FONDAZIONI**

Il terreno sul fondo dello scavo di sbancamento o in sezione ristretta deve risultare perfettamente spianato e livellato secondo le quote di progetto.

L'Appaltatore non potrà per nessun motivo iniziare i lavori prima che la Direzione Lavori abbia accertato la consistenza e l'esattezza del piano di fondazione, sotto pena di demolire il già fatto.

#### Fondazioni in calcestruzzo

I getti di calcestruzzo si devono eseguire stendendo a strati orizzontali e procedere per spessori di circa 10 - 12 cm, costipando e vibrando meccanicamente con appositi vibratori, assicurandosi che non risultino più degli interstizi vuoti e tutti gli aggregati vadano ad assestarsi. Le armature devono essere distanziate tramite spessori di calcestruzzo o materiale plastico rispetto alle cassature sia verticali che orizzontali, comunque anche se è presente il magrone. Nel caso di getti della fondazione da eseguirsi mediante riprese, le superfici di ripresa dovranno essere opportunamente pulite e cosparse con aggrappante (tipo lattice). Tutti i ferri di armatura, al momento del getto, dovranno presentarsi esenti da presenza di ossidazioni.

### **Art. 3.51 – MALTE, CALCESTRUZZI CONGLOMERATI**

L'Appaltatore deve rispettare tutte le leggi, decreti, norme, circolari, ecc. esistenti. In particolare si ricorda il sotto indicato elenco senza pertanto esimere l'Appaltatore dalla completa conoscenza ed applicazione di tutta la normativa esistente.

- Nuove Norme Tecniche - D.M. 17 Gennaio 2018 (NTC2018);
- Circolare n. 7 del 21 gennaio 2019
- D.P.R. n. 380 del 6 giugno 2001;

#### **Cementi**

I requisiti meccanici dovranno rispettare la legge n. 595 del 26 maggio 1965 ed alle norme armonizzate della serie UNI EN 197 ed in particolare:

Resistenza a compressione:

cementi normali

7 gg. Kg/cmq 175

28 gg. Kg/cmq 325;

cementi ad alta resistenza

3 gg. Kg/cmq 175

7 gg. Kg/cmq 325

28 gg. Kg/cmq 425;

cementi A.R./rapida presa

3 gg. Kg/cmq 175

7 gg. Kg/cmq 325

28 gg. Kg/cmq 525.

Per le resistenze a flessione e le modalità di prova, per i requisiti chimici ed altre caratteristiche vedasi la legge n. 595 del 26 maggio 1965.

#### **Ghiaia e pietrisco costituenti gli aggregati**

Dovranno essere costituiti da elementi lapidei puliti non alterabili dal freddo e dall'acqua.

Dovranno essere esenti da polveri, gessi, cloruri, terra, limi, ecc. e dovranno avere forme tondeggianti o a spigoli vivi, comunque non affusolate o piatte.

Gli aggregati impiegabili per il confezionamento dei calcestruzzi possono essere di origine naturale, artificiale o di recupero come da normativa UNI EN 12620 e UNI EN 13055-1.

La massima dimensione degli aggregati sarà funzione dell'impiego previsto per il calcestruzzo, del diametro delle armature e della loro spaziatura.

Orientativamente si possono ritenere validi i seguenti valori:

- |   |          |
|---|----------|
| - fondazioni e sottofondazioni:                         | 32 mm    |
| - travi, pilastri e solette:                            | 25 mm    |
| - solette di spessore < di 10 cm, e membrature sottili: | 12/13 mm |

#### **Sabbie (per calcestruzzo)**

Dovranno essere costituite da elementi silicei procurati da cave o fiumi, dovranno essere di forma angolosa, dimensioni assortite ed esenti da materiali estranei o aggressivi come per le ghiaie; in particolare dovranno essere esenti da limi, polveri, elementi vegetali od organici.

Le sabbie prodotte in mulino potranno essere usate previa accettazione della granulometria da parte del Direttore Lavori.

In ogni caso l'Appaltatore dovrà provvedere a suo onere alla formulazione delle granulometrie delle sabbie usate ogni qualvolta la Direzione Lavori ne faccia richiesta; le granulometrie dovranno essere determinate con tele e stacci UNI 2331-2/80 ed UNI 2332-1/79.

Per tutto quanto non specificato valgono le norme del D.M. 14/1/66 e successive.

### **Dosatura dei getti**

Il cemento e gli aggregati sono di massima misurati a peso, mentre l'acqua è normalmente misurata a volume. L'Appaltatore dovrà adottare, in accordo con la vigente normativa, un dosaggio di componenti (ghiaia, sabbia, acqua, cemento) tale da garantire le resistenze indicate sui disegni di progetto. Dovrà inoltre garantire che il calcestruzzo possa facilmente essere lavorato e posto in opera, in modo da passare attraverso le armature, circondarle completamente e raggiungere tutti gli angoli delle casseforme.

L'Appaltatore dovrà sottoporre alla Direzione dei Lavori per approvazione il mix design dei calcestruzzi utilizzati. Dovranno comunque sempre essere raggiunte le caratteristiche e la classe di resistenza previste a progetto. Il rapporto acqua/cemento dovrà essere indicato e conforme alle prescrizioni di durabilità dettate dalla normativa. Qualora venga utilizzato un additivo superfluidificante il rapporto acqua/cemento potrà essere usato a compensazione della quantità d'acqua; il dosaggio dovrà essere definito in accordo con le prescrizioni del produttore, con le specifiche condizioni di lavoro e con il grado di lavorabilità richiesto.

Come già indicato l'uso di additivi dovrà essere autorizzato dalla Direzione dei Lavori.

### **Confezione dei calcestruzzi**

Dovrà essere eseguita in ottemperanza al D.M. 17 Gennaio 2018 (NTC2018) e la relativa Circolare n. 7 del 21 gennaio 2019.

È ammesso l'uso di calcestruzzo preconfezionato, con esplicita approvazione della Direzione Lavori. Tutte le cautele e le prescrizioni esposte precedentemente dovranno essere applicate anche dal produttore del calcestruzzo preconfezionato. La Direzione dei Lavori si riserva comunque il diritto, dopo accordi e con il supporto dell'Appaltatore, di accedere agli impianti di preconfezionamento, eseguendo tutti i controlli e gli accertamenti che saranno ritenuti opportuni.

La Direzione dei Lavori richiederà comunque documenti comprovanti il dosaggio e la natura dei componenti del calcestruzzo fornito.

L'appaltatore è, comunque, responsabile unico delle dosature dei calcestruzzi e della loro rispondenza per l'ottenimento delle resistenze richieste nei disegni e documenti contrattuali.

Gli impianti a mano non sono ammessi, nemmeno per piccoli getti.

### **Getto del calcestruzzo**

Il getto verrà eseguito secondo le normative contenute nella Linee guida per la messa in opera del calcestruzzo strutturale e per la valutazione delle caratteristiche meccaniche del calcestruzzo indurito mediante prove non distruttive del febbraio 2008 a cura del Consiglio Superiore dei Lavori Pubblici.

Il getto dovrà essere eseguito con cura, opportunamente costipato ed eventualmente vibrato secondo le prescrizioni del Direttore dei Lavori.

Le interruzioni di getto dovranno essere evitate e comunque autorizzate dal Direttore dei Lavori. Le riprese dovranno essere eseguite in modo da trovarsi in zone di momento flettente nullo nelle strutture inflesse ed in modo da essere perpendicolari allo sforzo di compressione nelle strutture verticali.

Quando la ripresa avviene contro un getto ancora plastico, si dovrà procedere a previa boiaccatura del getto esistente. Se il getto esistente è in fase di presa, occorre scalpellarlo e mettere a vivo la ghiaia quindi bagnare, applicare un opportuno strato di malta di cemento e procedere al nuovo getto.

Qualora richiesto dalla Direzione dei Lavori, l'appaltatore dovrà provvedere all'uso di additivi per la ripresa senza onere per il Committente.

Le strutture in fase di maturazione dovranno essere protette dal gelo, dal caldo eccessivo e dalle piogge violente; così pure sulle strutture suddette dovrà essere vietato il transito di persone, mezzi o comunque qualsiasi forma di sollecitazione.

La maturazione con riscaldamento locale diffuso è ammessa solo previo accordo scritto con la Direzione dei Lavori.

### **Prescrizioni esecutive**

I getti delle solette a sbalzo dovranno essere sempre eseguiti contemporaneamente al getto del solaio.

Nei getti dovranno essere inserite tutte le cassature, cassette, tubi, ecc. atti a creare i fori, le cavità, i passaggi indicati nei disegni delle strutture e degli impianti tecnologici, come pure dovranno essere messi in opera ferramenta varia (inserti metallici, tirafondi, ecc.) per i collegamenti di pareti e di altri elementi strutturali e/o di finitura.

Sono in seguito ad approvazione della Direzione dei Lavori sono permessi i getti contro terra.

Indipendentemente dalle dosature, i getti di calcestruzzo eseguiti dovranno risultare compatti, privi di alveolature, senza affioramento di ferri; i ferri, nonché tutti gli accessori di ripresa (giunti di neoprene, lamierini, ecc.) e tutti gli inserti dovranno risultare correttamente posizionati; tutte le dimensioni dei disegni dovranno essere rispettate ed a tal fine il costruttore dovrà provvedere a tenere anticipatamente in considerazione eventuali assestamenti o movimenti di casseri ed armature.

Tutti gli oneri relativi saranno compresi nel costo del calcestruzzo, a meno che esplicito diverso richiamo venga fatto nell'elenco voci del progetto.

I getti delle strutture destinate a ricevere una finitura di sola verniciatura dovranno essere realizzati con casseri metallici atti a garantire una superficie del getto la più liscia possibile. Eventuali irregolarità dovranno essere rettificata senza oneri aggiuntivi.

### **Provini**

Durante la confezione dei calcestruzzi l'appaltatore dovrà prevedere il prelievo e la conservazione dei provini di calcestruzzo in numero sufficiente secondo le norme e secondo le prescrizioni del Direttore dei Lavori.

Per ciò che concerne la normativa di prova di esecuzione, collaudo, conservazione, nonché le pratiche per la denuncia dei cementi armati, valgono tutte le leggi vigenti e quelle che venissero promulgate in corso d'opera. Dovranno inoltre essere eseguiti provini sulle barre di armatura, secondo le prescrizioni contenute nelle Nuove Norme Tecniche di cui al D.M. 17/01/2018. Gli oneri relativi al prelievo, maturazione e certificazione dei provini sono a carico dell'impresa esecutrice dei lavori.

### **Vibrazione**

Le norme ed i tipi di vibrazione dovranno essere approvati dal Direttore dei Lavori sempre restando l'Appaltatore responsabile della vibrazione e di tutte le operazioni relative al getto, L'onere delle eventuali vibrazioni è sempre considerato incluso nel prezzo del getto.

### **Condizioni climatiche**

Sono vietati i getti con temperatura sotto zero e con prevedibile discesa sotto lo zero.

Fino a temperatura -5 °C il Direttore dei lavori, d'accordo con l'Impresa, sarà arbitro di autorizzare i getti previa sua approvazione degli additivi e delle precauzioni da adottare, sempre restando l'appaltatore responsabile dell'opera eseguita; conseguentemente il Direttore dei Lavori è autorizzato ad ordinare all'appaltatore di eseguire a proprio onere (dell'Appaltatore) la demolizione dei getti soggetti a breve termine a temperatura eccessivamente bassa e non prevista.

I getti con temperatura superiore a 32 °C dovranno essere autorizzati dalla Direzione Lavori.

L'Appaltatore è obbligato all'innaffiamento costante dei getti in fase di maturazione per un minimo di 8 giorni e/o nei casi di getti massicci secondo indicazioni della Direzione Lavori.

### **Tolleranze**

La tolleranza ammessa nella planarità dei getti, misurata con una staggia piana di 3 m, è di +/-4 mm. per tutti gli orizzontamenti.

La tolleranza ammessa per la verticalità dei getti misurata sull'altezza di un interpiano (intervallo tra due orizzontamenti parziali o totali) è di +/- 1 cm. non accumulabile per piano.

La tolleranza globale ammessa per la verticalità dei getti, misurata sull'altezza totale degli elementi, è pari a 1/1000 della altezza stessa.

La tolleranza ammessa per le misure in piano, riferita ad ogni piano e non cumulabile, è pari 1 +/-1 cm. per la massima dimensione in pianta. Particolare cura dovrà essere posta nella esecuzione dei getti che dovranno ricevere elementi metallici.

## **Art. 3.52 – STRUTTURE METALLICHE**

Le strutture di metalliche in acciaio dovranno essere progettate e costruite tenendo conto di quanto disposto dal D.M. 17 gennaio 2018 e successiva circolare 21 gennaio 2019 n. 7; si potrà inoltre fare utile riferimento specificativo di progettazione sono le norme UNI ENV 1992/1/1, 1992/1/3, 1992/1/4, 1992/1/5 e 1992/1/6 (Eurocodice 2), le norme UNI ENV 1993/1/1 ,1993-1-2, 1993-1-3 e 1993-1-4 (Eurocodice 3) e, per quanto concerne le strutture composite acciaio-calcestruzzo, la norma UNI ENV 1994/1/1 (Eurocodice 4).

L'Impresa sarà tenuta a presentare, in tempo utile, all'esame ed all'approvazione della Direzione dei lavori, prima dell'approvvigionamento dei materiali:

- a) gli elaborati progettuali esecutivi di cantiere, comprensivi dei disegni esecutivi di officina, sui quali dovranno essere riportate anche le distinte da cui risultino: numero, qualità, dimensioni, grado di finitura e pesi teorici di ciascun elemento costituente la struttura, nonché la qualità degli acciai da impiegare;
- b) tutte le indicazioni necessarie alla corretta impostazione delle strutture metalliche sulle opere di fondazione. I suddetti elaborati dovranno essere redatti a cura e spese dell'Appaltatore. La Direzione dei lavori si riserva la facoltà di prelevare campioni di prodotto qualificato da sottoporre a prova presso laboratori di sua scelta, ogni volta che lo ritenga opportuno, per verificare la rispondenza alle norme di accettazione ed ai requisiti di progetto. Per i prodotti non qualificati, la Direzione dei lavori deve effettuare, presso laboratori ufficiali, tutte le prove meccaniche e chimiche in numero sufficiente a fornire idonea conoscenza delle proprietà di ogni lotto di fornitura. Tutti gli oneri relativi alle prove sono a carico dell'Impresa;
- c) certificato di conformità di controllo della produzione in fabbrica (marchio CE) da parte del produttore conforme alla EN 1090-1 per la classe di esecuzione richiesta dal progettista.

L'Impresa dovrà essere in grado di individuare e documentare, in ogni momento, la provenienza dei materiali impiegati nelle lavorazioni e di risalire ai corrispondenti certificati di qualificazione, dei quali dovrà esibire la copia a richiesta della Direzione dei lavori.

Alla Direzione dei lavori è riservata comunque la facoltà di eseguire, in ogni momento della lavorazione, tutti i controlli che riterrà opportuni per accertare che i materiali impiegati siano quelli certificati, che le strutture siano conformi ai disegni di progetto e che le stesse siano eseguite a perfetta regola d'arte.

Ogni volta che le strutture metalliche lavorate si rendono pronte per il collaudo, l'Impresa informerà la Direzione dei lavori, la quale fornirà risposta entro 8 giorni fissando la data del collaudo in contraddittorio, oppure autorizzando la spedizione delle strutture stesse in cantiere.

Il montaggio in opera di tutte le strutture costituenti ciascun manufatto sarà effettuato in conformità a quanto, a tale riguardo, è previsto nella relazione di calcolo.

Durante il carico, il trasporto, lo scarico, il deposito ed il montaggio, si dovrà porre la massima cura per evitare che le strutture vengano deformate o sovrasolicitate.

Le parti a contatto con funi, catene od altri organi di sollevamento saranno opportunamente protette.

Il montaggio sarà eseguito in modo che la struttura raggiunga la configurazione geometrica di progetto, nel rispetto dello stato di sollecitazione previsto nel progetto medesimo.

La stabilità delle strutture dovrà essere assicurata durante tutte le fasi costruttive e la rimozione dei collegamenti provvisori e di altri dispositivi ausiliari dovrà essere attuata solo quando essi risulteranno staticamente superflui.

Nei collegamenti con bulloni si dovrà procedere all'alesatura di quei fori che non risultino centrati e nei quali i bulloni previsti in progetto non entrino liberamente. Se il diametro del foro alesato risultasse superiore al diametro sopraccitato, si dovrà procedere alla sostituzione del bullone con uno di diametro superiore.

È ammesso il serraggio dei bulloni con chiave pneumatica, purché questo venga controllato con chiave dinamometrica, la cui taratura dovrà risultare da certificato rilasciato da laboratorio ufficiale in data non anteriore ad un mese.

Per le unioni con bulloni, l'Impresa effettuerà un controllo di serraggio su un numero adeguato di bulloni, alla presenza della Direzione dei lavori,

Acciaio per strutture metalliche e strutture composte – Come previsto dal D.M. 17 gennaio 2018, per l'esecuzione di strutture metalliche e di strutture composte si dovranno utilizzare acciai conformi alle norme armonizzate della serie UNI EN 10025 (per i laminati), UNI EN 10210 (per i tubi senza saldatura) e UNI EN 10219-1 (per i tubi saldati), recanti marchiatura CE. Nelle tabelle seguenti si riportano le caratteristiche meccaniche degli acciai riportati dalle Norme Tecniche 2018:



**Tabella 11.3.IX – Laminati a caldo con profili a sezione aperta**

Norme e qualità degli acciai	Spessore nominale dell'elemento			
	t ≤ 40 mm		40 mm < t ≤ 80 mm	
	f <sub>yk</sub> [N/mm <sup>2</sup> ]	f <sub>tk</sub> [N/mm <sup>2</sup> ]	f <sub>yk</sub> [N/mm <sup>2</sup> ]	f <sub>tk</sub> [N/mm <sup>2</sup> ]
UNI EN 10025-2				
S 235	235	360	215	360
S 275	275	430	255	410
S 355	355	510	335	470
S 450	440	550	420	550
UNI EN 10025-3				
S 275 N/NL	275	390	255	370
S 355 N/NL	355	490	335	470
S 420 N/NL	420	520	390	520
S 460 N/NL	460	540	430	540
UNI EN 10025-4				
S 275 M/ML	275	370	255	360
S 355 M/ML	355	470	335	450
S 420 M/ML	420	520	390	500
S 460 M/ML	460	540	430	530
UNI EN 10025-5				
S 235 W	235	360	215	340
S 355 W	355	510	335	490

**Tabella 11.3.X - Laminati a caldo con profili a sezione cava**

Norme e qualità degli acciai	Spessore nominale dell'elemento			
	t ≤ 40 mm		40 mm < t ≤ 80 mm	
	f <sub>yk</sub> [N/mm <sup>2</sup> ]	f <sub>tk</sub> [N/mm <sup>2</sup> ]	f <sub>yk</sub> [N/mm <sup>2</sup> ]	f <sub>tk</sub> [N/mm <sup>2</sup> ]
UNI EN 10210-1				
S 235 H	235	360	215	340
S 275 H	275	430	255	410
S 355 H	355	510	335	490
S 275 NH/NLH	275	390	255	370
S 355 NH/NLH	355	490	335	470
S 420 NH/NLH	420	540	390	520
S 460 NH/NLH	460	560	430	550
UNI EN 10219-1				
S 235 H	235	360		
S 275 H	275	430		
S 355 H	355	510		
S 275 NH/NLH	275	370		
S 355 NH/NLH	355	470		
S 275 MH/MLH	275	360		
S 355 MH/MLH	355	470		
S 420 MH/MLH	420	500		
S460 MH/MLH	460	530		

Acciaio per strutture saldate – Come previsto dalle Norme Tecniche 2018, la saldatura degli acciai dovrà avvenire con uno dei procedimenti all'arco elettrico codificati secondo la norma UNI EN ISO 4063:2001.

I saldatori, nei procedimenti semiautomatici e manuali, dovranno essere qualificati secondo la norma UNI EN 287-1:2004 da parte di un Ente terzo. A deroga di quanto richiesto nella norma UNI EN 287-1:2004, i saldatori che eseguono giunti a T con cordoni d'angolo dovranno essere specificamente qualificati e non potranno essere qualificati soltanto mediante l'esecuzione di giunti testa-testa.

Tutti i procedimenti di saldatura dovranno essere qualificati secondo la norma UNI EN ISO 15614-1:2005.

L'entità ed il tipo di tali controlli, distruttivi e non distruttivi, in aggiunta a quello visivo al 100%, saranno definiti dal Collaudatore e dal Direttore dei Lavori; per i cordoni ad angolo o giunti a parziale penetrazione si potranno utilizzare metodi di superficie (ad es. liquidi penetranti o polveri magnetiche), mentre per i giunti a piena penetrazione, oltre a quanto sopra previsto, si potranno usare metodi volumetrici e cioè raggi X o gamma o ultrasuoni per i giunti testa a testa e solo ultrasuoni per i giunti a T a piena penetrazione.

Tutti gli operatori che eseguiranno i controlli dovranno essere qualificati secondo la norma UNI EN 473:2001 almeno di secondo livello.

Acciaio per bulloneria – Le NTC 2018, prevedono che I bulloni - conformi per le caratteristiche dimensionali alle norme UNI EN ISO 4016:2002 e UNI 5592:1968, devono appartenere alle sotto indicate classi della norma UNI EN ISO 898-1:2001, associate nel modo indicato nella Tab. 11.3.XII delle NTC 2018:

Tabella 11.3.XII.a

	Normali			Ad alta resistenza	
	4.6	5.6	6.8	8.8	10.9
Vite	4.6	5.6	6.8	8.8	10.9
Dado	4	5	6	8	10

### Art. 3.53 – MATERIALI FERROSI E METALLI VARI

I materiali ferrosi dovranno presentare caratteristiche di ottima qualità essere privi di difetti, scorie, slabbrature, soffiature, ammaccature, soffiature, bruciature, paglie e da qualsiasi altro difetto apparente o latente di fusione, laminazione, trafilatura, fucinatura e simili; devono inoltre essere in stato di ottima conservazione e privi di ruggine. Sottoposti ad analisi chimica devono risultare esenti da impurità e da sostanze anormali.

La loro struttura micrografica deve essere tale da dimostrare l'ottima riuscita del processo metallurgico di fabbricazione e da escludere qualsiasi alterazione derivante dalla successiva lavorazione a macchina od a mano che possa menomare la sicurezza d'impiego.

I materiali destinati ad essere inseriti in altre strutture o che dovranno poi essere verniciati, devono pervenire in cantiere protetti da una mano di antiruggine.

Si dovrà tener conto delle prescrizioni contenute nel § 11.3 delle NTC 2018.

Essi dovranno presentare, a seconda della loro qualità, i seguenti requisiti:

Acciaio per cemento armato - È ammesso esclusivamente l'impiego di acciai saldabili qualificati e controllati secondo le procedure di cui alle NTC 2018. L'acciaio per cemento armato è generalmente prodotto in stabilimento sotto forma di barre o rotoli, reti o tralicci, per utilizzo diretto o come elementi di base per successive trasformazioni. Prima della fornitura in cantiere gli elementi di cui sopra possono essere saldati, pre-sagomati (staffe, ferri piegati, ecc.) o pre-assemblati (gabbie di armatura, ecc.) a formare elementi composti direttamente utilizzabili in opera.

La sagomatura e/o l'assemblaggio possono avvenire in cantiere, sotto la vigilanza della Direzione Lavori, oppure in centri di trasformazione.

Tutti gli acciai per cemento armato devono essere ad aderenza migliorata, aventi cioè una superficie dotata di nervature o indentature trasversali, uniformemente distribuite sull'intera lunghezza, atte ad aumentarne l'aderenza al conglomerato cementizio.

Per quanto riguarda la marchiatura dei prodotti vale quanto indicato al § 11.3.1.4.

Per la documentazione di accompagnamento delle forniture vale quanto indicato al § 11.3.1.5

Le barre sono caratterizzate dal diametro  $\bar{A}$  della barra tonda liscia equipesante, calcolato nell'ipotesi che la densità dell'acciaio sia pari a 7,85 kg/dm<sup>3</sup>.

Gli acciai B450C, di cui al § 11.3.2.1, possono essere impiegati in barre di diametro compreso tra 6 e 40 mm.

Per gli acciai B450A, di cui al § 11.3.2.2 il diametro delle barre deve essere compreso tra 5 e 10 mm. L'uso di acciai forniti in rotoli è ammesso, senza limitazioni, per diametri fino a Ø16 mm per B450C e fino a Ø 10 mm per B450A.

Ferro - Il ferro comune dovrà essere di prima qualità, eminentemente duttile e tenace e di marcatissima struttura fibrosa. Esso dovrà essere malleabile, liscio alla superficie esterna, privo di screpolature, saldature e di altre soluzioni di continuità. L'uso del ferro tondo per cemento armato, sul quale prima dell'impiego si fosse formato uno strato di ruggine, deve essere autorizzato dalla Direzione dei Lavori.

Acciaio trafilato o dolce laminato - Per la prima varietà è richiesta perfetta malleabilità e lavorabilità a freddo e a caldo, tali da non generare screpolature o alterazioni; esso dovrà essere inoltre saldabile e non suscettibile di prendere la tempera; alla rottura dovrà presentare struttura lucente e finemente granulata. L'acciaio extra dolce laminato dovrà essere eminentemente dolce e malleabile, perfettamente lavorabile a freddo ed a caldo, senza presentare screpolature od alterazioni; dovrà essere saldabile e non suscettibile di prendere la tempera.

Acciaio da cemento armato normale - Gli acciai B450C possono essere impiegati in barre di diametro compreso tra 6 e 40 mm.

Acciaio da cemento armato precompresso - Le prescrizioni del D.M. 17 Gennaio 2018 (NTC2018) e relativa Circolare prevedono:

sezione piena che possa fornirsi in rotoli;

Filo: prodotto trafilato di

di sezione piena che possa fornirsi soltanto in forma di elementi rettilinei;

Barra: prodotto laminato

avvolti ad elica intorno al loro comune asse longitudinale; passo e senso di avvolgimento dell'elica sono uguali per tutti i fili della treccia;

Treccia: gruppi di 2 e 3 fili

avvolti ad elica in uno o più strati intorno ad un filo rettilineo disposto secondo l'asse longitudinale dell'insieme e completamente ricoperto dagli strati. Il passo ed il senso di avvolgimento dell'elica sono uguali per tutti i fili di uno stesso strato.

Trefolo: gruppi di fili

I fili possono essere lisci, ondulati, con impronte, tondi o di altre forme; vengono individuati mediante il diametro nominale o il diametro nominale equivalente riferito alla sezione circolare equipesante. Non è consentito l'uso di fili lisci nelle strutture precomprese ad armature pre-tese.

Le barre possono essere lisce, a filettatura continua o parziale, con risalti; vengono individuate mediante il diametro nominale.

Ghisa - La ghisa dovrà essere di prima qualità e di seconda fusione dolce, tenace, leggermente malleabile, facilmente lavorabile con la lima e con lo scalpello; la frattura sarà grigia, finemente granulosa e perfettamente omogenea, esente da screpolature, vene, bolle, sbavature, asperità ed altri difetti capaci di menomare la resistenza. Dovrà essere inoltre perfettamente modellata. È assolutamente escluso l'impiego di ghise fosforose. I chiusini e le caditoie saranno in ghisa grigia o ghisa sferoidale secondo la norma UNI ISO 1563/98, realizzati secondo norme UNI EN 124/95 di classe adeguata al luogo di utilizzo, in base al seguente schema:

Luogo di utilizzo	Classe	Portata
Per carichi elevati in aree speciali	E 600	t 60
Per strade a circolazione normale	D 400	t 40
Per banchine e parcheggi con presenza di veicoli pesanti	C 250	t 25
Per marciapiedi e parcheggi autovetture	B 125	t 12,5

### Art. 3.54 – PROTEZIONI SUPERFICIALI STRUTTURE IN ACCIAIO

#### Elementi forniti zincati a caldo.

I manufatti che dovranno ricevere il trattamento di zincatura a caldo, dovranno subire un'accurata preparazione, pulizia e sgrassaggio delle superficie, tale da eliminare nel modo più radicale ogni traccia di grasso, ruggine, vernici, scorie o di qualunque altra impurità. Il trattamento dovrà eseguirsi nel rispetto delle prescrizioni indicate dalla UNI 5744. Con riferimento alla norma stessa, la massa dello strato di zincatura per unità di superficie, misurata su 3 provette con le modalità prescritte nella norma UNI 5741, non dovrà essere inferiore ai seguenti valori prescritti nella predetta norma:

CATEGORIA	MASSA DELLO STRATO DI ZINCATURA PER UNITA' DI SUPERFICIE	
	Risultato medio di un gruppo di provette min. g/m <sup>2</sup>	Risultato per ciascuna provetta singola min. g/m <sup>2</sup>
A. Strutture di acciaio profilato e strutture composte con parti di acciaio aventi spessore maggiore di 5 mm	500	450
B. Oggetti fabbricati in lamiera di acciaio avente spessore minore di 1 mm	350	300
C. Perni, viti, bulloni e dadi con diametro maggiore di 9 mm	375	300
D. Oggetti di ghisa, di ghisa malleabile e di acciaio fuso	500	450

#### Elementi verniciati o con mano di fondo.

I manufatti grezzi, dopo aver subito tutte le lavorazioni previste e il trattamento di zincatura di cui al punto precedente, verranno verniciati con tonalità stabilite dalla Stazione Appaltante. Qualora richiesto in progetto, oppure prescritto dalla direzione lavori, i manufatti potranno essere consegnati in cantiere già preverniciati, con il seguente ciclo di verniciatura:

- una mano di primer bicomponente epossidico (40/50 micron) quale ancoraggio per gli strati successivi;
- uno strato intermedio a base di resine epossidiche bicomponenti (60/80 micron);
- finitura con pitture a base di resine poliuretatiche bicomponenti, non ingiallenti, né sfarinanti (60/80 micron).

### **Elementi con trattamento intumescente.**

Rivestimento intumescente a base di polimeri vinilici in dispersione acquosa e specifiche sostanze reattive in grado di generare una schiuma aventi proprietà isolanti, quanto sottoposto all'azione della fiamma o al calore di un incendio.

Il ciclo di verniciatura avviene con un unico prodotto monocomponente secondo le indicazioni del fornitore.

Spessore del film umido non inferiore a 1000 micron.

Massa volumica del prodotto 1200-1300 g/l

Essiccazione 12 ore in superficie, 24 ore in profondità

Sovra verniciabile dopo 24-48 ore.

Applicazione mediante airless, rullo o pennello

Applicare a temperature comprese tra 5°C e 50°C e umidità relativa inferiore a 80%

Resistenza al fuoco a trattamento avvenuto pari a 60 minuti

Il supporto da trattare deve essere accuratamente pulito, dovrà essere eliminata completamente ogni traccia di ruggine o calamina, sporczia ed eventuali tracce di unto o grasso. Su superfici nuove si richiede la sabbiatura di grado SA 21/2.

Prima di procedere all'applicazione del rivestimento intumescente occorre preparare il supporto con uno strato di fondo anticorrosivo o primer di aggrappaggio di comprovata efficacia.

Il trattamento superficiale del rivestimento intumescente è da realizzare mediante strati di finitura opportunamente dimensionati e congrui con le specifiche del fornitore per evitare di compromettere il corretto sviluppo della schiuma protettiva in caso di incendio.

### **Art. 3.55 – VESPAI**

#### **Riempimenti in pietrame a secco (per drenaggi, fognature, banchettoni di consolidamento e simili)**

Dovranno essere formati con pietrame da collocarsi in opera a mano su terreno ben costipato, al fine di evitare cedimenti per effetto dei carichi superiori. Per drenaggi o fognature si dovranno scegliere le pietre più grosse e regolari e possibilmente a forma di lastroni quelle da impiegare nella copertura dei sottostanti pozzetti o cunicoli; oppure infine negli strati inferiori il pietrame di maggiore dimensione, impiegando nell'ultimo strato superiore pietrame minuto, ghiaia o anche pietrisco per impedire alle terre sovrastanti di penetrare e scendere otturando così gli interstizi tra le pietre. Sull'ultimo strato di pietrisco si dovranno pigiare convenientemente le terre, con le quali dovrà completarsi il riempimento dei cavi aperti per la costruzione di fognature e drenaggi. Vespai e intercapedini - Nei locali in genere i cui pavimenti verrebbero a trovarsi in contatto con il terreno naturale, potranno essere ordinati vespai in pietrame o intercapedini in laterizio. In ogni caso il terreno di sostegno di tali opere dovrà essere debitamente spianato, bagnato e ben battuto con la mazzaranga per evitare qualsiasi cedimento. Per i vespai in pietrame si dovrà formare anzitutto in ciascun ambiente una rete di cunicoli di ventilazione, costituita da canaletti paralleli aventi interasse massimo di 1,50 m; essi dovranno correre anche lungo tutte le pareti ed essere comunicanti fra loro. Detti canali dovranno avere sezione non minore di 15 x 20 cm ed un sufficiente sbocco all'aperto, in modo da assicurare il ricambio dell'aria. Ricoperti tali canali con adatto pietrame di forma pianeggiante, si completerà il sottofondo riempiendo le zone rimaste fra cunicolo e cunicolo con pietrame in grossi scheggioni disposti con l'asse maggiore verticale ed in contrasto fra loro, intasando i grossi vuoti con scaglie di pietra e spargendo infine uno strato di ghiaietto di conveniente grossezza sino al piano prescritto. Le intercapedini, a sostituzione di vespai, potranno essere costituite da un piano di tavelloni mutati in malta idraulica fina e poggiati su muretti in pietrame o mattoni, ovvero da voltine di mattoni, ecc.

#### **Vespaio aerato con casseri in solaio in c.a.**

1. Una volta effettuato lo spianamento del terreno e gettato il magrone, è possibile procedere con la posa in opera del vespaio aerato.

2. Si dovrà formare anzitutto un reticolo con i casseri che dovrà seguire lo schema tipo specificato dalla scheda tecnica degli stessi. Generalmente si procede come segue:

- posizionare il primo elemento in alto a sinistra rispetto alla superficie oggetto dell'intervento;
- unire gli elementi in sequenza, per righe orizzontali, procedendo da sinistra verso destra e dall'alto verso il basso;
- nell'unire in sequenza i pezzi occorre fare attenzione ad incastrare perfettamente l'elemento d'aggancio "maschio-femmina" posto alla base dei piedini di appoggio;
- chiudere gli elementi terminali con gli appositi accessori fermagetto.

I moduli dovranno correre anche lungo tutte le pareti ed essere comunicanti tra loro al fine di un corretto passaggio di eventuali canalizzazioni impiantistiche.

Al fine di una corretta aerazione del vespaio è bene effettuare delle piccole aperture 7x7 cm circa lungo le pareti perimetrali, in corrispondenza di suddetti canali, con successiva posa in opera di rete di protezione. Terminata la posa del vespaio si procede con la posa della rete elettrosaldata Ø8 / 20x20 e successivo strato di massetto da 7 cm.

### **Art. 3.56 – SOTTOFONDI**

1. Il sottofondo è lo strato di materiali con funzione di costipazione del terreno e sostegno della struttura sovrastante. Il sottofondo può essere monostrato (solo massetto di finitura) o bistrato (massetto di finitura e strato di isolamento).

Il massetto è lo strato di materiali con funzioni di livellamento, ricezione della pavimentazione finale o direttamente manto di usura.

2. Il sottofondo e/o massetto deve essere eseguito a perfetta regola d'arte, steso, battuto, spianato e lisciato fino a renderlo perfettamente planare, strutturalmente omogeneo e solido, nello spessore opportuno, ed essere reso in opera finito e funzionante, pronto per ricevere la posa della pavimentazione. La realizzazione deve essere particolarmente curata al fine di eliminare le camere d'aria, sacche o bolle che potrebbero venirsi a creare; deve inoltre ricoprire tubazioni e canali correnti sugli orizzontamenti.

3. Il sottofondo e/o massetto deve avere una stagionatura minima di 28 giorni, eventualmente riducibile o aumentabile se, a giudizio della D.L. il conglomerato si presenterà completamente asciutto e privo di umidità (riscontrabile anche con specifiche prove tecniche).

4. Nella realizzazione di massetti di superficie superiore ai 50 mq devono essere previsti dei giunti di dilatazione che dovranno essere realizzati mediante la posa di guarnizioni di resina poliuretanic.

5. Qualora si dovesse interrompere il getto dei suddetti massetti da un giorno all'altro, il taglio di giunzione dovrà essere verticale, netto e non inclinato, con rete metallica passante, per evitare sollevamenti sul giunto in caso di espansione del massetto.

5. Le normative di riferimento sono:

UNI 10329 Posa dei rivestimenti di pavimentazione. Misurazione del contenuto di umidità negli strati di supporto cementizi o simili;

UNI EN 13318 Massetti e materiali per massetti - Definizioni;

UNI EN 13813 Massetti e materiali per massetti - Materiali per massetti - Proprietà e requisiti.

### **Art. 3.57 – OPERE DA PITTORE**

Ogni pitturazione e tinteggiatura dovrà essere preceduta da un'accurata preparazione delle superficie.

In particolare per il cemento armato sarà necessario accertare l'assenza di additivi; è indispensabile accertare l'assenza di additivi idrofughi o fluidificanti che renderebbero difficile l'ancoraggio delle pitture e vernici.

Sarà comunque scopo della preparazione ottenere il massimo risultato sia per quanto concerne l'adesione al supporto che per l'uniformità di aspetto delle superficie.

Ciascuna mano dovrà coprire totalmente quella precedente. Le successive mani delle pitture, vernici e smalti, dovranno essere applicate, qualora non altrimenti disposto, con intervallo non inferiore a 24 ore una dall'altra e sempreché la mano sottostante risulti perfettamente essiccata. Qualora per ragioni di carattere eccezionale, l'intervallo si dovesse protrarre oltre i termini previsti, si dovrà procedere, prima di applicare la successiva mano, alla ripulitura generale per eliminare la polvere ed i residui estranei. Le successive mani dovranno essere di tonalità diversa in modo che sia possibile, in qualsiasi momento, controllare il numero delle mani applicate. Dovrà essere posta la massima attenzione affinché le superficie verniciate non presentino mai degradamenti dipendenti da distacchi di lembi del prodotto verniciante in conseguenza di aderenza delle varie superficie tra loro come ad esempio tra i battenti mobili ed i telai fissi di porte, finestre, etc.

Le operazioni di verniciatura non devono essere effettuate con temperatura inferiore a +5 °C e con umidità dell'ambiente superiore all' 85%; così anche su supporti umidi o bagnati per pioggia, nebbia o condensa, a meno che la pittura non sia del tipo solubile in acqua.

Le opere eseguite dovranno, ove possibile, essere protette da correnti d'aria, dall'acqua, dal sole e dalla polvere finché non risultino bene essiccate, preparazione delle superficie e verniciatura dovranno essere programmate in modo che le scorie che si formano durante la preparazione non vadano a cadere sopra superficie verniciate di fresco e comunque con la pittura ancora umida.

Qualora fosse necessaria, la pulizia mediante solventi dovrà essere usata prima dell'applicazione della pittura ed insieme ad altri sistemi dovrà fornire una superficie perfettamente netta per ricevere il trattamento di verniciatura. In particolare il sudiciume, gli spruzzi di cemento, i composti di imbibitura, i sali o altre sostanze estranee saranno rimossi mediante raschiatura o pulizia con soluzioni di detergenti alcalini, premesso che dopo

tali detergenti segua un lavaggio con acqua dolce. L'olio e il grasso dovranno essere allontanati con il metodo della imbibitura o lavaggio mediante strofinamento della superficie con stracci o spazzole bagnate con solvente. Le superficie ripulite dovranno essere trattate con una prima mano di pittura prima che sopravvenga una qualsiasi dannosa corrosione o ricontaminazione.

La tinteggiatura delle opere murarie deve iniziare solo dopo un congruo periodo di stagionatura delle stesse e previa approvazione della direzione dei lavori. Le superficie da verniciare dovranno essere accuratamente e convenientemente preparate, particolare cura dovrà essere usata per la loro neutralizzazione ogniqualvolta si accertasse che il grado di alcalinità sia superiore a 8. Sul supporto dovrà essere applicato, in una o più riprese fino all'ottenimento del miglior risultato, un prodotto con carattere di isolante.

Idropittura – tinteggiatura traspirante realizzarsi a perfetta copertura su pareti in cartongesso, previa preparazione delle superfici, mano di imprimitura e mano di sottofondo e mano finale data a pennello o a rullo. Pittura acustica - rivestimento murale ad alta traspirabilità per interni a base di prodotto contenente microsferiche di vetro cave, con elevato potere fonoassorbente oltre che termoisolante, anticondensa e antimuffa. E' da prevedere doppia mano di prodotto previa mano di fondo.

L'appaltatore dovrà utilizzare prodotti recanti alternativamente:

- il Marchio Ecolabel UE o equivalente;
- una dichiarazione ambientale di Tipo III, conforme alla norma UNI EN 15804 e alla norma ISO 14025 da cui si evinca il rispetto del presente criterio. Ciò può essere verificato se nella dichiarazione ambientale sono presenti le informazioni specifiche relative ai criteri contenuti nelle decisioni sopra richiamate.

### **Art. 3.58 – FOGNATURE**

I lavori di costruzione della fognatura dovranno avere inizio dal punto di immissione nel collettore fognario e procedere verso monte fino al punto di partenza, con una pendenza uniforme; gli scavi per la fognatura dovranno essere eseguiti secondo un profilo longitudinale eseguito dall'Impresa sulla base di rilievi piano - altimetrici e che sarà preventivamente sottoposto all'approvazione da parte della D.L. Nei casi di immissione di un ramo in un altro, in generale si dovrà rispettare la regola secondo la quale il condotto ricevente sia collocato ad una quota inferiore del condotto che si immette in quel punto, almeno tanto quanto il diametro del tubo. In ogni caso, dopo la posa della tubazione entro lo scavo, e la sua protezione con cls. o sabbia, si dovrà procedere al rinterro dell'intero scavo utilizzando miscele stabilizzate di materie inerti e le materie residue dello scavo, purché siano di natura ghiaiosa, a giudizio della D.L. Tutte le fognature, di qualunque tipo esse siano, dovranno rispettare, oltre alle indicazioni del progetto e del presente Capitolato Speciale, anche il D.M. 12 dicembre 1985 "Norme tecniche relative alle tubazioni". Inoltre, ove sia prevista l'immissione entro pozzetti esistenti, in questi, dovrà essere praticato un adeguato foro che dopo l'innesto della tubazione stessa, verrà adeguatamente stuccato con malta di cemento; il relativo onere, è da intendersi compreso fra gli oneri del presente appalto.

Prima di dare inizio ai lavori concernenti la posa dei tubi di cemento confezionati fuori opera e dei pezzi speciali relativi, l'impresa dovrà avere in deposito una congrua parte del quantitativo totale dei tubi previsti dal progetto al fine di evitare ritardi nei lavori. I tubi che l'impresa intenderà porre in opera dovranno corrispondere per forma e caratteristiche ai campioni prelevati dalla direzione lavori e custoditi presso la Stazione appaltante, il direttore lavori visiterà i tubi forniti una volta nel cantiere ed una volta immediatamente prima della loro posa in opera; i tubi che non corrisponderanno ai campioni approvati, non confezionati in base alle prescrizioni e non sufficientemente stagionati saranno rifiutati e l'Appaltatore dovrà provvedere al loro immediato allontanamento a sua cura e spese.

La posa in opera dei tubi dovrà avvenire previo assenso della direzione lavori e non prima che sia ultimato lo scavo completo tra un pozzetto di visita ed il successivo.

I tubi saranno posti in opera su una base di sabbia opportunamente costipata e di spessore come da dettagli progettuali. Il loro allineamento secondo gli assi delle livellette di progetto sarà indicato con filo di ferro o nylon teso tra i punti fissati dalla direzione lavori.

I tubi, posti sul letto preventivamente spianato e battuto, saranno collocati in opera con le estremità affacciate; l'anello elastico, il cui diametro interno sarà inferiore a quello esterno del tubo, verrà infilato, dopo adeguata pretensione, sulla testa del tubo da posare, poi, spingendo questa dentro il bicchiere del tubo già posato, si farà in modo che l'anello rotoli su se stesso fino alla posizione definitiva curando che, ad operazione ultimata, resti compresso in modo uniforme lungo il suo contorno.

La testa del tubo non dovrà essere spinta contro il fondo del bicchiere ad evitare che i movimenti della tubazione producano rotture. Nella connesura ortogonale così formata dovrà quindi essere inserito, con perfetta sigillatura, un nastro plastico con sezione ad angolo retto, eventualmente limitato alla metà inferiore del bicchiere.

Durante la posa del condotto dovranno porsi in opera i pezzi speciali relativi, effettuando le giunzioni con i pezzi normati nei medesimi modi per essi descritti. Gli allacciamenti dovranno essere eseguiti in modo che siano evitati gomiti, bruschi risvolti e cambiamenti di sezione, impiegando pezzi speciali. La direzione lavori potrà autorizzare che il collegamento tra tubazioni ed allacciamenti sia eseguita mediante foratura del collettore principale, inserimento del tubo del minore diametro e successiva stuccatura; ove si effettui la foratura questa dovrà essere eseguita con estrema cura, delle minori dimensioni possibili, evitando la caduta dei frammenti all'interno della tubazione ed asportando con idoneo attrezzo quanto potesse ciononostante cadervi. Il tubo inserito non dovrà sporgere all'interno della tubazione principale e la giunzione dovrà essere stuccata accuratamente e rinforzata con un collare di malta, abbracciante il tubo principale, dello spessore di almeno 3 cm ed esteso 5 cm a valle del filo esterno del tubo immesso.

I pezzi speciali che la direzione lavori ordinasse di porre in opera durante la posa delle tubazioni per derivare futuri allacciamenti dovranno essere provvisti di chiusura con idoneo tappo cementizio.

Nel corso delle operazioni di posa si avrà cura di mantenere costantemente chiuso l'ultimo tratto messo in opera mediante un consistente tampone sferico assicurato ad una fune, o mediante tappi pneumatici, per impedire l'introdursi di corpi estranei nella condotta anche nel caso di allagamento del cavo.

I tubi in p.v.c. con giunto a bicchiere destinati agli allacciamenti saranno posti in opera su base di sabbia e dovranno essere immersi completamente in sabbia come previsto negli elaborati progettuali.

Le giunzioni dei tubi saranno sigillate con adesivi plastici che garantiscano nel tempo il comportamento elastico.

### **Pozzetti d'ispezione e caditoie**

Nelle posizioni indicate dai disegni e ove verrà richiesto dalla D.L., si dovranno realizzare pozzetti d'ispezione in cls, in opera o prefabbricati, e dovranno essere perfettamente raccordati con la fognatura sia in entrata che in uscita, anche a mezzo di un pezzo speciale di tubazione da inserire, nella parete del pozzetto in fase di getto. Le dimensioni dovranno essere come previsto in progetto per l'altezza variabile con il profilo altimetrico. Il fondo è costituito da un canale semicircolare di diametro pari a quello della fognatura, raccordato alle pareti con piani inclinati finiti a cemento liscio.

Eseguito lo scavo, i pozzetti verranno posati su idoneo sottofondo di cls dosato a q.li 2,00 di cemento e, le parti laterali dello scavo, verranno riempite con miscela di inerti granulometricamente di tipo "stabilizzato"; per profondità interne superiori al metro saranno inoltre dotati di scalini in ferro alla marinara. Per consentire l'ispezionabilità saranno dotati di un torrino in cemento a passo d'uomo e di apposito chiusino circolare in ghisa sferoidale del diametro utile come previsto in progetto, completo di telaio e resistente ai carichi stradali per classe D 400, rottura > 400 KN.

Per la raccolta delle acque piovane, nella strada, si dovranno eseguire, ove indicato in progetto, apposite caditoie stradali, che saranno costituite da pozzetti prefabbricati come previsto in progetto posati su sottofondo in cls dosato a q.li 2,00 di cemento; le parti laterali dello scavo saranno riempite con miscela di inerti stabilizzati. Essi saranno dotati in sommità di telaio e bocchetta, in ghisa, come previsto nell'elenco prezzi unitari, complete di sifone.

Le caditoie saranno collegate alla fognatura delle acque bianche mediante tubo come previsto nell'elenco prezzi unitari rinfiancato in cls e munito di pezzo speciale sifonato nell'attacco con la caditoia.

### **Camerette**

Le camerette di ispezione, di immissione, di cacciata e quelle speciali in genere verranno eseguite secondo i tipi e con le dimensioni risultanti dal progetto, sia che si tratti di manufatti gettati in opera che di pezzi prefabbricati.

Nel primo caso il conglomerato cementizio da impiegare nei getti sarà di norma confezionato con cemento tipo 325 dosato a q.li 3,00 per mc di impasto. Prima dell'esecuzione del getto dovrà aversi cura che i gradini di accesso siano ben immorsati nella muratura provvedendo, nella posa, sia di collocarli perfettamente centrati rispetto al camino di accesso e ad esatto piombo tra di loro, sia di non danneggiare la protezione anticorrosiva. I manufatti prefabbricati dovranno venire confezionati con q.li 3,50 di cemento 325 per mc di impasto, vibrati su banco e stagionati per almeno 28 giorni in ambiente umido. Essi verranno posti in opera a perfetto livello su sottofondo in calcestruzzo che ne assicuri la massima regolarità della base di appoggio. Il raggiungimento della quota prevista in progetto dovrà di norma venir conseguito per sovrapposizione di elementi prefabbricati di prolunga, sigillati fra loro e con il pozzetto con malta di cemento: solo eccezionalmente, quando la profondità della cameretta non possa venir coperta con le dimensioni standard delle prolunghie commerciali e limitatamente alla parte della camera di supporto al telaio porta chiusino, si potrà ricorrere ad anelli eseguiti in opera con getto di cemento o concorsi di laterizio.

Tanto le camerette prefabbricate quanto quelle eseguite in opera, se destinate all'ispezione od alla derivazione, di condotti principali di fognatura, dovranno avere il fondo sagomato a semitubo dello stesso diametro delle tubazioni in esse concorrenti e di freccia pari a circa 1/4 del diametro stesso; quelle prefabbricate dovranno inoltre essere provviste sui fianchi di alloggiamenti per le tubazioni concorrenti con innesti del medesimo tipo di quelli delle tubazioni stesse, restando di norma escluso, salvo contraria disposizione della direzione lavori, di procedere alla parziale demolizione delle pareti del pozzetto.

### **Tubi in PVC (cloruro di polivinile)**

I tubi di cloruro di polivinile dovranno corrispondere per generalità, tipi, caratteristiche e metodi di prova alle norme U.N.I. 7447-75 tipo 303 e U.N.I. 7448-75; la direzione dei lavori, prima dell'accettazione definitiva, ha facilità di sottoporre presso laboratori qualificati e riconosciuti i relativi provini per accertare o meno la loro rispondenza alle accennate norme.

I tubi suddetti dovranno rispondere ai requisiti prescritti dalle norme U.N.I. 7448-75, ed inoltre dovranno essere muniti del «marchio di conformità» I.I.P. n. 103 U.N.I. 312.

### **Tubazioni in PEAD (polietilene ad alta densità)**

Le tubazioni in polietilene ad alta densità devono corrispondere alle caratteristiche ed ai requisiti di accettazione prescritti dalle norme U.N.I. ed alle raccomandazioni I.I.P.

Per la movimentazione, la posa e le prove delle tubazioni in PEAD saranno osservate le particolari prescrizioni contenute nelle raccomandazioni I.I.P.

I tubi in PEAD ed i relativi raccordi in materiali termoplastici devono essere contrassegnati con il marchio di conformità I.I.P.

I raccordi ed i pezzi speciali devono rispondere alle stesse caratteristiche chimico-fisiche dei tubi. Possono essere prodotti per stampaggio o ricavati direttamente da tubo diritto mediante opportuni tagli, sagomature ed operazioni a caldo (piegature, saldature di testa o con apporto di materiale ecc.). In ogni caso tali operazioni devono essere sempre eseguite da personale specializzato e con idonea attrezzatura presso l'officina del fornitore.

Per le figure e le dimensioni non previste dalle norme U.N.I. o UNIPLAST si possono usare raccordi e pezzi speciali di altri materiali purché siano idonei allo scopo.

Saranno impiegati tubi della per la corrispondente pressione nominale PN =16.

### **Tubi di PE (polietilene)**

I tubi ed i raccordi in polietilene PE per fognature e scarichi interrati non in pressione dovranno avere i requisiti previsti dalla normativa UNI EN 13476.

I tubi dovranno essere certificati da I.I.P., UNI o da altro organismo di certificazione di prodotto equivalente accreditato in conformità alla norma EN 45011.

La tubazione avrà una parete strutturata costituita da una costolatura anulare esterna (corrugata) e di una parete interna liscia, come previsto dal tipo B della UNI EN 13476-3. La parete interna e la corrugazione esterna saranno ottenute mediante estrusione su anelli concentrici. La giunzione delle tubazioni dovrà avvenire mediante guarnizione elastomerica conforme ad UNI EN 681— 1 e bicchiere doppio strato con costolatura di rinforzo esterna, realizzato per coestrusione in linea, certificato dall'I.I.P.

Il tubo verrà fornito in barre da 6 metri con bicchiere doppia parete e guarnizione elastomerica, da posizionarsi nella gola tra la prima e la seconda corrugazione del codolo.

Quando osservate senza ingrandimento, le superfici interne e esterne dei tubi e dei raccordi dovranno essere lisce, pulite e prive di cavità, bolle, impurità e qualsiasi altra irregolarità superficiale che possa influire sulla conformità alla norma. Le estremità dei tubi dovranno essere tagliate in modo netto e perpendicolarmente all'asse del tubo; gli orli dei tubi corrugati, che possano essere taglienti una volta tagliati, dovranno essere arrotondati. Tutti i tubi dovranno essere permanentemente marcati in maniera leggibile lungo la loro lunghezza riportando, con frequenza non minore di due metri, almeno le seguenti informazioni:

- identificazione del fabbricante;
- marchio di conformità IIP-UNI o equivalente;
- riferimento alla norma (UNI EN 13476);
- codice d'area di applicazione (U);
- La tipologia della parete strutturata (Tipo B)
- materiale (PE);
- dimensione nominale DN/OD se standardizzata sui diametri esterni oppure DN/ID se standardizzata sui diametri interni;
- rigidità anulare nominale SN, valutata in accordo ad EN ISO 9969;
- data di produzione (data o codice).

Dovranno essere inoltre prodotte le seguenti certificazioni:

- Certificazione di conformità di prodotto rilasciata da ente terzo (IIP o altro ente terzo accreditato);
- Certificazione di Qualità di Sistema in conformità alla UNI EN ISO 9001:2008, rilasciata da Ente

### **Degrassatore**

Separatore dei grassi vegetali, schiume e sedimenti pesanti dalle acque reflue grigie delle civili abitazioni o assimilabili (lavandini di bagni e cucine, docce, bidet,...), in polietilene (PE), prodotto in azienda certificata ISO 9001/2008, rispondente al DLgs n. 152 del 2006 e certificato secondo la norma UNI-EN 1825-1, per installazione interrata, dotato di tronchetto in PVC con guarnizione a tenuta in entrata con curva 90° per il rallentamento e la distribuzione del flusso e, in uscita, di tronchetto in PVC con guarnizione a tenuta, con



deflettore a T e tubazione sommersa per impedire la fuoriuscita del grasso e schiume accumulate; dotato anche di sfiato per il biogas in PP e di chiusini per le ispezioni e gli interventi di manutenzione e spurgo; prolunghie opzionali installabili sulle ispezioni; Volume utile come da specifiche tecniche.

### **Vasca biologica Imhoff**

Vasca biologica tipo Imhoff per il trattamento primario delle acque reflue delle civili abitazioni o assimilabili, in polietilene (PE), prodotta in azienda certificata ISO 9001/2008, dimensionata secondo UNI EN 12566-3 e rispondente al D.Lgs n. 152 del 2006 e alla Delibera del C.I.A. del 04/02/1977, per installazione interrata, dotata di: cono di sedimentazione, tronchetto di entrata con curva 90° in PVC con guarnizione a tenuta, tronchetto di uscita con deflettore a T in PVC con guarnizione a tenuta, di sfiato per il biogas e di chiusini in PP per le ispezioni e gli interventi di manutenzione e spurgo; prolunghie opzionali installabili sulle ispezioni. Volume utile sedimentatore e volume utile digestore come da specifiche tecniche.

### **Vasca di laminazione a gravità**

Vasca di laminazione a gravità realizzata con serbatoio in polietilene per installazione interrata, prodotto in azienda certificata ISO 9001/2008 oppure gettata in opera, per la laminazione delle acque di pioggia raccolte da superfici impermeabili quali strade, parcheggi, tetti, coperture in genere, magazzini, ecc...; la vasca è caratterizzata da una tubazione di ingresso in PVC, una tubazione di troppo pieno di sicurezza in PVC e da una tubazione di uscita più piccola in PE, posizionata sul fondo del serbatoio, che permette lo scarico dell'acqua ad una portata non superiore a quella ammessa dagli enti competenti.

Vasca di laminazione da (l)t, realizzata con serbatoio in PE, tubazioni di ingresso e troppo pieno in PVC DE (mm), tubazione di scarico di fondo in PE DE (mm) come da specifiche tecniche.

### **Stazione di irrigazione**

Impianto di accumulo e riutilizzo delle acque piovane, modulare o in monoblocco di polietilene (PE), prodotto in azienda certificata ISO 9001/2008, per installazione interrata, dotato di: serbatoio di accumulo con condotta in PVC con guarnizione a tenuta in entrata con curva, controcurva e condotta per l'immissione dell'acqua sul fondo per ridurre al minimo la turbolenza e tronchetto in PVC con guarnizione a tenuta per troppo pieno, elettropompa sommersa con galleggiante e quadro di comando/sicurezza e condotta di mandata con valvola antiriflusso a clapet per il rilancio dell'acqua accumulata; dotato anche di ispezione con tappo in PE o in PP e bocchettone in PP per collegamento sfiato dell'aria; prolunga da installare sull'ispezione e pozzetto con cestello filtrante per bloccare il materiale grossolano in entrata opzionali. Impianto di accumulo e riutilizzo delle acque piovane da come da specifiche tecniche, completa di elettropompa.

### **Impianto di pioggia in continuo**

Impianto di trattamento delle acque di pioggia contaminate da idrocarburi, oli minerali e sedimenti pesanti, del tipo in continuo a servizio di parcheggi, strade, magazzini e depositi scoperti, prodotto in azienda certificata ISO 9001/2008, rispondente al Dlgs n. 152 del 2006 e dimensionato secondo la L.R. Lombardia del 27/05/85 n. 62 per il trattamento di una portata di pioggia di 5 mm di un evento meteorico scaricati in 15 minuti, per installazione interrata, costituito da:

- pozzetto scolmatore in monoblocco liscio di polietilene (PE) con tronchetti di entrata, by-pass per scolmare le acque eccedenti la portata di progetto e di uscita in PVC con guarnizione a tenuta e ispezione con chiusino in PP;

- separatore di sabbie e altri sedimenti pesanti corrugato in monoblocco di polietilene (PE), rispondente alle norme UNI EN 1825-1, dotato di tronchetto in PVC con guarnizione a tenuta in entrata con curva 90° per il rallentamento e la distribuzione del flusso e, in uscita, di tronchetto in PVC con guarnizione a tenuta, con deflettore a T e tubazione sommersa; dotato anche di sfiato per il biogas in PP e di chiusini per le ispezioni e gli interventi di manutenzione e spurgo;

- Vasca di separazione degli oli e idrocarburi in sospensione, in monoblocco di polietilene, certificata secondo la norma UNI-EN 858- 1, dotata di tronchetto in PVC con guarnizione a tenuta in entrata con curva 90° per il rallentamento e la distribuzione del flusso e, in uscita, di un percorso idraulico con presenza di filtro a coalescenza in spugna poliuretana alloggiato all'interno di un cestello in acciaio inox estraibile; dotato di otturatore a galleggiante, sfiato per il biogas in PP e di chiusini per le ispezioni e gli interventi di manutenzione e spurgo.

Superficie scoperta (mq) e portata a trattamento (lt/s) come da specifiche tecniche.

### **Pozzetti cucina**

I pozzetti situati in cucina atti a favorire il drenaggio delle acque reflue di lavaggio devono essere dotati di sifone con griglia antiratto.

### **Art. 3.59 – CORDONATO IN CONGLOMERATO CEMENTIZIO**

Gli elementi prefabbricati dei cordonati in cls avranno la sezione indicata in progetto.

Saranno di norma lunghi cm. 100, salvo nei tratti di curva a stretto raggio o casi particolari per i quali la D.L. potrà richiedere dimensioni minori.

Il cls per il corpo dei cordoli dovrà avere una resistenza cubica a rottura a compressione semplice a 28 giorni di maturazione 30 N/mm<sup>2</sup>.

Il controllo della resistenza a compressione semplice del cls a 28 giorni di maturazione dovrà essere fatto prelevando da ogni partita di 100 pezzi un elemento di cordonatura dal quale saranno ricavati 4 provini cubici di cm. 10 di lato. Tali provini saranno sottoposti a prove di compressione presso un laboratorio indicato dalla D.L. e sarà assunta quale resistenza a rottura del cls la media della resistenza dei 4 provini.

Le operazioni di prelievo e di prova, da eseguire a cura della D.L. ed a spese dell'Impresa, saranno effettuate in contraddittorio redigendo apposito verbale controfirmato dalla D.L. e dall'Impresa. Nel caso che la resistenza risultante dalle prove sia inferiore al valore richiesto (almeno 30 N/mm<sup>2</sup>), la partita sarà rifiutata e sarà allontanata dal cantiere.

Tassativamente si prescrive che ciascuna partita sottoposta a controllo non dovrà essere posta in opera fino a quando non saranno noti i risultati positivi delle prove. Gli elementi verranno posati su un letto di cls dosato a q.li 2,00 di cemento e rinfiancati per almeno il 40% dell'altezza.

### **Art. 3.60 - TRASPORTI**

Il trasporto del materiale di risulta deve essere effettuato con mezzi idonei ed atti ad evitare la perdita dei materiali durante il trasporto. All'interno dell'impianto il percorso dei mezzi di trasporto deve essere concordato con la Direzione Lavori. Nel caso di trasporti del materiale a pubblica discarica, l'Appaltatore deve attenersi alle modalità di discarica stabilite dalle competenti autorità. Nel caso di trasporti del materiale all'interno del cantiere, l'Appaltatore deve provvedere alla buona sistemazione del terreno eseguendo spianamenti, selezione dei materiali e trattamenti ove necessario. I materiali destinati a discarica o smaltimento sono soggetti alle normative vigenti.

### **Art. 3.61 – SCAVI DI SPLATEAMENTO**

1. Per scavo di splateamento si intende quello praticato al di sotto del piano orizzontale passante per il punto più depresso del terreno o per il punto più depresso dello sbancamento precedentemente eseguito, chiuso su tutti i lati ma purché il fondo del cavo sia accessibile ai mezzi di trasporto e comunque il sollevamento del materiale scavato non sia effettuato mediante tiro in alto. Saranno pertanto considerati scavi di splateamento quelli che si trovino al di sotto del piano di campagna, o del piano stradale di progetto (se inferiore al primo), occorrenti per la formazione di scantinati, piani di appoggio per platee di fondazione, vespai, ecc., e in generale tutti quelli eseguiti a sezione aperta ove sia possibile l'allontanamento delle materie di scavo evitandone il tiro in alto, sia pure con la formazione di rampe provvisorie.

2. Gli scavi in genere per qualsiasi lavoro, a mano o con mezzi meccanici, dovranno essere eseguiti secondo i disegni di progetto e la relazione geologica e geotecnica di cui al D.M. 17/01/2018, nonché secondo le particolari prescrizioni che saranno date all'atto esecutivo dalla direzione dei lavori. Nell'esecuzione degli scavi in genere l'Appaltatore dovrà procedere in modo da impedire scoscendimenti e franamenti, restando esso, oltretutto totalmente responsabile di eventuali danni alle persone e alle opere, altresì obbligato a provvedere a suo carico e spese alla rimozione delle materie franate. L'Appaltatore dovrà, altresì, provvedere a sue spese affinché le acque scorrenti alla superficie del terreno siano deviate in modo che non abbiano a riversarsi nei cavi.

3. Le materie provenienti dagli scavi, ove non siano utilizzabili o non ritenute adatte (a giudizio insindacabile della direzione dei lavori), ad altro impiego nei lavori, dovranno essere portate fuori della sede del cantiere, alle pubbliche discariche ovvero su aree che l'Appaltatore dovrà provvedere a rendere disponibili

### **Art. 3.62 – MURATURE IN MATTONI**

1. Nelle costruzioni delle murature in genere verrà curata la perfetta esecuzione degli spigoli, delle voltine, sordine, piattabande, archi e verranno lasciati tutti i necessari incavi, sfondi canne e fori:

- per ricevere le chiavi e i capichiavi delle volte, gli ancoraggi delle catene e travi a doppio T, le testate delle travi in legno ed in ferro, le pietre da taglio e quanto altro non venga messo in opera durante la formazione delle murature;
- per il passaggio dei tubi pluviali, dell'acqua potabile, canne di stufa e camini, cessi, orinatoi, lavandini, immondizie, ecc.;
- per condutture elettriche di campanelli, di telefoni e di illuminazione;
- per le imposte delle volte e degli archi;
- per gli zoccoli, arpioni di porte e finestre, zanche, soglie, ferriate, ringhiere, davanzali, ecc..

Quanto detto, in modo che non vi sia mai bisogno di scalpellare le murature già eseguite.

2. La costruzione delle murature deve iniziarsi e proseguire uniformemente, assicurando il perfetto collegamento sia con le murature esistenti, sia fra le varie parti di esse, evitando nel corso dei lavori la formazione di strutture eccessivamente emergenti dal resto della costruzione.

La muratura procederà a filari rettilinei, coi piani di posa normali alle superfici viste o come altrimenti venisse prescritto.

3. All'innesto con i muri da costruirsi in tempo successivo dovranno essere lasciate opportune ammorsature in relazione al materiale impiegato.

4. I lavori in muratura, qualunque sia il sistema costruttivo adottato, debbono essere sospesi nei periodi di gelo, durante il quale la temperatura si mantenga per molte ore, al di sotto di zero gradi centigradi. Quando il gelo si verifichi solo per alcune ore della notte, le opere in muratura ordinaria possono essere eseguite nelle ore meno fredde del giorno, purché, al distacco del lavoro vengano adottati opportuni provvedimenti per difendere le murature dal gelo notturno.

5. Le impostature per le volte, gli archi, ecc. devono essere lasciate nelle murature sia con addentellati d'uso, sia col costruire l'originale delle volte e degli archi a sbalzo mediante le debite sagome, secondo quanto verrà prescritto.

6. La direzione stessa potrà ordinare che sulle aperture di vani di porte e finestre siano collocati architravi in cemento armato delle dimensioni che saranno fissate in relazione alla luce dei vani, allo spessore del muro e al sovraccarico.

7. Per quanto concerne l'uso di mattoni saranno, inoltre, seguite le seguenti disposizioni.

I mattoni, prima del loro impiego, dovranno essere bagnati fino a saturazione per immersione prolungata in appositi bagnaroli e mai per aspersione.

Essi dovranno mettersi in opera con le connessure alternate in corsi ben regolari e normali alla superficie esterna; saranno posati sopra un abbondante strato di malta e premuti sopra di esso in modo che la malta rifluisca all'ingiro e riempi tutte le connessure.

La larghezza delle connessure non dovrà essere maggiore di otto né minore di mm 5 (tali spessori potranno variare in relazione della natura delle malte impiegate).

I giunti non verranno rabboccati durante la costruzione per dare maggiore presa all'intonaco od alla stuccatura col ferro.

Le malte da impiegarsi per la esecuzione di questa muratura dovranno essere passate al setaccio per evitare che i giunti fra mattoni riescano superiori al limite di tolleranza fissato.

Le murature di rivestimento saranno fatte a corsi bene allineati e dovranno essere opportunamente ammorsate con la parte interna.

Se la muratura dovesse eseguirsi a paramento visto (cortina) si dovrà avere cura di scegliere per le facce esterne i mattoni di migliore cottura, meglio formati e di colore più uniforme, disponendoli con perfetta regolarità e ricorrenza nelle connessure orizzontali alternando con precisione i giunti verticali.

In questo genere di paramento le connessure di faccia vista non dovranno avere grossezza maggiore di 5 mm. e previa loro raschiatura e pulitura, dovranno essere profilate con malta idraulica e di cemento, diligentemente compresse e lisce con apposito ferro, senza sbavature.

Le sordine, gli archi, le piattabande e le volte dovranno essere costruite in modo che i mattoni siano sempre disposti in direzione normale alla curva dell'intradosso e le connessure dei giunti non dovranno mai eccedere la larghezza di mm 5 all'intradosso e mm 10 all'estradosso.

8. Per le murature portanti si deve far riferimento a quanto stabilito dal D.M. 14 gennaio 2008.

L'edificio a uno o più piani in muratura portante deve essere concepito come una struttura tridimensionale costituita da singoli sistemi resistenti collegati tra di loro e con le fondazioni e disposti in modo da resistere alle azioni verticali ed orizzontali. Dovranno, pertanto, essere rispettate le prescrizioni di seguito riportate.

A tal fine tutti i muri saranno collegati:

- al livello dei solai mediante cordoli ed opportuni incatenamenti;
- tra di loro, mediante ammorsamenti lungo le intersezioni verticali.

I cordoli di piano devono avere adeguata sezione ed armatura.

Devono inoltre essere previsti opportuni incatenamenti al livello dei solai, aventi lo scopo di collegare tra loro i muri paralleli della scatola muraria. Tali incatenamenti devono essere realizzati per mezzo di armature metalliche o altro materiale resistente a trazione, le cui estremità devono essere efficacemente ancorate ai cordoli.

Per il collegamento nella direzione di tessitura del solaio possono essere omessi gli incatenamenti quando il collegamento è assicurato dal solaio stesso.

Per il collegamento in direzione normale alla tessitura del solaio, si possono adottare opportuni accorgimenti che sostituiscano efficacemente gli incatenamenti costituiti da tiranti estranei al solaio.

Il collegamento fra la fondazione e la struttura in elevazione è generalmente realizzato mediante cordolo in calcestruzzo armato disposto alla base di tutte le murature verticali resistenti.

È possibile realizzare la prima elevazione con pareti di calcestruzzo armato in tal caso la disposizione delle fondazioni e delle murature sovrastanti deve essere tale da garantire un adeguato centraggio dei carichi trasmessi alle pareti della prima elevazione ed alla fondazione.

Lo spessore dei muri non potrà essere inferiore ai seguenti valori:

- muratura in elementi resistenti artificiali pieni 15 cm;
- muratura in elementi resistenti artificiali semipieni 20 cm;
- muratura in elementi resistenti artificiali forati 25 cm.

### **Art. 3.63 – IMPIANTO DI SCARICO ACQUE METEORICHE**

1. In conformità del DM 37/2008 gli impianti idrici ed i loro componenti devono rispondere alle regole di buona tecnica: le norme sono considerate di buona tecnica.

Per impianto di scarico acque meteoriche si intende l'insieme degli elementi di raccolta, convogliamento, eventuale stoccaggio e sollevamento e recapito (a collettori fognari, corsi d'acqua, sistemi di dispersione nel terreno); detto impianto. L'acqua può essere raccolta da coperture o pavimentazioni all'aperto.

2. I sistemi di scarico delle acque meteoriche sono suddivisi in:

- canali di gronda: lamiera zincata, rame, PVC, acciaio inossidabile;
- punti di raccolta per lo scarico (bocchettoni, pozzetti, caditoie, ecc.);
- pluviali (tubazioni verticali): lamiera zincata, rame, PVC, acciaio inossidabile, polietilene ad alta densità (PEad), alluminio, ghisa e acciaio smaltato;
- collettori di scarico (o orizzontali): ghisa, PVC, polietilene ad alta densità (PEad), cemento e fibrocemento;
- punti di smaltimento nei corpi ricettori (fognature, bacini, corsi d'acqua, ecc...).

Le tubazioni di scarico per le acque piovane non dovranno essere usate come reti di esalazione naturale delle fogne cittadine e delle reti di scarico delle acque di rifiuto.

3. Per la realizzazione dell'impianto si utilizzeranno i materiali, i componenti e le modalità indicate nei documenti progettuali esecutivi e qualora non siano specificati in dettaglio nel progetto o a suo completamento, si rispetteranno le prescrizioni seguenti. Vale inoltre, quale prescrizione ulteriore cui fare riferimento, la norma UNI EN 12056-3.

4. Il bordo esterno dei canali di gronda deve essere leggermente più alto di quello interno, per consentire l'arresto dell'acqua piovana di raccolta proveniente dalle falde o dalle converse di convogliamento. La pendenza verso i tubi pluviali deve essere superiore all'1%. I canali di gronda devono essere fissati alla struttura del tetto con zanche sagomate o con tiranti; eventuali altri sistemi devono essere autorizzati dalla direzione dei lavori.

5. I pluviali possono essere sistemati all'interno o all'esterno della muratura perimetrale. Il fissaggio dei pluviali alle strutture deve essere realizzato con cravatte collocate sotto i giunti a bicchiere. Inoltre, per consentire eventuali dilatazioni non devono risultare troppo strette; a tal fine, tra cravatta e tubo deve essere inserito del materiale elastico o della carta ondulata.

L'unione dei pluviali deve essere eseguita mediante giunti a bicchiere con l'ausilio di giunti di gomma. L'imboccatura dei pluviali deve essere protetta da griglie metalliche per impedirne l'ostruzione (foglie, stracci, nidi, ecc.).

Il collegamento tra pluviali e canali di gronda deve avvenire mediante bocchettoni di sezione e forma adeguata che si innestano ai pluviali.

I pluviali incassati devono essere alloggiati in un vano opportunamente impermeabilizzato, che deve essere facilmente ispezionabile per il controllo dei giunti o la sostituzione dei tubi; in tal caso, il vano può essere chiuso con tavelline intonacate, facilmente sostituibili.

I pluviali devono avere un diametro non inferiore a 80 mm.

I pluviali esterni devono essere protetti per un'altezza inferiore a 2 m da terra con elementi in acciaio o ghisa resistenti agli urti e devono essere installati in modo da lasciare libero uno spazio tra parete e tubo

di 5 cm e i passaggi devono essere almeno uno in prossimità di ogni giunto, di materiale compatibile con quello del tubo.

6. Per le pluviali e i collettori installati in parti interne all'edificio (intercapedini di pareti, ecc.) devono essere prese tutte le precauzioni di installazione (fissaggi elastici, materiali coibenti acusticamente, ecc.), per limitare entro valori ammissibili i rumori trasmessi.

7. I bocchettoni e i sifoni devono essere sempre del diametro delle tubazioni che immediatamente li seguono. Quando l'impianto delle acque meteoriche è collegato all'impianto di scarico acque usate, deve essere interposto un sifone. Tutte le caditoie a pavimento devono essere sifonate. Ogni inserimento su un collettore orizzontale deve avvenire ad almeno 1,5 m dal punto di innesto di un pluviale.

8. I pluviali che si allacciano alla rete fognante devono essere dotati di pozzetti a chiusura idraulica o sifoni, entrambi ispezionabili secondo il progetto esecutivo e/o secondo le indicazioni della direzione dei lavori. I pozzetti possono essere prefabbricati in conglomerato cementizio armato e vibrato oppure realizzati in opera.

9. In conformità al D.M. n. 37/2008, l'appaltatore dovrà consegnare al direttore dei lavori la dichiarazione di conformità delle opere di scarico realizzate alle prescrizioni del progetto.

### **Art. 3.64 – CONTROSOFFITTI IN FIBRE MINERALI**

1. Tutti i controsoffitti in genere dovranno eseguirsi con cure particolari allo scopo di ottenere superfici orizzontali (od anche sagomate secondo le prescritte centine), senza ondulazioni od altri difetti e di evitare in modo assoluto la formazione, in un tempo più o meno prossimo, di crepe, crinature o distacchi nell'intonaco. Al manifestarsi di tali screpolature la Direzione dei Lavori avrà facoltà, a suo insindacabile giudizio, di ordinare all'Impresa il rifacimento, a carico di quest'ultima, dell'intero controsoffitto con l'onere del ripristino di ogni altra opera già eseguita (stucchi, tinteggiature, ecc.).

2. La posa in opera sarà eseguita con strumenti idonei ed in accordo con le raccomandazioni delle case produttrici, comprenderà inoltre tutti i lavori necessari per l'inserimento dei corpi illuminanti, griglie di aspirazione, antincendio e quanto altro richiesto per la perfetta funzionalità di tutti gli impianti presenti nell'opera da eseguire, nonché i necessari raccordi con le volte.

3. Qualora si rendesse necessario l'uso del controsoffitto per la realizzazione di corpi appesi (apparecchi illuminanti, segnaletica, etc.) verranno eseguiti, a carico dell'appaltatore, adeguati rinforzi della struttura portante delle lastre di controsoffitto mediante l'uso di tiranti aggiuntivi; questi tiranti dovranno essere fissati, in accordo con le richieste del direttore dei lavori, in punti di tenuta strutturale e con sistemi di ancoraggio che garantiscano la necessaria stabilità.

4. I controsoffitti in pannelli di fibre minerali possono essere collocati su un doppio ordito di profili metallici a T rovesciata, sospesi mediante pendini o staffe. I profilati metallici potranno essere a vista, seminasconditi o nascosti, secondo le prescrizioni progettuali o le direttive del direttore dei lavori.

5. La normativa di riferimento è: UNI EN 13964 - Controsoffitti. Requisiti e metodi di prova.

### **Art. 3.65 - PAVIMENTI**

1. Le pavimentazioni si intendono convenzionalmente suddivise nelle seguenti categorie:

- pavimentazioni su strato portante;
- pavimentazioni su terreno (dove, cioè, la funzione di strato portante del sistema di pavimentazione è svolta dal terreno).

Quando non è diversamente descritto negli altri documenti progettuali (o quando questi non sono sufficientemente dettagliati), si intende che ciascuna delle categorie sopracitate sarà composta dagli strati funzionali di seguito descritti.

2. La pavimentazione su strato portante avrà come elementi o strati fondamentali:

- lo strato portante, con la funzione di resistenza alle sollecitazioni meccaniche dovute ai carichi permanenti o di esercizio;
- lo strato di scorrimento, con la funzione di compensare e rendere compatibili gli eventuali scorrimenti differenziali tra strati contigui;
- lo strato ripartitore, con la funzione di trasmettere allo strato portante le sollecitazioni meccaniche impresse dai carichi esterni, qualora gli strati costituenti la pavimentazione abbiano comportamenti meccanici sensibilmente differenziati;
- lo strato di collegamento, con la funzione di ancorare il rivestimento allo strato ripartitore (o portante);
- lo strato di rivestimento con compiti estetici e di resistenza alle sollecitazioni meccaniche, chimiche, ecc.

A seconda delle condizioni di utilizzo e delle sollecitazioni previste, i seguenti strati possono diventare fondamentali:

- strato di impermeabilizzante, con la funzione di dare alla pavimentazione una prefissata impermeabilità ai liquidi e ai vapori;
- strato di isolamento termico, con la funzione di portare la pavimentazione ad un prefissato isolamento termico;
- strato di isolamento acustico, con la funzione di portare la pavimentazione ad un prefissato isolamento acustico;
- strato di compensazione con funzione di compensare quote, le pendenze, gli errori di planarità ed eventualmente incorporare impianti (spesso questo strato ha anche funzione di strato di collegamento).

3. La pavimentazione su terreno avrà come elementi o strati funzionali:

- il terreno (suolo), con funzione di resistere alle sollecitazioni meccaniche trasmesse dalla pavimentazione;
- lo strato impermeabilizzante (o drenante);
- lo strato ripartitore;
- gli strati di compensazione e/o pendenza;
- il rivestimento.

A seconda delle condizioni di utilizzo e delle sollecitazioni, possono essere previsti altri strati complementari.

4. Le operazioni di posa in opera di pavimentazioni interne o esterne con strato collante si articolano nelle seguenti fasi, di seguito descritte nel dettaglio:

- preparazione della superficie di appoggio;
- preparazione del collante;
- stesa del collante e collocazione delle piastrelle;
- stuccatura dei giunti e pulizia.

La superficie di fissaggio deve essere ben pulita e perfettamente piana, senza fessurazioni e screpolature. In caso contrario, devono essere eliminate le eventuali deformazioni utilizzando specifici materiali rasanti. Le parti non bene attaccate devono essere rimosse con molta cura.

Le caratteristiche del collante devono rispettare le prescrizioni progettuali ed essere compatibili con il tipo di piastrella da fissare, ferme restando le eventuali indicazioni del direttore dei lavori.

L'impasto del collante deve essere perfettamente omogeneo, sufficientemente fluido e di facile applicazione. Nella stesa e nella preparazione devono essere rispettate le istruzioni dei fornitori, per quanto concerne non solo il dosaggio, ma anche il tempo di riposo (normalmente 10-15 minuti).

Si evidenzia che, dal momento dell'impasto, la colla è utilizzabile per almeno tre ore. Anche per questo dato, che può dipendere dalle condizioni ambientali, in particolare dalla temperatura, conviene, comunque, fare riferimento alle specifiche tecniche dei fornitori.

Il collante deve essere applicato con un'apposita spatola dentellata che consente di regolare lo spessore dello strato legante e di realizzare una superficie con solchi di profondità appropriata a delimitare le zone di primo contatto fra lo strato legante e le piastrelle.

Quando la piastrella viene appoggiata e pressata sulla superficie del collante, tale zona si allarga, fino ad interessare, aderendovi, gran parte della faccia della piastrella. Occorre, quindi, applicare il collante, volta per volta, in superfici limitate, controllando ogni tanto che l'adesivo non abbia ridotto il proprio potere bagnante. Questo controllo si può effettuare staccando una piastrella subito dopo l'applicazione e verificando l'adesione del collante alla superficie d'attacco, oppure appoggiando i polpastrelli della mano al collante. Se tale controllo non è soddisfacente, è necessario rinnovare la superficie dell'adesivo mediante applicazione di uno strato fresco.

L'operazione di stuccatura dei giunti, con cemento bianco specifico per fughe, deve essere effettuata mediante una spatola di gomma o di materiale plastico, in modo da ottenere un riempimento completo dei giunti.

Una prima pulizia della pavimentazione deve essere effettuata mediante spugna umida. Successivamente si può procedere ad una pulizia più accurata usando prodotti per la pulizia dei pavimenti.

### **Art. 3.66 – ZOCCOLINO BATTISCOPIA**

1. Gli zoccolini battiscopa, nella forma e nel materiale (legno, plastica, marmo, gres, ceramica, ecc.) dipendente dal tipo di pavimentazione, possono essere fissati alle pareti con:

- malta cementizia;
- colla utilizzata per l'esecuzione delle pavimentazioni;
- viti ad espansione.

Gli zoccolini dovranno avere le seguenti caratteristiche dimensionali:

- altezza 8-10 cm per il marmo e 10-15 per gli elementi in plastica;
- spessore 1-2 cm.

La posa in opera degli zoccolini battiscopa in gres, ceramica, marmo con malta cementizia (o colla) deve essere completata con la stuccatura, la stilatura e la suggellazione dei giunti con cemento bianco specifico per fughe.

### **Art. 3.67 – OPERE IN FERRO**

1. Per realizzare le opere in ferro, l'Appaltatore dovrà senza compenso esibire i disegni particolareggiati ed i relativi campioni da sottoporre alla approvazione della Direzione Lavori.
2. La lavorazione dovrà essere accurata ed eseguita a perfetta regola d'arte specie per quanto concerne le saldature, i giunti, le forgiature, ecc.  
Saranno rifiutate tutte quelle opere, o parte di esse, che presentassero il più leggero indizio di imperfezione.
3. Ogni opera in ferro dovrà essere fornita previ procedimenti di verniciatura a due mani di antiruggine a seconda delle caratteristiche dell'opera stessa.
4. Le opere in ferro saranno munite di tutte le guarnizioni chiudenti e congegni necessari per il loro funzionamento come cariglioni, cricchetti a molla, catenelle e leve, catenaccioli di ferro ecc. nonché serrature a chiave ed a cricca, ove occorrono, e di tutti gli accessori, con zanche, mazzette o simili occorrenti per la posa.
5. A posa ultimata si dovrà provvedere alla revisione e piccole riparazioni che dovessero rendersi necessarie.

### **Art. 3.68 – PARETI IN CARTONGESSO**

1. I tramezzi dovranno avere uno spessore totale compreso tra 8 e 14,5 cm, e dovranno essere eseguiti con intelaiatura metallica con lamierino zincato dello spessore di 6/10 di mm; rivestimento sulle due facce con lastre doppie di cartongesso, dello spessore non inferiore a 13 mm la prima ed a 10 mm la seconda, fissate alla struttura metallica con viti autoperforanti; giunzioni finite con sigillatura eseguita con idoneo composto ed armata con nastro di fibra di vetro.
2. La normativa di riferimento per la posa in opera è la UNI 11424.

### **Art. 3.69 – PORTE TAGLIAFUOCO**

1. Le porte tagliafuoco devono essere conformi alla norma UNI EN 1634-1 e alle disposizioni ministeriali vigenti.  
Esse dovranno essere poste in opera complete di tutte le lavorazioni per il fissaggio dei telai e delle porte stesse complete in ogni parte e perfettamente funzionanti nei modi richiesti dalla normativa vigente.
2. Gli apparecchi di chiusura e di manovra in genere dovranno essere proporzionati alla robustezza delle porte, le quali dovranno essere ben equilibrate e non richiedere eccessivi sforzi per la chiusura.
3. Per le porte tagliafuoco in acciaio, le lamiere dovranno essere piene, di spessore minimo 15/10, uniformi e prive di difetti. Le lamiere piegate a freddo non devono presentare screpolature.  
Per le porte tagliafuoco di legno, le strutture dovranno essere prive di screpolature, fori o tagli. Tutti i componenti dovranno essere conformi alle norme in materia di prevenzione incendi e l'insieme della porta dovrà corrispondere esattamente alle caratteristiche richieste.
4. Su ogni porta dovranno essere punzonati la classe di resistenza al fuoco, gli estremi identificativi della ditta produttrice e la data di produzione.

### **Art. 3.70 – ATTIVITA' ESECUTIVA DI BONIFICA SUPERFICIALE**

Alla ditta aggiudicataria spetta l'onere dei seguenti servizi prima di procedere a qualsiasi operazione di scavo:

- a) impianto/espianto di cantiere, impiego di personale tecnico specializzato munito di brevetto B.C.M., uso di apparati elettronici di rilevamento, mezzi di trasporto, macchine operatrici per perforazione e scavo;
- b) taglio di vegetazione di tipo erbaceo ed arbustivo ove intralciasse l'uso corretto dei metal detector eseguito da operatori qualificati B.C.M., sotto la-supervisione tecnica di un rastrellatore B.C.M. o superiore, da eseguirsi sulle aree interessate alle indagini;
- c) bonifica superficiale mediante ricerca e localizzazione di ordigni esplosivi residuati bellici da eseguirsi su tutte le aree interessate dalla bonifica, comprese le aree umide e/o interessate dalla presenza di acqua

superficiale, con garanzia di agibilità fino a cm. 100 dal p.c, eseguita con l'impiego di personale tecnico muniti di brevetto di rastrellatore B.C.M.

d) scavo di verifica puntuale con mezzo meccanico, per la ricerca, individuazione e scoprimento degli ordigni esplosivi residuati bellici e masse ferrose rilevate con le operazioni precedenti, condotto da operatore specializzato.

f) scavo di verifica puntuale eseguito esclusivamente a mano se necessario, per la ricerca, individuazione e scoprimento degli ordigni esplosivi residuati bellici e masse ferrose rilevate con le operazioni precedenti, condotto da operaio specializzati e munito di brevetto;

g) rinterrati di scavi col materiale proveniente dagli stessi;

h) rinterrati di scavi con materiale proveniente da cave di prestito;

i) assistenza alle fasi di brillamento e disinnescamento degli eventuali ordigni ritrovati - assistenza tecnica ed appoggio tecnico - logistico alle autorità militari durante le operazioni di brillamento e disattivazione degli ordigni esplosivi residuati bellici localizzati ed identificati con le operazioni di verifica sopra descritte. Questo servizio sarà finalizzato alla velocizzazione delle attività militari durante le fasi di brillamento riducendo pertanto i tempi. L'attività consiste nella fornitura di personale specializzato e di macchine operatrici che assistono le attività degli artificieri e ne permettono il rapido e sicuro svolgimento.

### **Art. 3.71 – PAVIMENTAZIONI IN CEMENTO DRENANTE**

#### Posa in opera

La miscela verrà stesa sul piano finito dello strato precedente dopo che sia stata accertata dalla D.L. la rispondenza di quest'ultimo ai requisiti di quota, pendenza, sagoma e portanza prescritti.

La stesa verrà eseguita negli spessori prescritti, impiegando macchine vibrofinitrici dei tipi approvati dalla D.L., in perfetto stato di efficienza e dotate di automatismo di autolivellamento. È consigliabile la presenza di una squadra di supporto per le lavorazioni di finitura.

Nel caso di interventi in spazi ridotti, si consiglia l'impiego di stagge vibranti o "roller screed", unitamente a frattazzo meccanico dotato di disco in teflon, previa approvazione da parte della D.L..

Nessuna operazione di rullatura è necessaria dopo la stesa con finitrice stradale, pertanto le caratteristiche di finitura e regolarità superficiale richieste dovranno essere ottenute immediatamente dopo la posa in opera. Dopo l'inizio del fenomeno di presa del calcestruzzo non dovranno essere eseguite ulteriori operazioni di finitura e regolarizzazione dell'estradosso. La stesa della miscela non dovrà, di norma, essere eseguita con temperature ambiente inferiori a 0 °C e superiori a 30 °C, né in caso di fenomeni piovosi. Potrà tuttavia essere consentita la stesa a temperature comprese tra i 30°C e i 35°C, previa approvazione da parte della D.L. In questo caso, sarà necessario proteggere da evaporazione la miscela dopo la stesa, mediante la posa di teli anti-evaporazione e/o con spruzzatura superficiale di "curing compound". Il giunto di ripresa sarà ottenuto terminando la stesa dello strato a ridosso di una tavola, e togliendo la tavola stessa al momento della ripresa del getto. In caso di mancato uso della tavola, sarà necessario, prima della ripresa del getto, provvedere a tagliare l'ultima parte del getto precedente, in modo che si ottenga una parete verticale per tutto lo spessore dello strato. La realizzazione di giunti di contrazione non risulta indispensabile, fatto salvo eventuali necessità tecniche legate agli spessori e/o alla conformazione geometrica della pavimentazione. Qualora la realizzazione di giunti di contrazione si ritenesse necessaria, i tagli dovranno essere di norma eseguiti su materiale fresco, mediante l'impiego di apposita attrezzatura, secondo indicazioni della D.L.. Il transito di cantiere sarà ammesso sullo strato, previo benestare della D.L., non prima del terzo giorno dopo quello in cui è stata effettuata la stesa, e limitatamente ai mezzi gommati. Strati eventualmente compromessi dalle condizioni meteorologiche, o dalla mancata osservanza delle indicazioni qui fornite, dovranno essere rimossi e sostituiti a totale cura e spese dell'Impresa.

#### Norme di controllo delle lavorazioni e di accettazione

La resistenza media a compressione del calcestruzzo drenante misurata su provini cubici di 15 cm di lato, confezionati e maturati secondo quanto prescritto da normativa (UNI EN 12390-1 e 12390-2) non dovrà essere inferiore a 10 MPa a 7 giorni e 15 MPa a 28 giorni. Il ritiro igrometrico standard con umidità relativa del 50% misurato a 28 giorni (UNI EN 11307:2008) dovrà indicativamente essere inferiore a 250 µm/m.

Il modulo elastico misurato a 28 giorni dovrà essere almeno pari a 15.000 MPa.

La permeabilità misurata in sito mediante permeametro belga dovrà essere pari ad almeno 15 l/s su metro quadrato di superficie (HC = 0,03), calcolato su una media di cinque misurazioni la cui localizzazione sarà a discrezione della D.L.. Le misure di permeabilità dovranno essere eseguite ogni 5.000 m<sup>2</sup>.



## **Art. 3.72 – CELENIT**

### Stoccaggio dei pannelli

I pannelli devono essere trasportati e adagiati su una base piana in un luogo asciutto e pulito, protetti dall'azione diretta dell'umidità e stoccati all'interno.

La movimentazione dei pallet in cantiere deve essere eseguita con la necessaria cura. Urti in corrispondenza degli spigoli delle confezioni possono causare danni ai pannelli. Consultare la scheda "Stoccaggio, uso e manutenzione" a disposizione nell'area download del sito [www.celenit.com](http://www.celenit.com).

I pannelli CELENIT sono dimensionalmente stabili (UNI EN 13168), tuttavia devono essere posti in opera solo quando il locale risulti asciutto, ovvero dopo tutte le operazioni recanti umidità nell'ambiente (pulizia, posa della pavimentazione) e quando gli infissi sono stati montati e chiusi. Prima dell'installazione è importante che i pannelli CELENIT vengano fatti acclimatare all'interno dell'ambiente in maniera tale da adattarsi alla temperatura e all'umidità della stanza. Inoltre è importante proteggerli dall'eccessiva umidità, dalle fonti di calore e dalla polvere.

### Prescrizioni generali di posa

- I pannelli presentano un lato che dev'essere lasciato a vista (denominato "fronte del pannello") e un lato che rimane nascosto e a contatto con la struttura (denominato "retro del pannello"). Il retro del pannello potrebbe presentare calibratura e/o logo CELENIT, mentre il fronte del pannello è riconoscibile per le lavorazioni dei bordi o eventuale colorazione. In assenza di queste caratteristiche, sarà possibile riconoscere il verso corretto del pannello in funzione della posizione dello stesso sul pallet: fronte del pannello verso l'alto e retro del pannello verso il basso.
- Predisporre mezzo livellatore laser delle posizioni dei fissaggi per gli elementi distanziatori. Fissare gli elementi distanziatori (distanziatori, staffe o pendini) con tassello idoneo al tipo di supporto.
- Installare la struttura di supporto dei pannelli partendo dal centro della superficie per dare simmetria al rivestimento. La struttura primaria verrà agganciata sugli elementi distanziatori, allineandoli mediante bolla o livellatore laser.
- Fissare l'orditura secondaria alla primaria.
- Nel caso in cui si necessiti di applicare anche un freno al vapore, eseguire l'installazione della membrana in aderenza alla struttura secondaria, mediante nastro biadesivo butilico. Il nastro fungerà da guarnizione anche ai fissaggi dei pannelli.
- Fissare i pannelli alla struttura. Fare particolare attenzione alla manipolazione dei pannelli in cantiere in fase di posa, soprattutto se verniciati. Si necessita di attrezzatura e guanti puliti per eseguire tutte le lavorazioni dei pannelli; si invita perciò ad approfondire le prescrizioni per la manipolazione dei pannelli, consultando la scheda "Stoccaggio, uso e manutenzione" disponibile al sito [www.celenit.com](http://www.celenit.com).
- Generalmente si invita a scegliere pannelli smussati e posa sfalsata sul lato corto, per garantire un effetto estetico più piacevole. La posa con bordo dritto è comunque fattibile.
- I pannelli in lana minerale o fibra di legno da inserire in intercapedine, per l'isolamento termico e miglioramento delle prestazioni acustiche, se necessari, si dovranno posare finché si stanno montando i pannelli in lana di legno.
- A conclusione del fissaggio di tutti i pannelli, eseguire tutte le operazioni finali post-installazione, descritte nella scheda "Stoccaggio, uso e manutenzione"